

XPLORE, APEX et SOLIX

Guide d'utilisation

532793-2FR_A



 **HUMMINBIRD®**

SIMPLY. CLEARLY. BETTER.

MERCI !

Merci d'avoir choisi Humminbird, le chef de file dans le secteur des systèmes électroniques marins. Humminbird a bâti sa réputation en créant et en fabriquant des équipements marins de haute qualité et très fiables. Votre appareil Humminbird a été conçu pour pouvoir être utilisé sans problèmes, quelles que soient les conditions, même dans les milieux marins les plus hostiles. Dans l'éventualité peu probable où votre appareil Humminbird aurait besoin de réparations, nous offrons une garantie exclusive. Pour plus de détails, consultez le bon de garantie de votre système. Nous vous invitons à lire attentivement ce guide et d'utilisation afin de profiter pleinement de toutes les fonctions et applications de votre produit Humminbird.

Contactez le service à la clientèle Humminbird au humminbird.johnsonoutdoors.com.

AVERTISSEMENT !

Cet appareil ne devrait en aucun cas être utilisé comme instrument de navigation afin de prévenir les collisions, l'échouage, les dommages au bateau ou les blessures aux passagers. Lorsque le bateau est en mouvement, la profondeur de l'eau peut varier trop rapidement pour vous laisser le temps de réagir. Avancez toujours très lentement si vous soupçonnez la présence de bas-fonds ou d'obstacles submergés.

La carte électronique de votre appareil Humminbird est une aide à la navigation, conçue pour faciliter l'utilisation des cartes marines officielles autorisées, et non pour remplacer celles-ci. Seuls les cartes marines et les avis officiels destinés aux marins contiennent toutes les informations réelles nécessaires pour une navigation sécuritaire, et la responsabilité incombe au capitaine de les utiliser avec prudence.

Distance de sécurité de la boussole : La tête de commande doit être installée à au moins 4 pieds [1,2 mètre] de toute boussole ou de tout autre équipement magnétique à bord du vaisseau. Pour plus d'informations, reportez-vous au guide d'installation de votre boussole.

Cet appareil est concédé pour une utilisation dans des configurations exclusivement mobiles, dans lesquelles les antennes utilisées pour cet émetteur doivent être installées de manière à marquer une distance de séparation d'au moins 20 cm avec toute personne et ne pas être placées à proximité d'un autre émetteur sauf instructions de la FCC et d'Industrie Canada relatives aux multi-émetteurs.

Humminbird réfute toute responsabilité en cas de perte de fichiers de données (points de cheminement, routes, itinéraires, groupes, enregistrements, etc.) pouvant être causée par des dommages directs et indirects au niveau du logiciel ou des composants physiques de l'appareil. N'oubliez pas de périodiquement réaliser des copies de sécurité des fichiers de votre tête de commande. Les fichiers de données doivent également être enregistrés sur votre ordinateur avant de rétablir les paramètres par défaut de l'appareil ou de mettre à jour le logiciel. Pour plus de détails, consultez les informations dans ce manuel.

La réparation et le démontage de cet appareil électronique doivent être effectués uniquement par un personnel d'entretien autorisé. Toute modification du numéro de série ou réparation par un personnel non autorisé entraînera l'annulation de la garantie.

Ne naviguez pas à grande vitesse avec le couvercle de l'unité en place. Retirez le couvercle de l'unité avant de naviguer à plus de 30 km/h [20 mph].

L'utilisateur doit maintenir une séparation de 20 cm du dispositif RF pour garantir la conformité à l'exposition RF.

REMARQUES

Certaines fonctions traitées dans ce manuel demandent un achat à part alors que d'autres ne sont offertes que pour les modèles internationaux. Tous les efforts ont été déployés pour identifier clairement ces fonctions. Lisez bien le guide afin de comprendre toutes les capacités de votre modèle.

Même si les illustrations de ce manuel ne représentent pas exactement votre appareil, celui-ci fonctionne de la même façon.

Pour l'achat d'accessoires ou de tout autre équipement en vue de configurer votre tête de commande, allez humminbird.johnsonoutdoors.com ou contactez le service à la clientèle Humminbird au **1-800-633-1468**.

Les procédures et les fonctionnalités décrites dans ce manuel sont susceptibles d'être modifiées à tout moment sans préavis. Ce manuel a été rédigé en anglais et a été traduit dans d'autres langues. Humminbird n'est pas responsable de la traduction inexacte ou des légères anomalies susceptibles d'être rencontrées dans les différents documents.

Les caractéristiques et spécifications peuvent être modifiées sans préavis.

Humminbird vérifie la portée en profondeur maximale spécifiée dans des conditions d'eau salée. Le rendement en profondeur peut toutefois varier en fonction de la façon dont le transducteur a été installé, du type d'eau, des couches thermiques ainsi que de la composition et de l'inclinaison du fond sous-marin.

DIRECTIVE ROHS : Les produits conçus pour servir d'installation fixe ou faire partie d'un système dans un bateau peuvent être considérés comme hors du champ d'application de la Directive 2002/95/CE du Parlement européen et du Conseil du 27 janvier 2003 relative à la limitation de l'utilisation de certaines substances dangereuses dans les équipements électriques et électroniques.

TABLE DES MATIÈRES

Avertissements	2	Gestion des données de navigation	107
Introduction	6	Gestion des points de cheminement	109
Consultation des guides Humminbird sur votre appareil mobile ou ordinateur	7	Gestion des routes	111
Aperçu du détecteur de poissons	8	Gestion des itinéraires	114
Fonctions du clavier pour XPLORE	9	Gestion des groupes	117
Fonctions du clavier pour APEX et SOLIX	11	Suppression de toutes les données de navigation	118
Aperçu de l'écran tactile	13	Importation/exportation des données de navigation	118
Fentes pour carte SD	16	Présentation d'AutoChart LIVE	119
Marche / arrêt	17	Planifier votre carte	119
Pour commencer	18	Préparer le détecteur de poissons pour la cartographie	120
Mise à jour logicielle	25	Enregistrer votre carte personnalisée	123
L'écran d'accueil	29	Arrêter l'enregistrement	124
Le Système de menus	33	Afficher la carte AutoChart Live	125
Affichages	42	Ajuster les paramètres d'affichage de la carte	128
Création d'un nouvel affichage	46	Personnaliser les paramètres d'affichage de la dureté du fond	132
Le menu des options d'affichage	47	Personnaliser les paramètres d'affichage de la végétation	135
Affichage de la barre de données	52	Présentation du sonar	138
Configuration d'une Vue instrument	57	Réglage du sonar	144
Configurer un affichage HDMI	59	Alarmes du sonar	145
Aperçu cartographique	61	Présentation du sonar 2D	146
Source cartographique	62	Personnaliser l'affichage Sonar 2D	147
Personnalisation de l'affichage cartographique	72	Ouvrir le menu Préférences du sonar	147
Modification de la superposition des affichages	82	Modification de la superposition des affichages	152
Aperçu des alarmes de navigation	83	Réglage des paramètres d'affichage sonar 2D	153
Homme à la mer (MOB) Navigation	86	Présentation de l'imagerie latérale	158
Introduction à la navigation	87	Personnalisation de l'affichage Imagerie latérale	160
Aperçu du menu de navigation	88	Ouvrir le menu Préférences de l'imagerie latérale	160
Menu de navigation X-Press	88	Modification de la superposition des affichages Imagerie latérale	162
Menu du curseur	90	Réglage des paramètres d'affichage Imagerie latérale	163
Menu Information	92	Présentation du Down Imaging	166
Points de cheminement	93	Personnalisation de l'affichage Down Imaging	167
Routes	98	Ouvrir le menu Préférences Down Imaging	167
Recherche	103	Modification de la superposition des affichages Down Imaging	170
Itinéraires	104		

TABLE DES MATIÈRES

Réglage des paramètres d'affichage Down Imaging	171
Utilisation des fonctions curseur et zoom dans les affichages sonar (2D, SI, DI)	174
Navigation dans les affichages sonar (2D, SI, DI)	176
Enregistrement sonar	178
Outil Images	180
Informations d'installation	185
Configuration ou modification des paramètres du transducteur (réglages avancés)	186
Configurer le détecteur de poissons	189
Configuration d'un réseau NMEA 2000	192
Configuration du réseau Humminbird	201
Gérer votre détecteur de poissons	207
Spécifications	208
Énoncés et accusés de réception	225
Pour communiquer avec Humminbird	231

INTRODUCTION

Les instructions du présent manuel décrivent le fonctionnement des détecteurs de poissons XPLORE, APEX et SOLIX G3. Pour obtenir un aperçu des fonctions, consultez le Guide de démarrage rapide qui a été fourni avec votre appareil.

Créer votre réseau : Certaines fonctions nécessitent l'achat d'un matériel séparé pour être activées. Les produits MEGA 360, MEGA Live 2, Radar, Talon, Raptor, AIS, le détecteur de cap GPS NMEA 2000, le commutateur Ethernet, la télécommande sans fil GPS avancée, etc. nécessitent un achat distinct. Pour installer chaque accessoire, utilisez la notice d'installation fournie avec l'appareil, ou téléchargez la notice à partir de notre site Web à humminbird.johnsonoutdoors.com.

Enregistrer et mettre à jour votre appareil : Tandis que vous organisez votre réseau Humminbird, il est important d'enregistrer vos produits et de mettre à jour votre logiciel. Nous vous invitons à visiter notre site Web humminbird.johnsonoutdoors.com pour enregistrer vos produits Humminbird, actualiser les logiciels des têtes de commande et des accessoires, ainsi qu'acheter de l'équipement supplémentaire. Pour obtenir plus d'informations, vous pouvez également consulter la partie **Mise à jour logicielle** in de ce manuel.

CONSULTATION DES GUIDES HUMMINBIRD SUR VOTRE APPAREIL MOBILE OU ORDINATEUR

Les guides Humminbird pour votre détecteur de poissons et ses accessoires peuvent être téléchargés sur un appareil mobile ou un ordinateur. Si vous préférez utiliser une copie papier pour référence, ce manuel peut être imprimé.

Téléchargement du guide sur votre appareil mobile

1. Téléchargez gratuitement l'application Adobe Acrobat Reader sur votre appareil mobile.
2. Rendez-vous sur notre site Web humminbird.johnsonoutdoors.com, et cliquez sur Assistance > Guides des produits.
3. Sélectionnez le PDF correspondant au modèle de votre tête de commande ou accessoire et sauvegardez-le sur votre appareil.
4. Ouvrez l'application Adobe Acrobat Reader.
5. Ouvrez le guide Humminbird.

Téléchargement du guide sur votre ordinateur

1. Téléchargez gratuitement le logiciel Adobe Acrobat Reader sur votre ordinateur à partir de <http://get.adobe.com/reader/>, puis installez-le sur votre ordinateur.
2. Rendez-vous sur notre site Web humminbird.johnsonoutdoors.com, et cliquez sur Assistance > Guides des produits.
3. Sélectionnez le PDF correspondant au modèle de votre tête de commande ou accessoire et sauvegardez-le sur votre appareil.
4. Ouvrez Adobe Acrobat Reader.
5. Ouvrez le guide Humminbird.

Aller directement à une section : cliquez sur un nom de section dans le volet Signets. Les signets peuvent être développés et réduits en cliquant sur les symboles plus [+] ou moins [-].

Chercher des mots ou des expressions : Enfoncez les touches Ctrl F de votre clavier d'ordinateur. Tapez un ou plusieurs mots dans la zone de texte.

Imprimer : Pour imprimer, veuillez confirmer que le format de page est 8,5 x 11 pouces et ajuster le contenu à la zone d'impression. Réglez la mise en page à Portrait.

Utilisation du manuel



APERÇU DU DÉTECTEUR DE POISSONS

Les détecteurs de poissons XPLORE, APEX et SOLIX comprennent le système CrossTouch, qui vous permet d'utiliser à la fois l'écran tactile et le clavier pour effectuer des sélections. Examinez cette section pour un faire un survol des fonctions de l'écran tactile et du clavier.

XPLORE

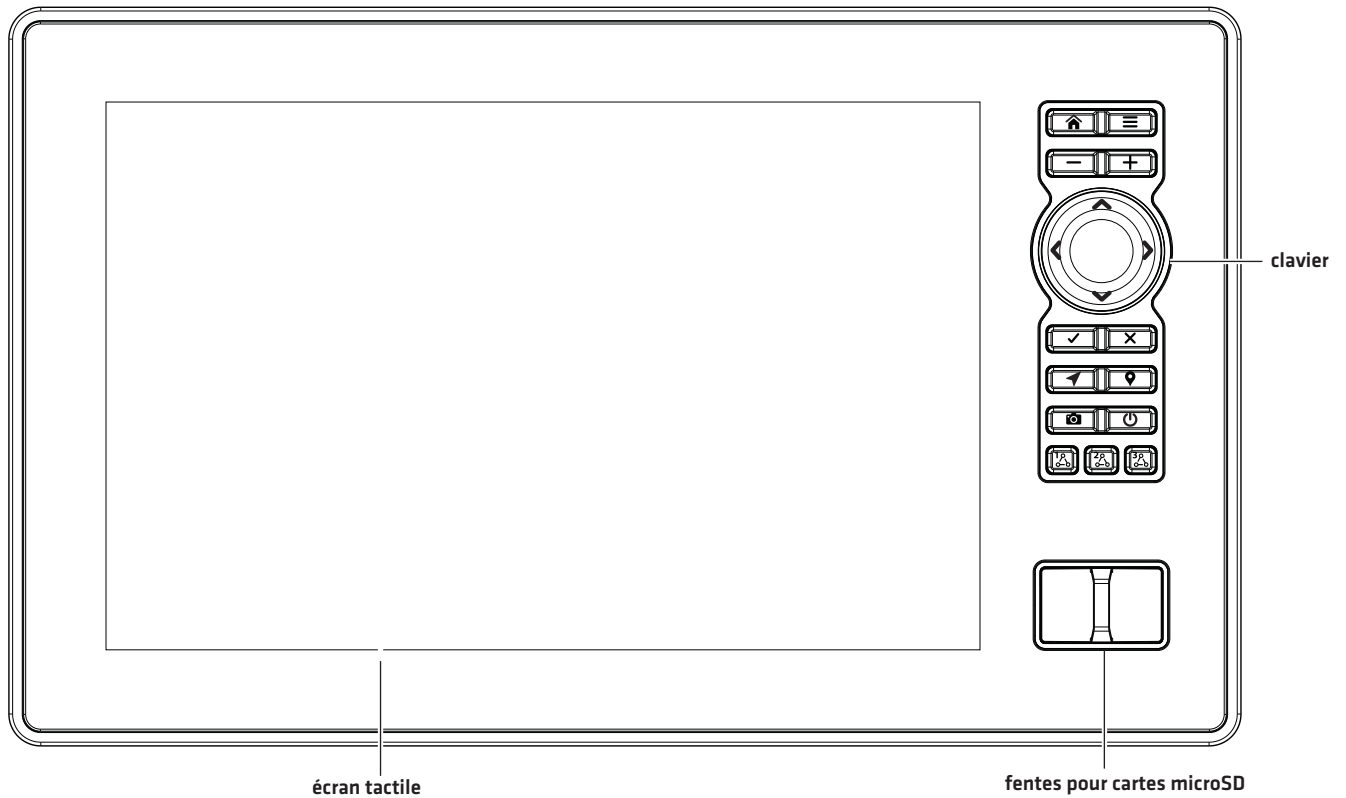

APEX

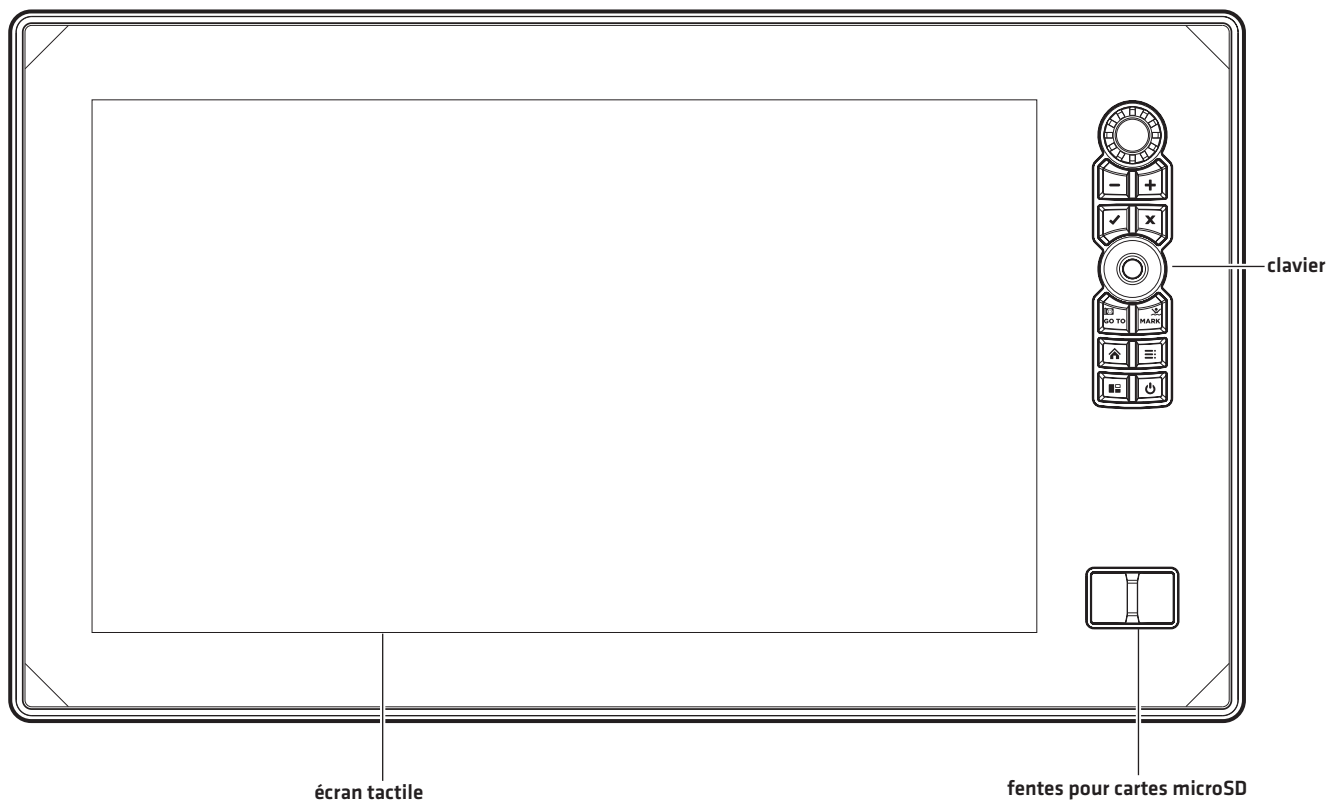

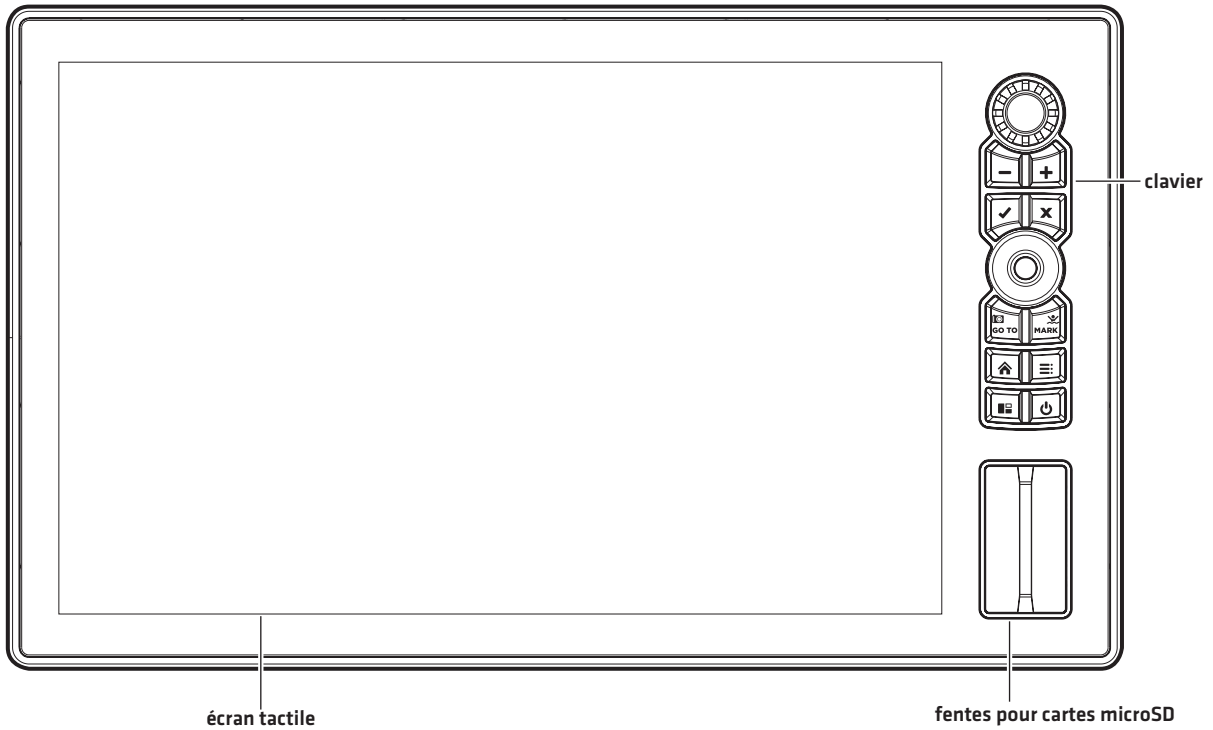

Fonctions du clavier pour XPLORE

Les fonctions de chaque touche sont décrites ci-dessous. Pour l'application de chacune de ces touches de fonction, reportez-vous aux sections pertinentes du présent guide.

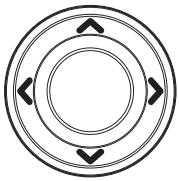

Pavé curseur













Fonctions de déplacement

À l'aide du levier, vous pouvez sélectionner un affichage, outil ou menu.

Déplacez pour activer et/ou déplacez le curseur sur l'affichage qui apparaît.

Touche	Nom	Fonctions de touche	Appuyez et maintenez
	Touche de MISE EN MARCHÉ	Met sous tension le détecteur de poissons. Pendant l'utilisation, cette touche ouvre le menu X-Press Mise en marche.	Met hors tension le détecteur de poissons.
	Touche ENTRÉE	Lance une commande. Sélectionne ou active un réglage. Ouvre les menus.	Peut varier selon l'affichage qui apparaît.
	Touche QUITTER	Ferme un menu ouvert ou une boîte de dialogue. Désactive une alarme. Quitte le mode Cursor. Retourne au dernier affichage montré à partir de l'écran d'accueil.	Ferme tous les menus et sous-menus ouverts.

Touche	Nom	Fonctions de touche	Appuyez et maintenez
	Touche ACCUEIL	Appuyez sur la touche ACCUEIL pour afficher l'écran d'accueil. Reportez-vous à la section Écran d'accueil pour plus d'informations.	
	Touche MENU	Ouvre le menu X-Press pour l'affichage à l'écran et le mode de fonctionnement.	
	Touche AGRANDIR	Modifie l'échelle de la vue pour afficher une perspective plus proche.	Augmente un paramètre sélectionné.
	Touche RÉDUIRE	Modifie l'échelle de la vue pour afficher une vue plus large.	Effectuer un zoom arrière. Diminue un paramètre sélectionné.
	Touche de navigation	Ouvre le menu Navigation affichant les fonctions de navigation (voir Routes pour plus de détails).	
	Touche de capture d'écran	Sauvegarde l'affichage à l'écran (image). Reportez-vous à l'outil Images .	
	Touche de point de cheminement	Appuyez pour marquer les points de cheminement.	
	OBN 1	Bouton One-Boat Network personnalisable. La valeur par défaut est définie sur l'Affichage favori 1. Appuyez sur le bouton OBN et maintenez-le enfoncé pour modifier la fonction.	
	OBN 2	Bouton One-Boat Network personnalisable. La valeur par défaut est définie sur l'Affichage favori 2. Appuyez sur le bouton OBN et maintenez-le enfoncé pour modifier la fonction.	
	OBN 3	Bouton One-Boat Network personnalisable. La valeur par défaut est définie sur l'Affichage favori 3. Appuyez sur le bouton OBN et maintenez-le enfoncé pour modifier la fonction.	

Fonctions du clavier pour APEX et SOLIX

Les fonctions de chaque touche sont décrites ci-dessous. Pour l'application de chacune de ces touches de fonction, reportez-vous aux sections pertinentes du présent guide.

Levier

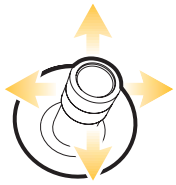

Fonctions de déplacement

À l'aide du levier, vous pouvez sélectionner un affichage, outil ou menu.

Déplacez pour activer et/ou déplacez le curseur sur l'affichage qui apparaît.

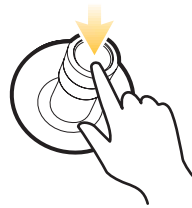

Appuyer

Ouvrez votre affichage, outil, widget, menu ou sous-menu sélectionné.

Marquez un point de route.

Cadran

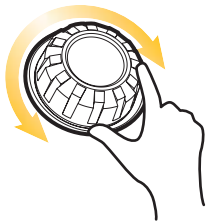

Fonctions de virage

Tourner pour ajuster les paramètres du menu.

Tourner pour régler la sensibilité dans les vues sonar.

Tourner pour effectuer un zoom avant et arrière dans la vue cartographique.











Tourner pour ajuster dans l'affichage radar.



Appuyer

Appuyez sur le bouton rotatif pour ouvrir le widget Vues favorites.

*nécessite un moteur de pêche à la traîne Minn Kota connecté.

Touche	Nom	Fonctions de touche	Appuyez et maintenez
	Touche de MISE EN MARCHÉ	Met sous tension le détecteur de poissons. Pendant l'utilisation, cette touche ouvre le menu X-Press Mise en marche.	Met hors tension le détecteur de poissons.
	Touche ENTRÉE	Lance une commande. Sélectionne ou active un réglage. Ouvre les menus.	Peut varier selon l'affichage qui apparaît.
	Touche QUITTER	Ferme un menu ouvert ou une boîte de dialogue. Désactive une alarme. Quitte le mode Cursor. Retourne au dernier affichage montré à partir de l'écran d'accueil.	Ferme tous les menus et sous-menus ouverts.
	Touche ATTEINDRE/ Capture	Ouvre le menu Aller à pour les fonctions de navigation (voir <i>Itinéraires</i> pour plus de détails).	Capture d'écran : Sauvegarde l'affichage à l'écran [image]. Reportez-vous à <i>l'outil Images</i> .
	Touche VOLET	Active la barre latérale [la barre latérale est mise en surbrillance jaune]. Utilisez le levier pour passer d'un widget à l'autre dans la barre latérale. Sélectionne un volet dans une vue à volets multiples [le volet sélectionné est mis en surbrillance jaune. Voir <i>Vues</i> .]	
	Touche MARQUER/ homme à la mer	Appuyez pour marquer les points de cheminement.	Homme à la mer : Lance la navigation Homme à la mer. Reportez-vous à <i>Homme à la mer et Introduction à la navigation</i> .
	Touche ACCUEIL	Appuyez sur la touche ACCUEIL pour afficher l'écran d'accueil. Reportez-vous à la section <i>Écran d'accueil</i> pour plus d'informations.	
	Touche AGRANDIR	Modifie l'échelle de la vue pour afficher une perspective plus proche.	Augmente un paramètre sélectionné.
	Touche RÉDUIRE	Modifie l'échelle de la vue pour afficher une vue plus large.	Effectuer un zoom arrière. Diminue un paramètre sélectionné.
	Touche MENU	Ouvre le menu X-Press pour l'affichage à l'écran et le mode de fonctionnement.	

Aperçu de l'écran tactile

Les actions effectuées à l'aide de l'écran tactile sont déterminées par l'Affichage de l'écran.

Utiliser l'écran tactile

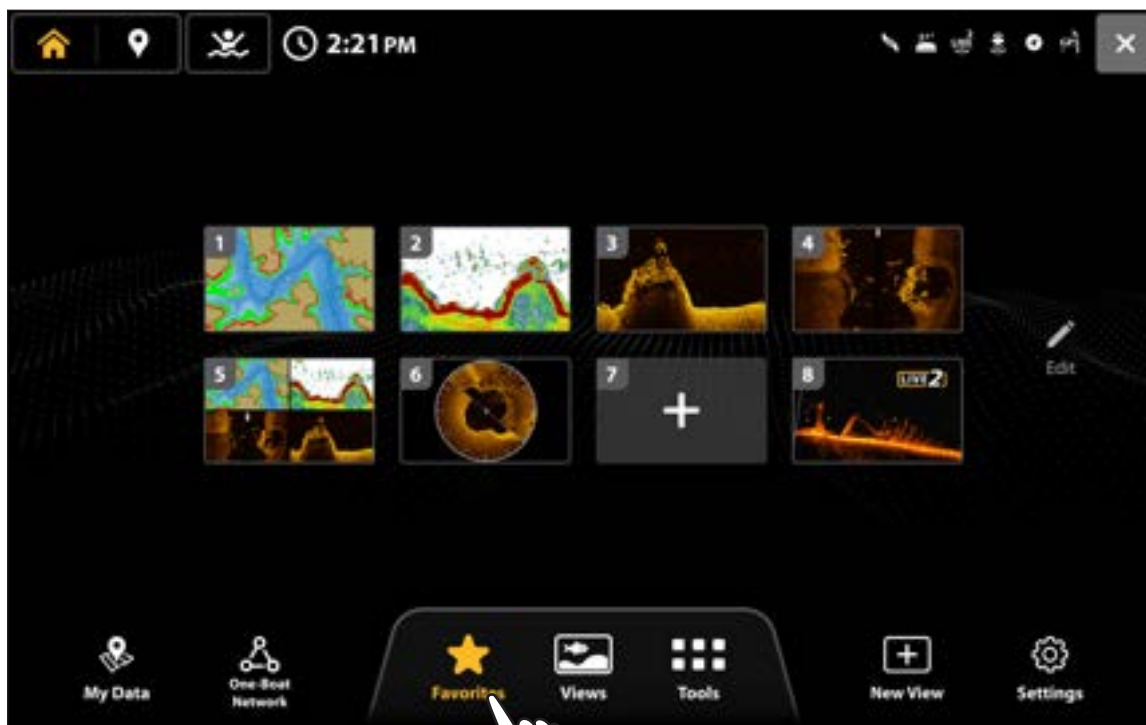

Fonctions de glissement

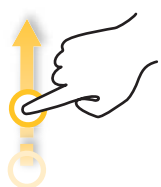

Glisser un doigt (verticalement)

Naviguer les menus : Faites glisser un doigt pour faire dérouler la liste des menus (vers le haut ou vers le bas).



Glisser un doigt (horizontalement)

Barre coulissante d'ajustement du menu : Faites glisser la barre pour ajuster la configuration.

À l'affichage cartographique, faites glisser un doigt le long de l'écran pour voir les sections de la carte qui sont hors champ.

Lorsqu'un Affichage sonar en 2D apparaît à l'écran, faites glisser un doigt le long de l'écran pour voir plus d'historique de sonar.



Balayage à deux doigts

Quand un affichage apparaît à l'écran, posez deux doigts sur l'écran et faites-les glisser vers le bas pour atteindre l'écran d'accueil. Pour revenir à l'affichage précédent, faites de nouveau glisser vos deux doigts vers le bas.

Fonctions toucher



Toucher

Sélectionner [Ouvrir] : Touchez pour sélectionner [ou ouvrir] un affichage, outil, widget, menu ou icône.

Activer le curseur : Touchez une position sur l'affichage une seule fois.



Toucher deux

Touchez l'écran deux fois pour agrandir la vue montrée.

Fonctions toucher et tenez



Pincer

Agrandir : Touchez l'écran à deux doigts et éloignez-les l'un de l'autre.

Réduire : Touchez l'écran à deux doigts et rapprochez-les l'un de l'autre.



Toucher et tenir

Touchez et tenez une position à l'écran avec un doigt pour ouvrir le menu Curseur.

Opérations de base de l'écran tactile et du clavier

Sélectionner (ouvrir) un outil, widget, ou affichage

Écran Tactile

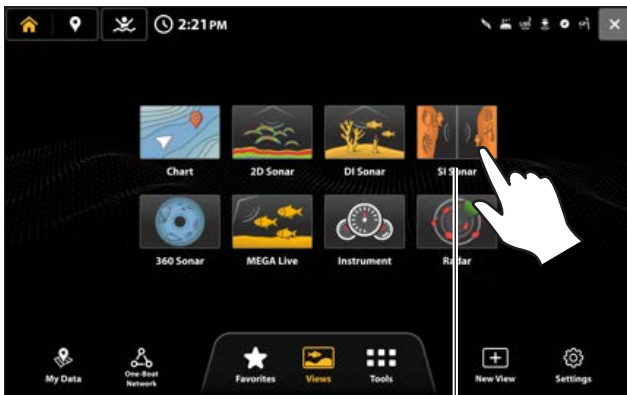

Appuyez sur pour ouvrir

Ouvrir un menu XPress

Écran Tactile

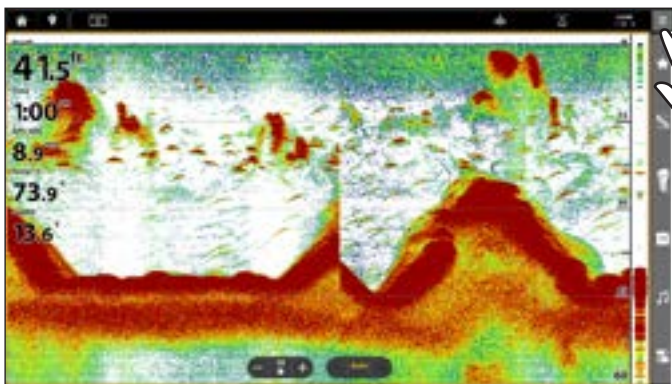

Appuyez sur pour ouvrir

Clavier

XPLORE



APEX/SOLIX



Modifier un réglage de menu

Écran Tactile



Clavier

XPLORE



APEX/SOLIX

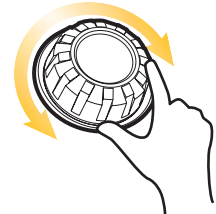
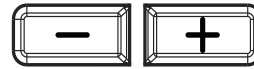

Pivoter

Fermer un outil ou menu

Écran Tactile

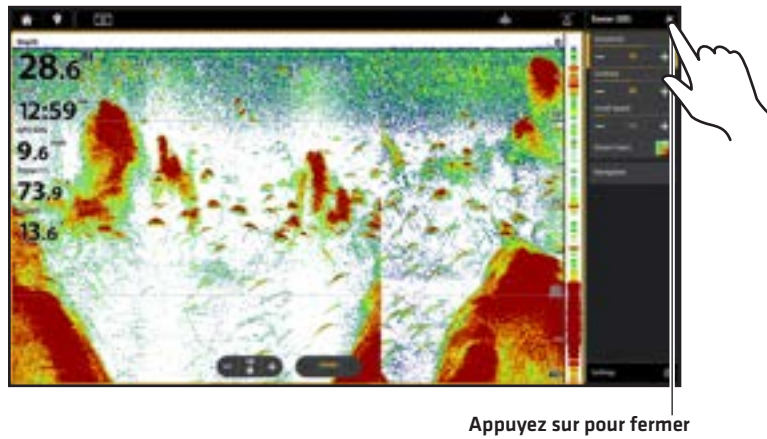

Clavier

XPLORE



APEX/SOLIX



Appuyez pour fermer. Appuyez et maintenez enfoncé pour fermer tous les menus et sous-menus.

Fentes pour carte SD

Votre détecteur de poissons peut être compatible avec une carte SD ou microSD (achat séparé requis). Utilisez-le pour mettre à jour le logiciel, ajouter des graphiques détaillés à votre détecteur de poissons, importer/exporter des données de navigation et sauvegarder des enregistrements du sonar et des captures d'écran. Les instructions présentées dans cette section vous permettront d'installer cette carte.

⚠ MISE EN GARDE

Avant de mettre à jour le logiciel du détecteur de poissons ou de le réinitialiser aux valeurs par défaut du système, exportez vos données de navigation (voir **Mettre à jour le logiciel**).

Ne laissez pas le couvercle du logement de carte SD ouvert. Le couvercle doit toujours être rabattu pour prévenir les dommages à l'appareil causés par l'eau.

Insertion d'une carte SD

La fente de gauche s'affiche en tant que Carte SD [1] dans le système de menus et la fente de droite en tant que Carte SD [2].

1. Retirez le couvercle de la fente de carte SD.
2. Orientez la carte SD afin que l'étiquette soit tournée vers la gauche.
3. Insérez la carte dans la fente jusqu'à ce que vous entendiez un déclic.
4. Remplacez le couvercle de la fente afin qu'il soit solidement maintenu.
5. **Retrait** : Poussez la carte dans la fente, puis relâchez-la. La carte sera éjectée. Retirez doucement la carte de la fente.

Insertion d'une carte microSD

La fente supérieure est affichée en tant que carte SD [1] dans le système de menus, et la fente inférieure est affichée en tant que carte SD [2].

1. Retirez le couvercle de la fente de carte microSD.
2. Retirez la carte microSD de l'adaptateur de carte microSD.
3. Placez la carte microSD pour que l'étiquette soit face à la tête de commande et les encoches de la carte vers le bas.
4. Insérez la carte dans la fente jusqu'à ce que vous entendiez un déclic.
5. Remplacez le couvercle de la fente afin qu'il soit solidement maintenu.
6. **Retrait** : Poussez la carte dans la fente, puis relâchez-la. La carte sera éjectée. Retirez doucement la carte de la fente.

Charger une carte SD

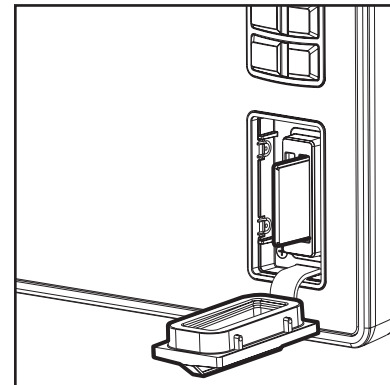

Fente verticale : Insérez une carte SD en orientant l'étiquette vers la gauche.

Fente horizontale : Insérez la carte SD avec l'étiquette vers le haut.

MARCHE / ARRÊT

Mise en marche

1. Appuyez sur la touche MISE EN MARCHE.
2. Lorsque le premier affichage apparaît à l'écran, le détecteur de poissons est prêt à être utilisé.

REMARQUE

La première fois que le détecteur de poissons est mis sous tension et après chaque mise à jour logicielle, une boîte de dialogue Bienvenue s'affiche. Sélectionnez Démarrer en mode normal pour passer à l'écran de configuration.

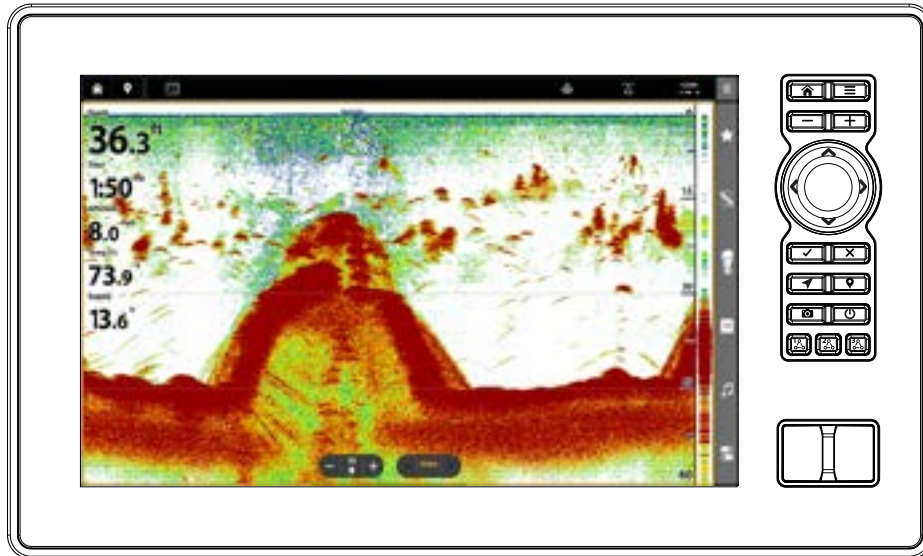

Utiliser le mode veille pour économiser de l'énergie

Pour économiser de l'énergie lorsque le détecteur de poissons n'est pas utilisé, activez le mode veille à partir du menu X-Press Mise en marche.

1. **Ouvrez le menu X-Press Mise en marche** : Appuyez sur la touche MISE EN MARCHE.
2. Sélectionnez Veille.
3. **Pour éteindre le mode de veille** : appuyez sur la touche MARCHE/ARRÊT.

Arrêt

1. **Ouvrez le menu X-Press Mise en marche** : Appuyez sur la touche MISE EN MARCHE.
2. Sélectionnez Éteindre.
3. Sélectionnez Confirmer.



Supplémentaire option clavier

Appuyez en maintenant enfoncée la touche MISE EN MARCHE.

POUR COMMENCER

Cette section décrit comment débiter l'utilisation de votre détecteur de poissons :

- vérifier la réception GPS
- vérifier les accessoires et les capteurs branchés
- jumeler le détecteur de poissons à l'application One-Boat Network
- programmer des alarmes

Veuillez consulter le guide d'installation du détecteur de poissons et le guide de démarrage rapide compris avec votre appareil XPLORE, APEX ou SOLIX pour le configurer avant la première utilisation. Consultez également les renseignements d'installation dans ce manuel pour obtenir des détails sur la configuration du réseau.

REMARQUE

Lorsque le matériel et les accessoires du détecteur de poissons sont installés pour la première fois, le Guide de configuration affiche des invites pour vous guider à travers le processus de configuration de l'appareil. Le Guide de configuration comprend des étapes importantes pour configurer le détecteur de poissons avec l'équipement, à savoir les menus des dimensions de l'embarcation, de la sélection de la source des cartes et de la compensation. Veuillez consulter le guide d'installation de votre détecteur de poissons pour la première configuration de l'appareil.

L'écran d'accueil



1 | Réviser la réception GPS

Vous pouvez vérifier l'état de la réception GPS dans l'outil GPS. L'outil GPS propose deux façons d'afficher les satellites communicant avec le récepteur GPS. **Jaune** indique que le satellite est utilisé pour déterminer votre position actuelle. **Sarcelle** indique que le satellite est surveillé, mais qu'il n'est pas utilisé. Les données suivantes s'affichent également :

- **Position** [latitude et longitude]
- **Type de point de GPS** : indiqué comme Aucun point, point 2D, point 3D, ou Amélioré. Un point amélioré est un point augmenté à l'aide des données provenant du SAGE, EGNOS ou MSAS. Pour la navigation, l'utilisation d'un point 3D ou Amélioré est requise.
- **HDOP (diminution de précision horizontale)** : un paramètre du système de positionnement global qui dépend de la configuration actuelle des satellites. La touche HDOP permet de calculer l'erreur de position estimée.

Ouvrir l'outil GPS

Si plusieurs détecteurs de poissons sont installés sur le réseau, sélectionnez le détecteur qui est directement connecté au récepteur GPS.

1. Appuyez sur la touche ACCUEIL.
2. Sélectionnez l'onglet Outils.
3. Sélectionnez l'outil GPS.

Vérifier l'intensité des signaux satellites et du signal

1. Sous GPS 1, sélectionnez Satellites.
2. Sous GPS [1], sélectionnez Intensité du signal.

Sources GPS (1) et GPS (2)

En outre, vous pouvez manuellement modifier quel récepteur GPS est la source sélectionnée pour GPS [1] ou pour GPS [2]. Pour modifier les sources GPS, reportez-vous à la section **Configurer votre réseau Humminbird**.

- Le **GPS [1]** fournit des calculs de données de position, de la vitesse par rapport au fond (SOG), du cap par rapport au fond (COG), des points d'acheminement, des routes, des itinéraires à la tête de commande.
- Le **GPS [2]** fournit des données de position qui s'affichent dans la boîte de données de GPS [2].

Carte du ciel tirée du satellite GPS [1]

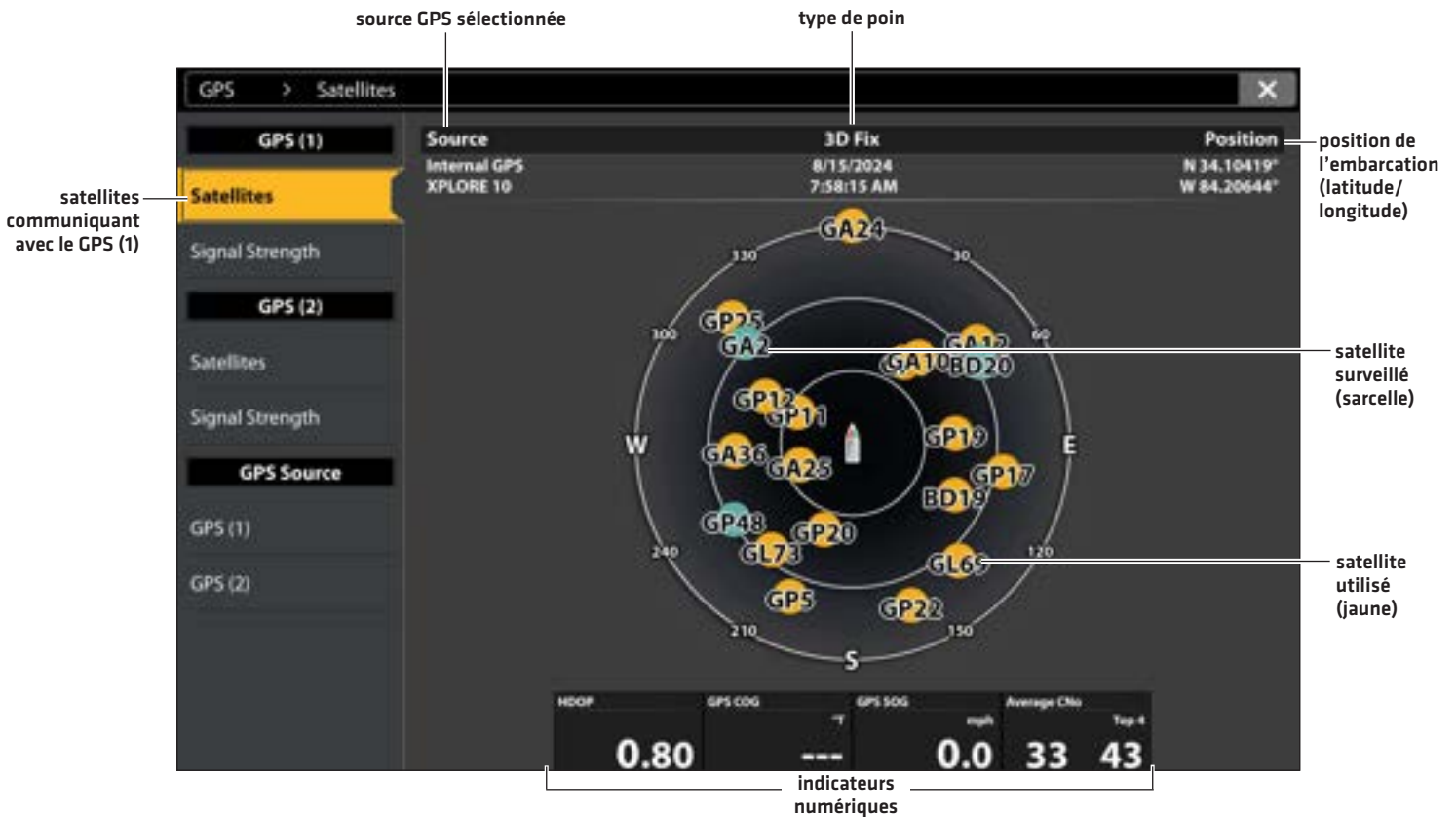

Satellites GPS (1) : montre une carte du ciel et des données numériques tirées du récepteur GPS sélectionné

Intensité des signaux (diagramme à barres)



Intensité des signaux (GPS 1/GPS 2) : affiche des diagrammes à barres verticales indiquant les forces des signaux des satellites avec la valeur CNO (Porteuse/Bruit) respective (0 à 60).

2 | Vérification de la réception et des connexions du capteur

Si vous avez connecté au réseau d'autres équipements achetés séparément, comme un système d'identification automatique, une boussole/capteur de cap, un radar, une télécommande sans fil GPS avancée, un système MEGA Live 2,360 Imaging et plus encore, suivez ces instructions pour confirmer que l'équipement est détecté et communique avec le détecteur de poissons.

1. Appuyez sur la touche ACCUEIL.
2. Consultez le coin supérieur droit de la barre d'état.













Détecté et actif : Si le sensor est actif et qu'il transmet/capte, l'indicateur sera blanc. Voir le tableau ci-dessous.



Connecté, sans être détecté ou actif : Si un capteur n'est pas détecté par le réseau ou qu'il ne transmet/capte pas, l'indicateur sera complètement gris.



Branché mais pas d'émission/de réception : Si un capteur est détecté mais n'émet pas / ne reçoit pas, le symbole sera en partie grisé. Dans cette illustration, le récepteur GPS est détecté mais il n'a pas de point de repère. Cette fonction varie selon le type de symbole représenté.

Symbole d'état actif	Capteur	Description du symbole
	Système d'identification automatique	Le système d'identification automatique est en marche et capte les cibles.
	Boussole	L'accessoire boussole/capteur de cap est en marche et les données de cap sont captées.
	GPS	Le GPS est détecté et un point de repère a été obtenu.
	Propulseur électrique	Le propulseur électrique est connecté, activé et navigue activement.
	Talon	L'ancre Talon est connecté et rangé. Téléchargez le manuel de l'ancre Talon Bluetooth sur notre site Web humminbird.johnsonoutdoors.com pour voir les autres symboles d'état de l'ancre Talon.
	Raptor	L'ancre Raptor est connecté et rangé. Téléchargez le manuel de l'ancre Raptor Bluetooth sur notre site Web humminbird.johnsonoutdoors.com pour voir les autres symboles d'état de l'ancre Raptor.
	Radar	La source radar est détectée et transmet des données.
	2D Sonar	La source sonar 2D est détectée et émet des impulsions.
	Sonar MEGA 360 Imaging	Le transducteur 360 Imaging émet des impulsions.
	Sonar MEGA Live 2 Imaging	Le transducteur MEGA Live 2 Imaging émet des impulsions.
	Sonar MEGA Live Imaging	Le transducteur MEGA Live Imaging émet des impulsions.

3. Si les capteurs sont actifs, le système est prêt à être mis à l'eau.

Pour d'autres données d'état du système, sélectionnez Accueil > Réglages > Système > Information système.

Si vous avez connecté un accessoire au détecteur de poissons, et que le symbole correspondant n'est pas affiché sur la barre d'état du système, vérifiez l'installation de l'accessoire et sa connexion au détecteur de poissons.

Pour la procédure de modification du réseau NMEA 2000 ou la configuration d'un réseau pour la tête de commande avec sources à commandes multiples, reportez-vous à la section *Configuration d'un réseau NMEA 2000* et *Configuration du réseau Humminbird*.

3 | Jumeler le détecteur de poissons à l'application One-Boat Network sur un appareil mobile

Suivez les instructions ci-dessous pour jumeler le détecteur de poissons à l'application One-Boat Network à l'aide de la technologie sans fil Bluetooth.

REMARQUE

Si vous disposez d'un Bluetooth Talon ou Raptor, consultez le manuel d'utilisation des accessoires pour chaque produit pour les instructions d'association. Les manuels d'exploitation peuvent être téléchargés sur notre site Web à humminbird.johnsonoutdoors.com.

Les données mobiles ou Wi-Fi doivent être activées sur votre appareil.

Activer Bluetooth sur le appareil mobile

1. Ouvrez le menu Paramètres sur votre appareil mobile.
2. Sélectionnez Bluetooth.
3. Sélectionnez Activer.

Jumeler le téléphone au détecteur de poissons

1. Appuyez sur la touche HOME.
2. Sélectionnez One-Boat Network.
3. Sous Configuration du téléphone, sélectionnez Connecter le téléphone.
4. Suivez les instructions à l'écran pour terminer le processus d'appariement.
5. Vérifiez le menu Bluetooth sur votre téléphone. Appuyez sur le nom du détecteur de poissons sur votre téléphone.
6. Confirmez le code de confirmation à six chiffres et appuyez sur Jumeler sur votre téléphone.

Une fois le jumelage effectué, le détecteur de poissons apparaîtra comme connecté dans le menu Bluetooth du téléphone.

7. **Rebrancher** : Le détecteur de poissons devrait se reconnecter automatiquement à votre appareil mobile lorsqu'il est à portée. S'il ne se reconnecte pas automatiquement, vous pouvez le reconnecter manuellement en appuyant sur le nom du détecteur de poissons indiqué sous Mes appareils [Apple iOS] ou Appareils précédemment connectés [Google Android].

Jumelage d'un téléphone



Démarrage du processus de jumelage

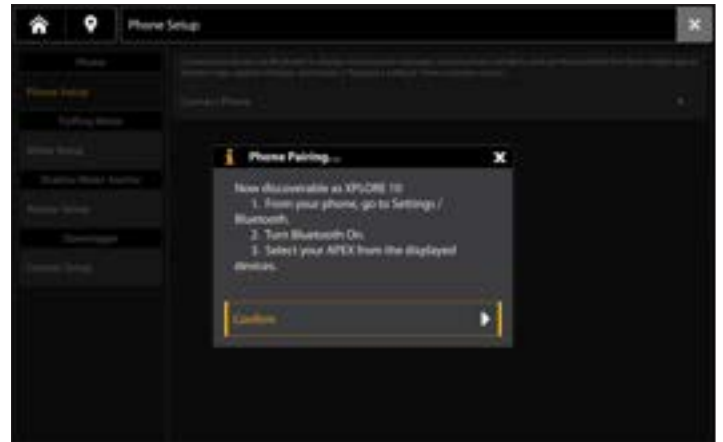

Oublier un appareil

Si vous éprouvez des problèmes avec votre connexion, oubliez le dispositif jumelé à la fois au téléphone et au détecteur de poisson, et recommencez le processus de jumelage.

Oublier l'appareil sur le téléphone

1. **Apple iOS** : ouvrez le menu Bluetooth du téléphone et, à côté du nom de la tête de commande sous Mes dispositifs, appuyez sur l'icône d'information.
Google Android : ouvrez le menu Bluetooth du téléphone et, à côté du nom de la tête de commande sous Dispositifs multimédias disponibles, appuyez sur Paramètres.
2. **Apple iOS** : appuyez sur Oublier cet appareil.
Google Android : appuyez sur Oublier.

Oublier le dispositif sur le détecteur de poissons

1. Appuyez sur la touche HOME.
2. Sélectionnez One-Boat Network.
3. Sous Configuration du téléphone, sélectionnez Oublier le téléphone.

4 | Set Alarms

Lorsqu'une alarme se déclenche, une alerte sonne ou s'affiche à l'écran du détecteur de poissons pour signaler que la limite a été dépassée.

1. Appuyez sur la touche HOME.
2. Sélectionnez Outils.
3. Sélectionnez Alarmes.
4. Sélectionnez une catégorie d'alarme.
5. Sélectionnez l'alarme par nom.
6. **Activée/désactivée** : Touchez le bouton marche/arrêt ou appuyez sur la touche ENTRÉE pour mettre l'alarme en marche.
7. Réglez le seuil de l'alarme.

Écran Tactile : appuyez et maintenez le curseur ou faites glisser le curseur.

Clavier : Appuyez sur la touche ENTRÉE et maintenez-la enfoncée ou tournez le cadran.

8. Répétez les étapes 3 à 5 pour chaque alarme que vous voulez configurer.

Réglage d'une alarme



Réglage des seuils d'alarme

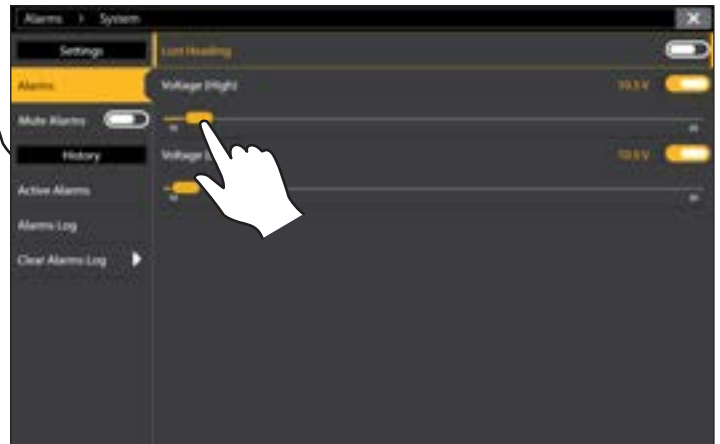

Les alarmes étant déterminées en fonction de l'équipement connecté, votre détecteur de poissons peut offrir plus ou moins d'options que l'information affichée ici.

Système	Tension, Cap perdu (boussole/capteur de cap requis), etc.
Embarcation	Limite de dérive, SOG (vitesse par rapport au fond), STW (vitesse par rapport à la surface), etc. Reportez-vous aussi à la section Affichages : Comprendre les affichages numériques de la boîte de données pour plus d'informations.
Navigation	Reportez-vous à la section Aperçu cartographique : Aperçu des alarmes de navigation pour plus de détails.
Sonar	Reportez-vous à la section Présentation du sonar : Alarmes de sonar pour plus de détails.
Température	Temp (Élevée) ou Temp (Faible). Pour modifier les sources de température, reportez-vous à la section Informations d'installation : Configuration de votre réseau Humminbird .
Moteur	Niveau de carburant faible, Température du moteur, Niveau d'huile, Niveau du liquide de refroidissement, Contrôle moteur, etc. Pour modifier les sources de moteur et de carburant, reportez-vous à la section Informations d'installation : Configuration d'un réseau NMEA 2000 .

Utilisez les menus suivants pour afficher toutes les alarmes qui ont été déclenchées :

Alarmes actives : affichez les alarmes actuelles et actives.

Journal des alarmes : affichez les alarmes survenues précédemment.

Modifications des réglages du système

Votre détecteur de poissons a été configuré pendant la configuration de l'installation. Pour modifier les réglages système, par exemple la touche d'alerte, les unités de mesure ou le format d'heure et de date (incluant l'heure avancée), sélectionnez Réglages à partir de l'écran d'accueil. Pour de plus amples informations, consultez le guide d'utilisation de votre détecteur de poissons.

1. Appuyez sur la touche ACCUEIL.
2. Sélectionnez Paramètres.
3. Sélectionnez Préférences de l'utilisateur.

Configurer le sonar

Allez à la section **Survol du sonar**.

Sélectionner la source cartographique

Allez à la section **Survol des fonctions de cartographie**.

MISE À JOUR LOGICIELLE

À mesure que vous construisez votre réseau Humminbird, n'oubliez pas de maintenir à jour votre logiciel détecteur de poissons et accessoires. Les accessoires tels que le capteur de cap GPS NMEA 2000, la télécommande sans fil GPS avancée, le MEGA 360 Imaging, le MEGA Live2 Imaging et les commutateurs Ethernet sont mis à jour par le détecteur de poissons.

Vous pouvez mettre à jour le logiciel à l'aide d'une carte SD ou microSD (dépendamment de votre modèle Humminbird) ou encore à l'aide de l'application réseau One-Boat et de la connexion Bluetooth intégrée.

Préparation : nous vous conseillons de lire entièrement cette partie avant de lancer tout processus de mise à jour logicielle. La mise à jour du détecteur de poissons prendra environ 10 minutes, et chaque détecteur de poissons du réseau doit être mis à jour individuellement. La mise à jour des accessoires prend à peu près 3 minutes.

MISE EN GARDE

Humminbird n'est en aucun cas responsable de la perte de fichiers de données (points de passage, routes, traces, groupes, instantanés, enregistrements, etc.) pouvant découler de dommages directs ou indirects causés au matériel ou au logiciel de l'appareil. Il est important de périodiquement réaliser des copies de sécurité des fichiers de données de votre détecteur de poissons. Les fichiers de données doivent également être sauvegardés sur votre ordinateur avant de rétablir les paramètres par défaut de l'appareil ou de mettre à jour son logiciel.

1 | Enregistrer des produits et sauvegarder des données

Enregistrez votre équipement Humminbird afin de recevoir les plus récentes nouvelles concernant Humminbird, y compris les informations relatives à la compatibilité des accessoires et aux mises à jour de logiciel.

1. Allez sur notre site Web humminbird.johnsonoutdoors.com. Sélectionnez Soutien > Enregistrer votre produit.
2. Suivez les invites à l'écran pour enregistrer vos produits.

2 | Vérifier la version logicielle actuelle

Il est utile de vérifier le numéro de version du logiciel actuellement installé sur le détecteur de poissons et sur chaque accessoire.

1. Appuyez sur la touche ACCUEIL.
2. Sélectionnez Paramètres.
3. Sélectionnez Système.
4. Sélectionnez Informations système.
Vérifiez le numéro de version du logiciel indiqué.

3 | Télécharger les mises à jour logicielles

1. Installez la carte SD dans la fente prévue à cet effet sur l'ordinateur.
2. Rendez-vous sur humminbird.johnsonoutdoors.com, et cliquez sur Support > Mises à jour de logiciels.
3. Les mises à jour logicielles disponibles sont répertoriées sous **Téléchargements** sous chaque produit.
 - Sous Téléchargements, cliquez sur le nom du fichier. Confirmez que le nom du fichier correspond à votre modèle de tête de commande.
 - Lisez les instructions dans la boîte de dialogue et sélectionnez Télécharger.
 - Suivez les instructions à l'écran pour enregistrer le fichier du logiciel sur la carte SD.
4. Répétez l'étape 3 pour télécharger les mises à jour logicielles publiées pour chaque produit.

4 | Mettre à jour votre logiciel Fish Finder

Matériel : En plus de votre équipement Humminbird, vous aurez besoin d'un ordinateur avec accès à Internet et d'une carte SD ou microSD vierge de 32 Go (selon votre modèle Humminbird).

Lorsque vous installez la carte SD contenant le fichier logiciel, le dispositif détecte la mise à jour et affiche un message-guide automatique d'installation du logiciel. Vous pouvez suivre les instructions ou choisir d'installer le logiciel ultérieurement à l'aide de l'outil Mises à jour logicielles. Il est important de consulter les conseils suivants :

- **Redémarrage automatique :** Le détecteur de poissons redémarre pendant le processus de mise à jour logicielle.
- **Plusieurs détecteurs de poissons :** Si vous avez plus d'un détecteur de poissons sur le réseau, allez sur chaque détecteur de poissons pour installer la dernière mise à jour du logiciel. Les mises à jour du logiciel du détecteur de poissons ne peuvent pas être effectuées par l'intermédiaire d'un autre appareil en réseau.

Mettre à jour le logiciel automatiquement

1. Appuyez sur la touche Mise en marche.
2. Installez la carte SD contenant le ou les fichiers logiciels dans la fente de la carte du détecteur de poissons.
3. Une boîte de dialogue s'affichera pour lancer la mise à jour logicielle.

Sélectionnez Installer pour lancer la mise à jour logicielle. Une fois la mise à jour logicielle installée, le dispositif s'éteindra et redémarrera automatiquement.

OU

Pour mettre à jour le logiciel à un moment ultérieur depuis l'outil Fichiers, sélectionnez Annuler. Si vous sélectionnez Annuler, consultez *Mise à jour logicielle, dans l'outil Fichiers* de cette partie.

4. Select Start Normal Mode from the Welcome Screen.
5. Utilisez l'écran tactile pour terminer la configuration et appuyez sur Continuer. Si vous avez des accessoires à mettre à jour, passez à **Mettre à jour les accessoires**.

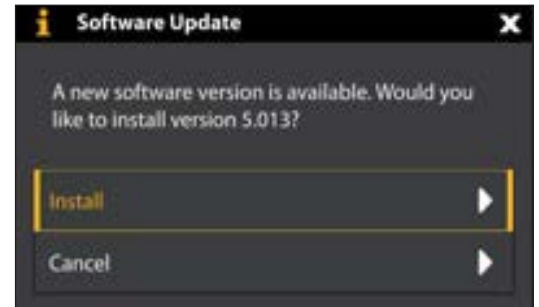

Mise à jour logicielle depuis l'outil Fichiers

1. Installez la carte SD contenant le ou les fichiers logiciels dans la fente de la carte du détecteur de poissons.
2. Appuyez sur la touche ACCUEIL.
3. Sélectionnez l'outil Fichiers.
4. Sélectionnez l'outil Mises à jour logicielles.
5. Passez en revue les mises à jour logicielles disponibles sous Cet appareil. Elles n'apparaîtront que s'il y a une mise à jour logicielle disponible sur la carte SD.
6. Assurez-vous que la version la plus récente du logiciel est sélectionnée dans la liste. Sélectionnez Installer maintenant. Une fois la mise à jour logicielle installée, le dispositif s'éteindra et redémarrera automatiquement.
7. Sélectionnez Démarrer le mode normal à partir de l'écran d'accueil.
8. Utilisez l'écran tactile pour terminer la configuration et appuyez sur Continuer. Si vous avez des accessoires à mettre à jour, passez à **Mettre à jour les accessoires**.



Mettre à jour le logiciel à partir de l'application One-Boat Network

REMARQUE

Votre détecteur de poissons doit déjà exécuter la version 4.130 ou ultérieure du logiciel pour prendre en charge cette fonction. Vous devez d'abord télécharger l'application One-Boat Network et jumeler vos produits compatibles Minn Kota et Humminbird.

1. Ouvrez l'application One-Boat Network sur votre appareil mobile.
2. Appuyez sur Réseau + Mises à jour.
3. Appuyez sur Télécharger la mise à jour à côté de l'appareil Humminbird que vous souhaitez mettre à jour. La progression du téléchargement est affichée à l'écran.
Vous pouvez également appuyer sur l'icône Plus d'options [...] à côté du dispositif que vous souhaitez mettre à jour, puis appuyez sur Télécharger la mise à jour. Utilisez ce menu pour mettre en pause ou annuler le téléchargement (Apple iOS seulement).
4. Appuyez sur Transférer le logiciel à côté de l'appareil sélectionné une fois le téléchargement terminé.
Vous pouvez également appuyer à nouveau sur l'icône Plus d'options [...], puis sur Transférer le logiciel ou Supprimer le logiciel.
5. Confirmez le temps de transfert estimé.
6. Appuyez sur le bouton radial pour sélectionner l'endroit où télécharger la mise à jour du logiciel (stockage interne, carte SD 1 ou emplacement SD 2).

REMARQUE

Vous ne pouvez pas télécharger les mises à jour logicielles sur une carte SD ou microSD avec des cartes LakeMaster sauvegardées.

7. Appuyez sur Démarrer le transfert (Apple iOS) ou Transfert (Google Android).
La progression du téléversement est affichée sous l'appareil sélectionné dans l'application One-Boat Network et dans l'affichage « État du système » du détecteur de poissons.
8. Suivez les instructions à l'écran du détecteur de poissons pour terminer l'installation du logiciel.

6 | Mettre à jour les accessoires

Le logiciel des accessoires est mis à jour à partir de l'outil Mises à jour logicielles et le processus est similaire à la mise à jour du logiciel du détecteur de poissons. Il est important de consulter les conseils suivants :

- Mettez à jour le détecteur de poissons et les accessoires dans l'ordre dans lequel ils apparaissent sur la liste des mises à jour logicielles disponibles.
- Si un accessoire n'est pas affiché dans la liste, confirmez qu'il est détecté sur le réseau (Réglages > Système > Info réseau). Vérifiez également que les connexions des câbles sont bien fixées.

- Vous remarquerez peut-être que le détecteur de poissons redémarrera pendant la mise à jour du logiciel. Cela fait partie du processus de mise à jour.
- La télécommande sans fil GPS avancée dispose de mises à jour logicielles distinctes pour le contrôleur et la télécommande. Après la mise à jour du logiciel sur le module de commande, vous devez aller à la télécommande et lancer le téléchargement du logiciel dans la télécommande elle-même. Consultez votre manuel de la télécommande sans fil GPS avancée pour plus de détails.

Mettre à jour les accessoires depuis l'outil Fichiers

1. Installez la carte SD contenant le ou les fichiers logiciels dans la fente de la carte du détecteur de poissons..
2. Appuyez sur la touche ACCUEIL.
3. Sélectionnez Outils.
4. Sélectionnez Mises à jour logicielles.
5. Depuis l'onglet Mise à jour logicielle, sélectionnez le premier accessoire dans la liste.
6. Confirmez que la dernière version du logiciel est sélectionnée dans la liste. Sélectionnez Installer maintenant.

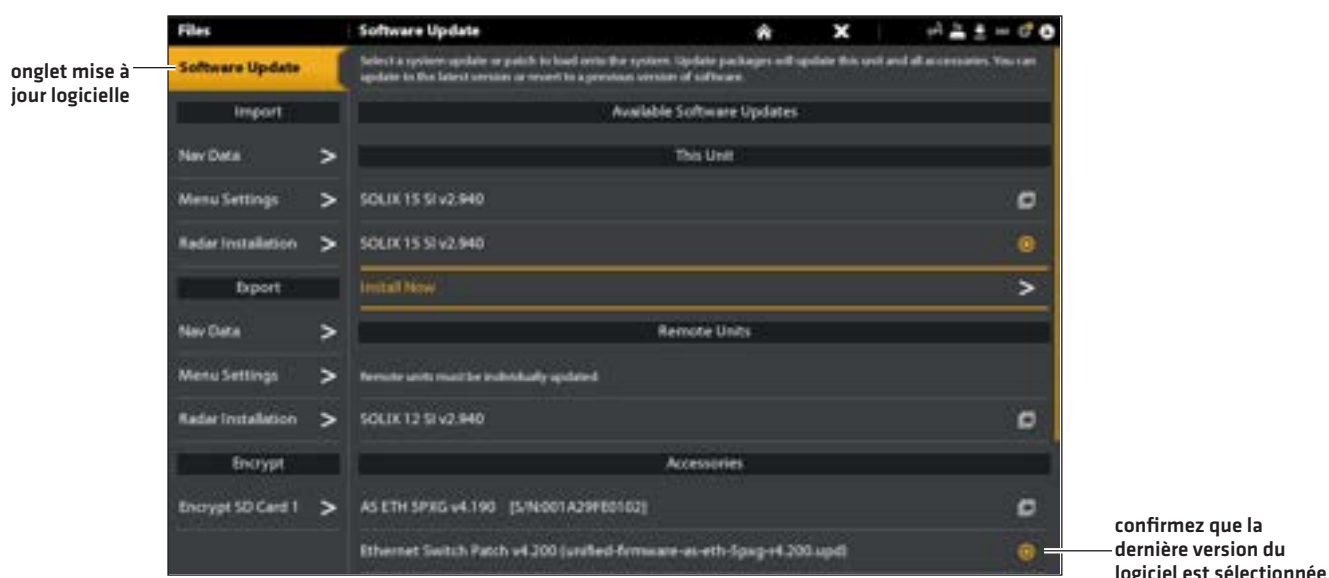

7. Lorsque la mise à jour logicielle est terminée, faites défiler jusqu'à la prochaine mise à jour de l'accessoire dans la liste (le cas échéant) et répétez l'étape 6.

Mettre à jour le logiciel de l'accessoire à partir de l'application One-Boat Network

1. Ouvrez l'application One-Boat Network sur votre appareil mobile.
2. Appuyez sur Réseau + Mises à jour.
3. Appuyez sur Télécharger la mise à jour à côté du dispositif que vous souhaitez mettre à jour. La progression du téléchargement est affichée à l'écran.
4. Appuyez sur Transférer le logiciel à côté de l'appareil sélectionné une fois le téléchargement terminé. L'appareil s'éteindra une fois la tâche terminée.

L'ÉCRAN D'ACCUEIL

L'écran d'accueil est le centre de commande principal de votre détecteur de poissons. Utilisez l'écran d'accueil pour accéder aux paramètres, aux données de navigation, aux vues, aux favoris et à d'autres outils.

- Les outils et les affichages accessibles depuis l'écran d'accueil sont déterminés par l'équipement relié au réseau Humminbird.
- Les vues favorites peuvent être enregistrées pour un accès rapide et il est également possible de créer des vues personnalisées.
- Appariez votre détecteur de poissons compatible Bluetooth à l'application One-Boat Network.

Ouvrir l'écran d'accueil

Écran Tactile

1. Quand un affichage apparaît à l'écran, posez deux doigts sur l'écran et faites-le glisser vers le bas.

OU

Appuyez sur l'icône Accueil dans le coin supérieur gauche de l'écran.

Clavier

1. Appuyez sur la touche ACCUEIL.

L'écran d'accueil



Faire glisser vers le bas pour ouvrir à partir de n'importe quel affichage

OU



Appuyez sur la touche HOME

Naviguer sur l'écran d'accueil

Utilisez l'écran tactile pour sélectionner une option à partir de l'écran d'accueil.

Icône	Nom	Fonction
	Affichages	Sélectionnez Affichages pour accéder à tous les affichages accessibles à partir de votre détecteur de poissons. Vous pouvez modifier les affichages existants, créer des affichages personnalisés et sauvegarder les affichages favoris.
	Favoris	Sélectionnez Favoris pour accéder rapidement à vos affichages sauvegardés préférés. Les favoris sont affichés sur l'écran d'accueil et la barre latérale. Voir Affichages pour plus d'informations.
	Outils	Les outils vous permettent de gérer les opérations sur le réseau du détecteur de poissons et les données sauvegardées. Lorsque vous connectez un accessoire au détecteur de poissons, il se peut qu'un outil relié s'affiche.
	Mes données	Sélectionnez Mes données pour gérer les points de cheminement, les verrouillages sur emplacement, les trajets, les itinéraires et les iTracks. Vous pouvez créer de nouvelles données de navigation à cet écran, modifier les données sauvegardées [voir Gérer vos données de navigation]. Équipement requis : Récepteur GPS [interne ou externe]
	One-Boat Network	Sélectionnez One-Boat Network pour jumeler votre détecteur de poissons à l'application One-Boat sur votre téléphone. Voir Mise en route . Vous pouvez également jumeler votre télécommande sans fil, votre moteur de pêche à la traîne, votre ancrage pour eaux peu profondes et votre treuil de pêche [vendu séparément] au détecteur de poissons. Reportez-vous au guide d'installation pour obtenir plus d'informations. Équipement requis : téléphone cellulaire [avec Bluetooth]
	Nouvel affichage	Sélectionnez Nouvel affichage pour créer un nouvel affichage à partir d'un modèle vierge. Vous pouvez modifier le type de données et le nombre de volets qui s'afficheront [voir Créer une Nouvel affichage].
	Réglages	Sélectionnez les Réglages pour modifier les réglages généraux du système, tels la fonction de rétroéclairage, le volume, les unités de mesure et les formats d'heure et de date. Vous pouvez également utiliser ce menu pour afficher les informations sur le système, le réseau et NMEA 2000. Voir chaque section connexe de ce manuel pour plus de détails.
	Marquer	Sélectionnez Marquer pour ajouter un point de cheminement. Des waypoints peuvent être ajoutés à la position du bateau ou à la position du curseur.
	Sauvetage	Sélectionnez l'icône MOB pour lancer les fonctions de sauvetage. Voir MOB pour plus d'informations.

Barre d'outils

Les outils vous permettent de gérer les opérations sur le réseau et les données sauvegardées. Lorsque vous connectez un accessoire au détecteur de poissons, il se peut qu'un outil relié s'affiche.

Icône	Nom	Fonction
	Alarmes	Sélectionnez Alarmes pour visualiser le journal des alarmes, mettre les alarmes auditives en sourdine et régler les alarmes liées à chaque application. Pour régler une alarme individuelle pour la navigation, le sonar, le radar et le système d'identification automatique, reportez-vous aux sections pertinentes du présent guide.
	Mises à jour logicielles	Sélectionnez Mises à jour logicielles pour mettre à jour le logiciel du détecteur de poissons ou des accessoires connectés. Reportez-vous aux sections suivantes : Gérez vos données de navigation et votre détecteur de poissons.
	Navionics	Sélectionnez Navionics pour accéder aux fonctions de mappage avancées. Source cartographique requise : Navionics
	Soleil + Lune	Sélectionnez Soleil + Lune pour afficher le lever et le coucher du soleil pour la journée actuelle ou la journée de votre choix. Les données concernant la Lune vous informent du lever et du coucher de la lune ainsi que de ses phases. Source cartographique requise : Navionics ou CoastMaster VX.
	Images	Sélectionnez les Images pour gérer les captures d'écran. Lorsqu'une capture d'écran est saisie, un point d'acheminement peut aussi être sauvegardé à la position actuelle. Vous pouvez également choisir d'enregistrer l'image sur le détecteur de poissons ou sur une carte SD ou microSD. Reportez-vous à la section Outil d'images pour plus d'informations.
	Carburant	Sélectionnez Carburant pour passer en revue la consommation de carburant grâce aux capteurs de carburant du NMEA 2000, qui sont connectés au réseau. Cet outil émet des alertes de réapprovisionnement et affiche le niveau de carburant sous format graphique. Reportez-vous à la section Configuration d'un Réseau NMEA 2000 pour plus d'informations. Matériel requis : Capteur de réservoir NMEA 2000 et/ou capteur de débit de carburant.
	Journal de voyage	Sélectionnez Journal de voyage pour afficher la vitesse de fond, la minuterie du temps écoulé, la distance parcourue depuis la dernière remise à état initial, la vitesse moyenne et le carburant consommé. À l'aide de cet outil, vous pouvez aussi remettre le journal à l'état initial et passer en revue les tendances. Matériel requis : capteur GPS [interne ou externe]
	Minuterie	Sélectionnez Minuterie pour définir une alarme à une heure précise de la journée, utiliser la fonction de décompte, ou utiliser le chronomètre. Vous pouvez définir plusieurs alarmes.
	GPS	Sélectionnez le GPS pour afficher la force du signal des capteurs GPS [« capteurs »] qui sont connectés au système. Cet outil affiche les satellites les plus près, leur position et la force de chaque signal. Vous pouvez désigner une source GPS principale et secondaire à partir de cet outil. Reportez-vous aux sections Mise en route , Informations d'installation et Configuration de votre réseau Humminbird . Matériel requis : capteur GPS [interne ou externe]

Icon	Name	Function
	Enregistrements	<p>Sélectionnez les Enregistrements pour commencer un enregistrement sonar ou déterminer un emplacement de sauvegarde. Vous pouvez aussi visionner l'enregistrement sonar en perspective 2D, SI ou DI, tout dépendamment de la capacité du modèle. Reportez-vous à la section Enregistrements sonar pour plus d'informations.</p> <p>Matériel requis : transducteur</p>
	Cibles	<p>Sélectionnez les Cibles pour gérer les cibles du système d'identification automatique [AIS] ou MARPA.</p> <p>Matériel requis : système d'identification automatique [AIS] ou Radar, capteur GPS [interne ou externe], et boussole/capteur de cap</p>
	Marées	<p>Sélectionnez les Marées pour afficher les informations sur les marées émises par la station d'observation des marées la plus près de votre position. Cet outil affiche l'emplacement de la station et des renseignements sur les heures des marées haute et basse à la date actuelle. Une représentation graphique des marées s'affiche également, montrant l'amplitude des marées pour une période de 24 heures englobant cette date. Vous pouvez également chercher des données relatives à une date de votre choix.</p> <p>Source cartographique requise : Navionics ou CoastMaster VX.</p>
	Courants	<p>Sélectionnez les Courants pour afficher les informations au sujet des courants émises par la station d'observation des courants la plus près de votre position. Il y a aussi deux graphiques qui s'affichent, indiquant l'heure, la direction et le débit des courants pour la période de 24 heures englobant la date du jour. Pour consulter les courants de la journée précédente ou suivante, appuyez sur la FLÈCHE GAUCHE ou DROITE. Vous pouvez également chercher des données relatives à une date de votre choix.</p> <p>Source cartographique requise : Navionics ou CoastMaster VX.</p>
	Surveillance de la batterie	<p>Sélectionnez Surveillance de la batterie pour voir les lectures en temps réel de la puissance de la batterie, du temps de fonctionnement restant et des alertes de batterie faible.</p> <p>Matériel requis : Moteur de pêche à la traîne Minn Kota série QUEST..</p>
	Audio	<p>Sélectionnez Audio pour contrôler le son à partir du détecteur de poissons.</p>

LE SYSTÈME DE MENUS

Le détecteur de poissons Humminbird propose différentes options de menus qui varient avec l'application, l'affichage à l'écran et le mode d'opération.

Ouverture des Réglages

L'outil Réglage permet d'ajuster les principaux réglages du menu du détecteur de poissons.

1. Appuyez sur la touche ACCUEIL.
2. Touchez Réglages.

Sélection des Réglages



Affichage des paramètres



Supplémentaire option clavier

Lors qu'un affichage est à l'écran, appuyez deux fois sur la touche MENU ou appuyez en maintenant enfoncée la touche MENU.

Barre supérieure

La barre supérieure est située au haut de l'écran de visualisation. Elle change pour se conformer à ce qui est affiché à l'écran et au mode de fonctionnement.

Dans l'illustration suivante, l'information qui se trouve dans la barre supérieure correspond à l'affichage cartographique à l'écran. Vous pouvez appuyer sur les icônes de la barre supérieure pour ouvrir un menu, revenir à l'écran d'accueil, fermer un menu ou faire une sélection. Vous pouvez aussi utiliser les touches correspondantes.

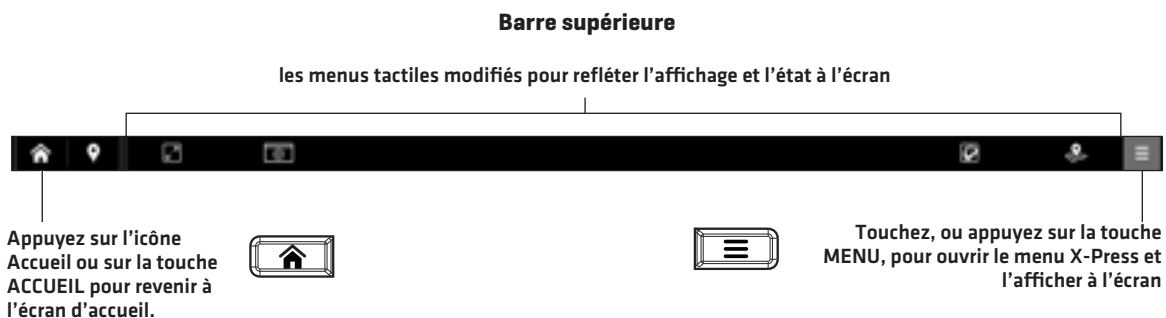

Menus de la barre d'état pour l'affichage cartographique



Menus de la barre d'état pour l'affichage sonar



Consultez chaque section d'affichage pour plus de renseignements sur les fonctions disponibles de la barre supérieure pour chaque vue.

Ouverture d'un menu X-Press

Le menu X-Press affiche les options du menu à l'écran ainsi que son mode de fonctionnement [telle la navigation]. En affichage multiple, les options du menu X-Press sont déterminées par la fenêtre sélectionnée. Reportez-vous à l'onglet **Affichages** pour plus d'informations.

Ouverture d'un menu X-Press

1. Sur l'affichage cartographique, appuyez sur l'icône Menu dans la barre supérieure.

OU

Appuyez sur la touche MENU.

Ouverture d'un menu X-Press en Affichage multiple

1. Lorsqu'un affichage multiple est à l'écran, touchez l'une des fenêtres.
2. Appuyez sur l'icône Menu dans la barre supérieure ou sur la touche MENU.

Ouverture d'un menu X-Press à partir de la fenêtre sélectionnée

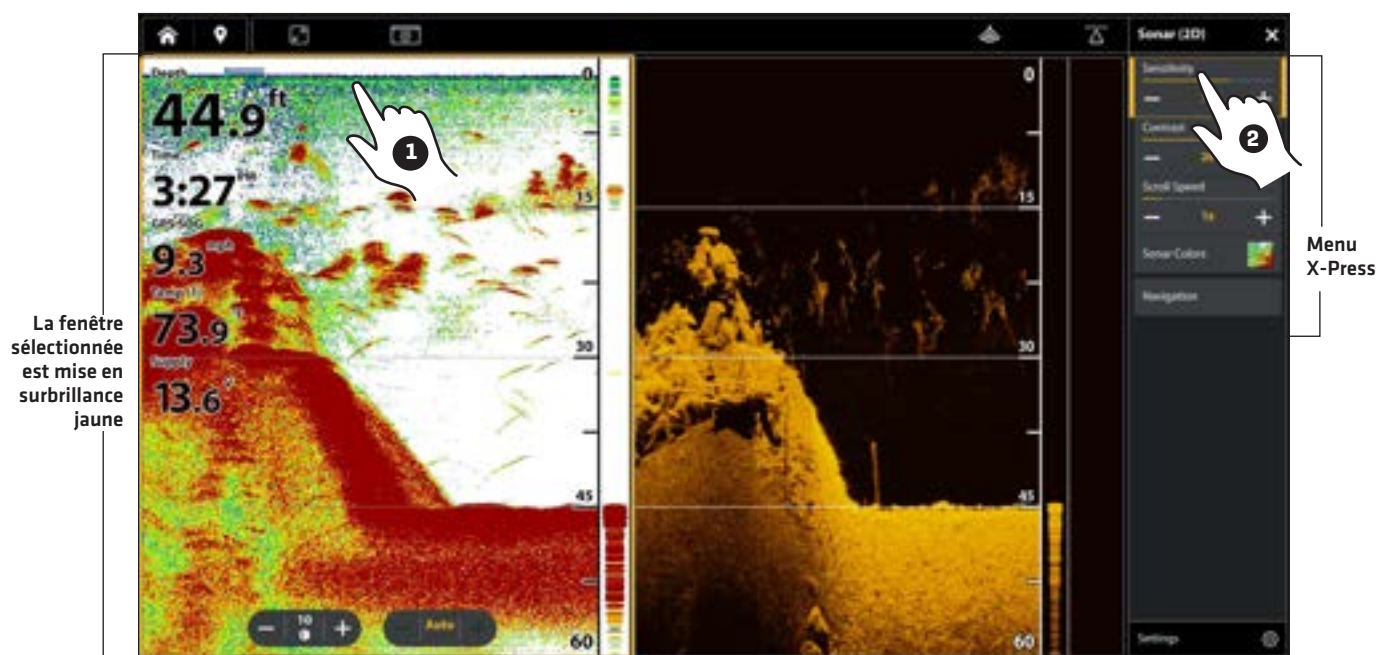

OU

Touchez pour sélectionner
une fenêtre et le menu

Appuyez sur la touche
MENU

Modification d'un menu ou début d'une action

Suivez les instructions suivantes pour modifier le réglage d'un menu ou effectuer une action par le biais du système de menus.

1. Appuyez sur une option de menu ou utilisez le levier ou le pavé curseur pour la sélectionner.
2. Ajustez le réglage ou commencez l'action à l'aide de l'écran tactile ou des touches. Reportez-vous aux *Astuces de changement de menu*.

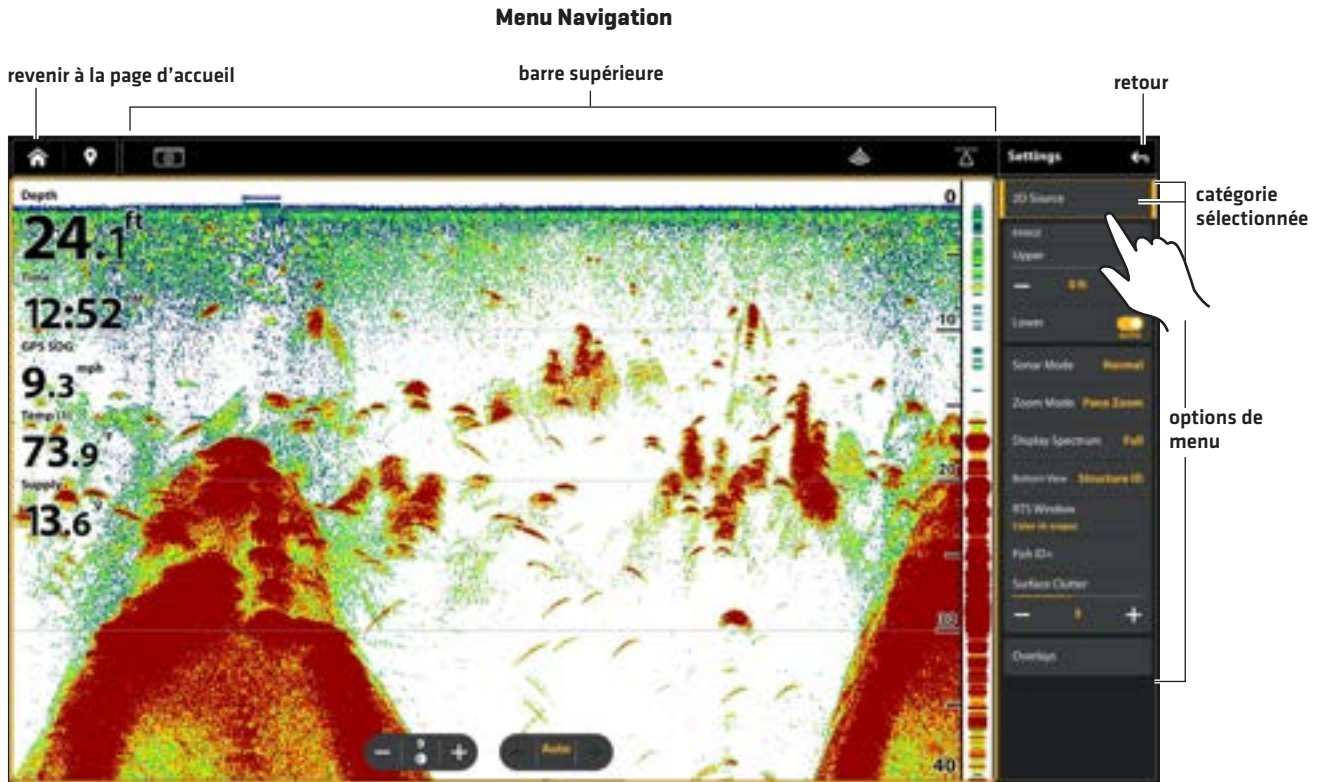

Astuces de changement de menu

Cette section décrit les différents types de menus du système de menus et comment les modifier à l'aide de l'écran tactile ou du clavier.

Action (>)

Écran Tactile



Clavier



Appuyer

Bouton marche/arrêt

Écran Tactile

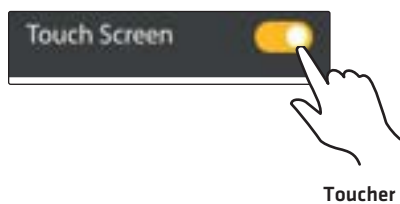

Clavier



Appuyer

Barre coulissante

Écran Tactile



Clavier



Turn

APEX/SOLIX : Vous pouvez également utiliser le cadran.

Liste de sélection ou liste de vérification

Écran Tactile



Toucher

Clavier

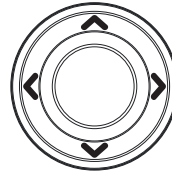

XPLORE : Utilisez le pavé curseur pour faire une sélection, puis appuyez sur la touche ENTRÉE.

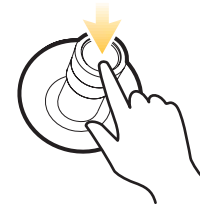
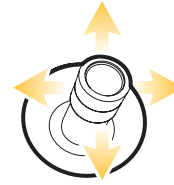

APEX/SOLIX : Utilisez le levier pour effectuer les sélections.

Astuces d'utilisation du clavier à l'écran

Utilisez le clavier à l'écran pour renommer le détecteur de poissons dans le réseau, modifier vos données de navigation, et plus encore.



Fermeture d'un menu

Lorsque vous fermez un menu, les réglages sont sauvegardés jusqu'à ce que vous les modifiez à nouveau ou que les paramètres par défaut du détecteur de poissons soient restaurés.

1. **Retour** : Touchez le symbole de retour pour fermer le menu ouvert et revenir d'un niveau dans le système de menus.

OU

Appuyez sur la touche QUITTER.

2. **Fermer** : Touchez le symbole **X**.

OU

Appuyez sur la touche QUITTER. Pour fermer plusieurs menus à la fois, maintenez la touche QUITTER enfoncée.

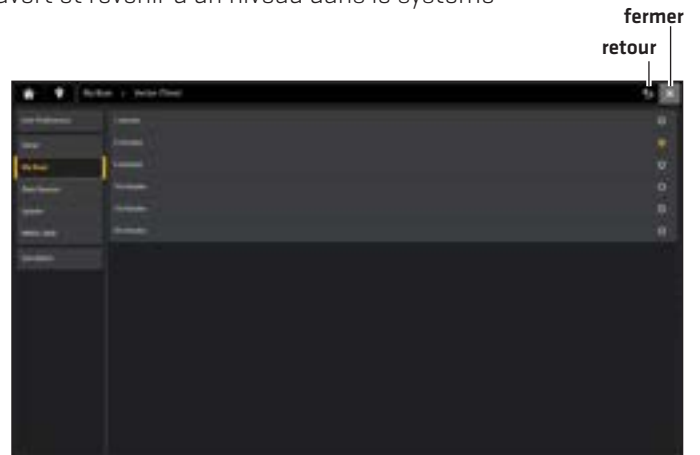

Widgets de la barre latérale

La barre latérale comprend des widgets qui vous permettent d'accéder rapidement à vos affichages, à vos barres de données et à vos télécommandes numériques pour les accessoires en réseau, comme les télécommandes sans fil Advanced GPS, Talon et Raptor.

La barre latérale est réglée pour être minimisée. Appuyez sur la barre latérale pour afficher les widgets et touchez l'icône Épingler pour garder la barre latérale ouverte. Reportez-vous à **Personnaliser l'affichage : Activer/désactiver la barre latérale**.

Ouvrir un Widget



Widgets de la barre latérale disponibles

Lorsque vous connectez un accessoire au détecteur de poissons, il se peut qu'un widget relié s'affiche dans la barre latérale.

Symbole	Nom	Fonction du widget
	Affichage favoris	Vous permet de créer une liste de vos affichages favoris. Il y a deux onglets de vues préférées. Utilisez ce widget pour voir rapidement vos affichages favoris [reportez-vous à Affichages]. Ces favoris sont liés aux favoris sélectionnés à partir de l'écran d'accueil.
	Barre de données	Montre la barre de données standard avec les affichages de la boîte de données. Il y a deux onglets et chaque boîte de données peut être personnalisée [reportez-vous à Affichages : Comprendre les affichages numériques de la boîte de données].
	Moteur de pêche à la traîne*	Affiche la télécommande numérique du moteur de pêche à la traîne.
	Talon*	Montre la télécommande numérique de l'ancre Talon, qui comprend des menus d'accès rapide pour déployer et rétracter l'ancre Talon, changer le mode d'ancrage, allumer ou éteindre la lampe de travail, etc.
	Raptor*	Affiche la télécommande numérique Raptor, qui comprend des menus d'accès rapide pour déployer et rétracter le Raptor, changer le mode d'ancrage, changer la vitesse, etc.
	Audio*	Montre les réglages audio pour un accessoire audio connecté.
	Audio Fusion*	Affiche les réglages audio pour un accessoire radio Fusion connecté.

*accessoire d'achat séparé

AFFICHAGES

Il existe de nombreuses options d'affichage des données à l'écran et les données peuvent être affichées de plusieurs façons. Vous pouvez ouvrir un affichage à partir de l'outil Affichages ou de la barre des Favoris. Vous pouvez aussi créer un nouvel affichage, modifier les affichages sauvegardés et personnaliser votre liste des affichages favoris.

Mise à l'écran d'un affichage à partir de l'outil des Affichages

The Views tool includes the complete database of available views for your fish finder.

1. Appuyez sur la touche ACCUEIL.
2. Sélectionnez l'outil des Affichages.
3. Appuyez sur un groupe d'affichage.
4. Appuyez sur l'affichage désiré.

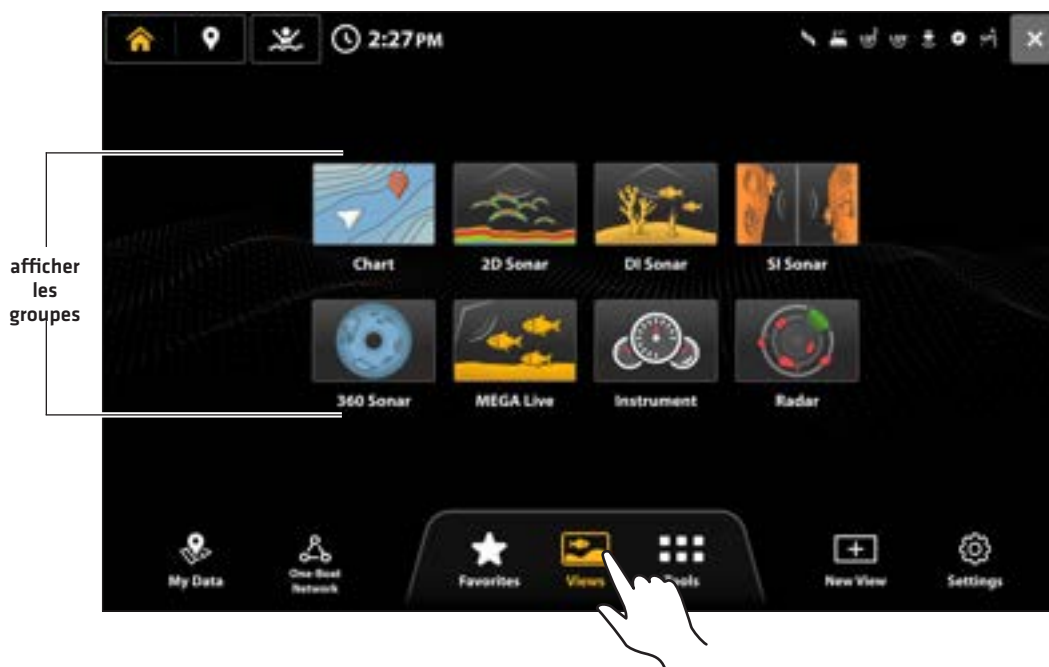

Ouvrir un affichage à partir de l'outil Affichages

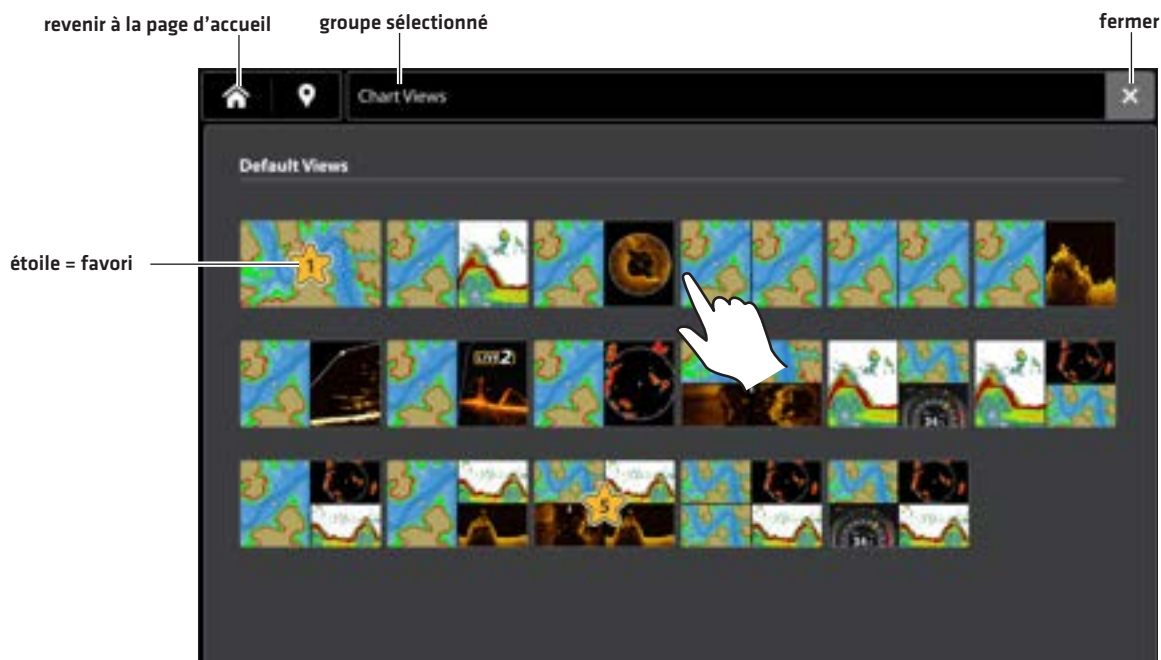

Montrer un Affichage à partir de l'outil Favoris

L'outil Favoris présente tous les affichages favoris enregistrés pour votre détecteur de poissons. Utilisez l'outil Favoris pour modifier vos vues préférées à tout moment.

1. Appuyez sur la touche ACCUEIL.
2. Appuyez sur l'outil Favoris.
3. Appuyez sur une vue préférée à afficher.

OU

Appuyez sur une case ouverte pour sélectionner un nouveau favori dans les groupes de vues ou créer une nouvelle vue.

Ouvrir un affichage à partir de l'outil Affichages favoris

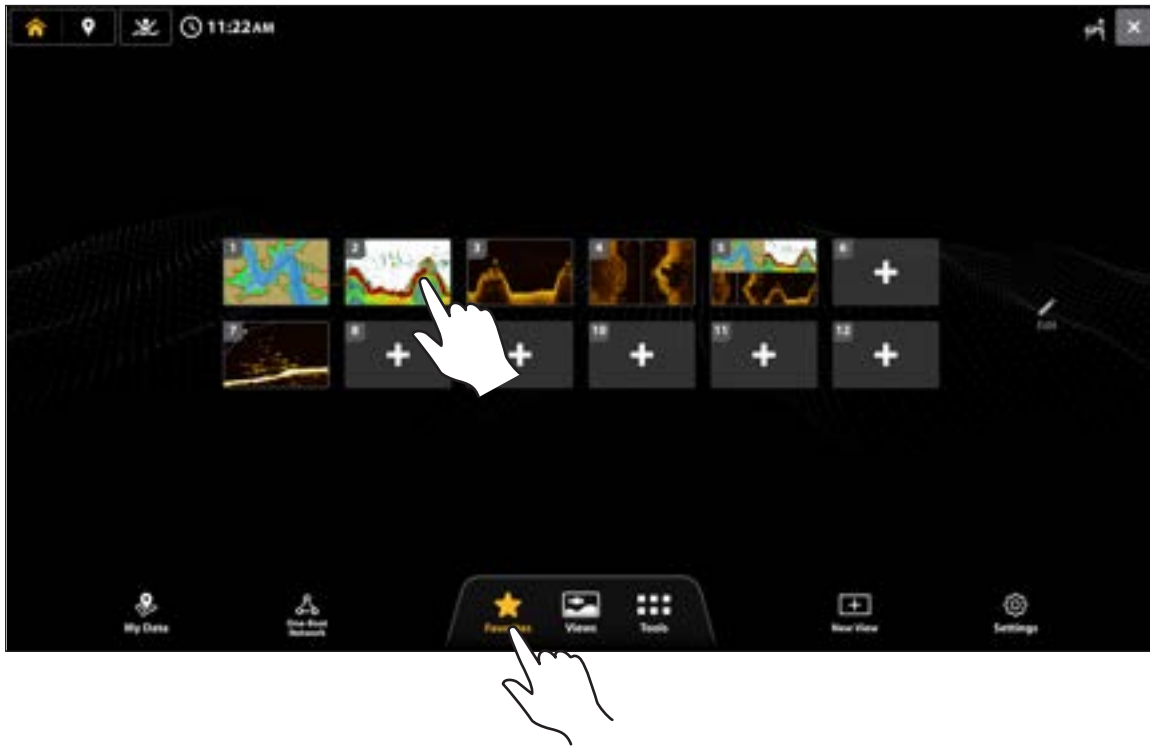

Enregistrer un affichage dans l'outil Favoris

1. Appuyez sur la touche ACCUEIL.
2. Ouvrez l'outil Favoris.
3. Appuyez sur une case ouverte ou sélectionnez Modifier.
4. Appuyez sur un groupe d'affichage.
5. Appuyez sur l'affichage désiré.
6. Les favoris affichés sur l'écran d'accueil et dans la barre latérale sont les mêmes.

Sauvegarder un nouvel affichage favori

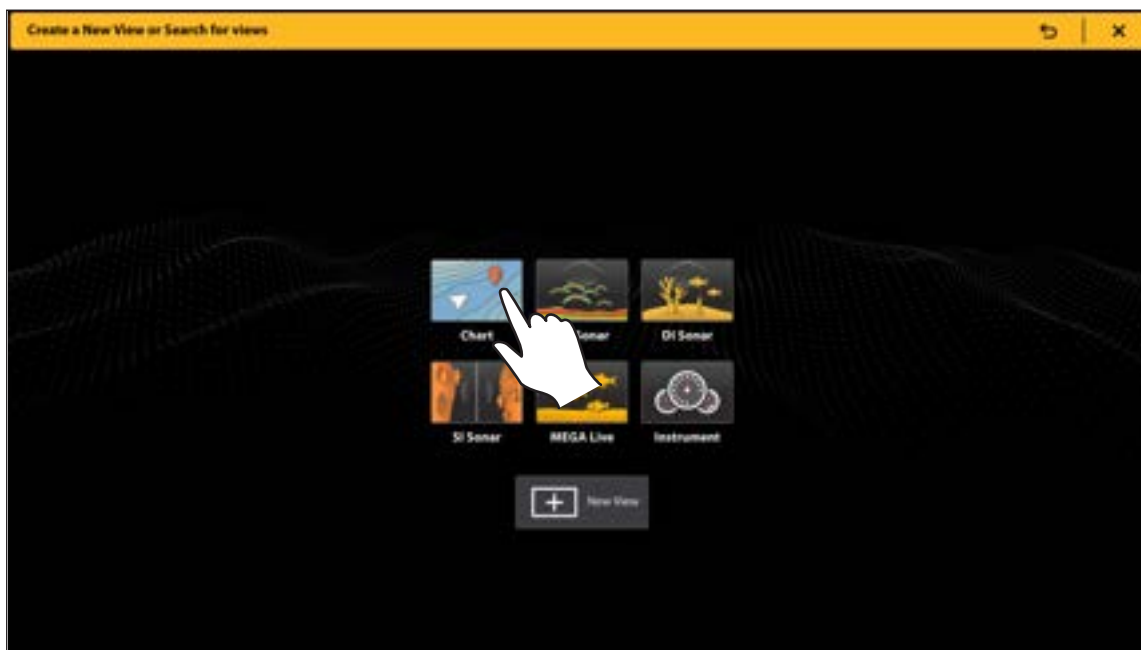

Montrer un Affichage à partir de la barre latérale Favoris

1. Lorsque vous voyez un Affichage à l'écran, appuyez sur l'icône Favoris dans la barre latérale.
2. Touchez l'affichage désiré.

Ouvrir un affichage à partir du widget Affichages favoris

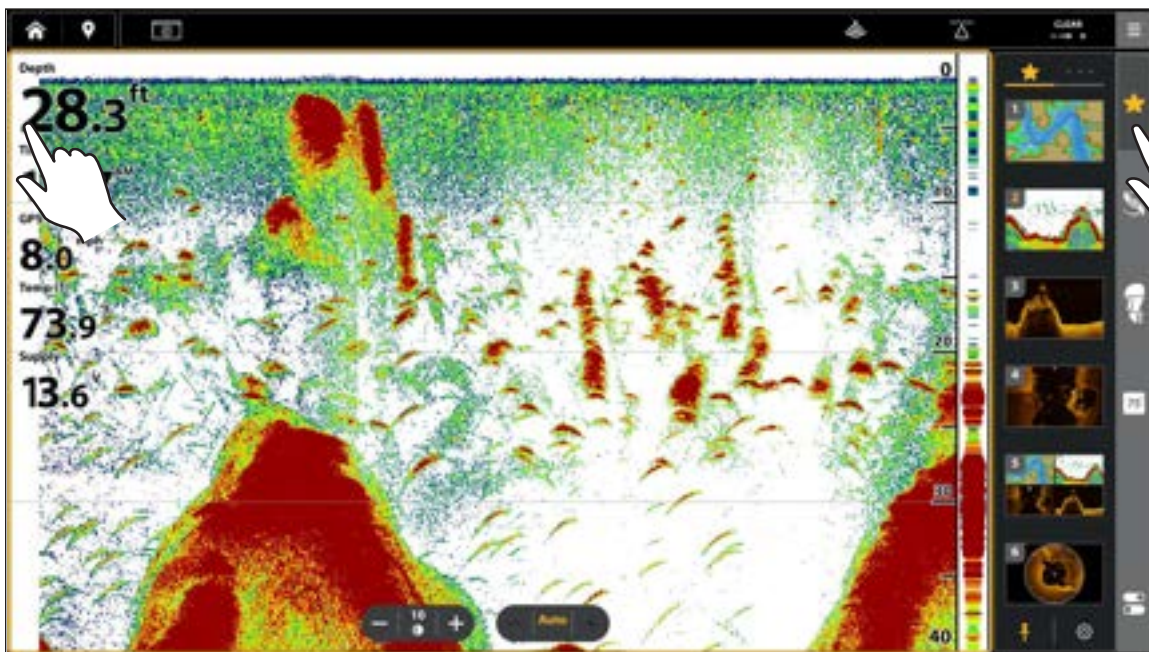

Enregistrez un affichage favori dans la barre latérale

1. Appuyez sur la touche ACCUEIL.
2. Ouvrez l'outil Affichages.
3. Sélectionnez l'affichage désiré.
4. Lorsque l'affichage apparaît, touchez le widget Affichages favoris dans la barre latérale.
5. Sélectionnez la position dans la liste des Affichages favoris pour sauvegarder l'affichage à l'écran. Appuyez et tenez un affichage favori existant pour le remplacer ou touchez le symbole plus pour sauvegarder le nouvel affichage dans une case libre [le nombre de vues qui peuvent être enregistrées est déterminé par le modèle de votre détecteur de poissons].

Créer un nouvel Affichage

Personnalisez votre propre affichage à l'aide de l'outil Nouvel affichage. L'outil Nouvel affichage permet de modifier le type de données qui apparaissent dans l'affichage et le nombre de volets affichés.

1. Appuyez sur la touche ACCUEIL.
2. Sélectionnez un Nouvel affichage.
3. Sélectionnez une disposition de volet dans l'onglet Disposition.
4. Appuyez sur un cercle pour ajuster la taille du volet.
5. Appuyez sur un volet pour le mettre en surbrillance et sélectionnez une application dans l'onglet Application.
6. Répétez l'étape 5 pour chaque volet.
7. Appuyez sur Enregistrer.

Sélectionner une disposition de volet

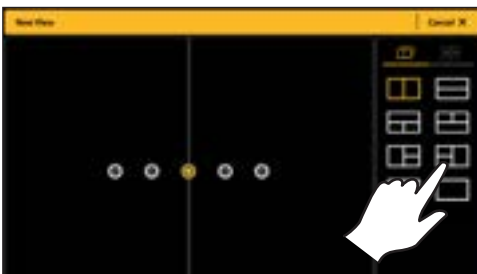

Sélectionner un type d'application



Enregistrement de l'affichage

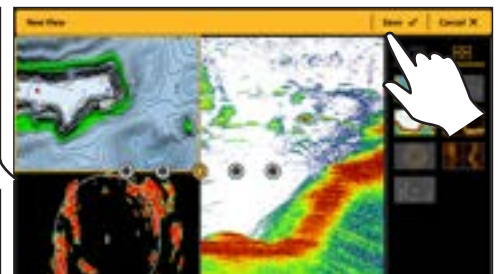

LE MENU DES OPTIONS D’AFFICHAGE

Le menu des options d’affichage met à disposition les menus de modification de l’affichage sélectionné.

Ouverture du menu des options d’affichage à l’écran



1. En ayant un affichage à l’écran, appuyez sur le bouton Afficher les options dans la barre supérieure.

Activer/désactiver la barre latérale

Vous pouvez activer ou désactiver la barre latérale à l’aide du menu des options d’affichage. Réglez la barre latérale pour qu’elle reste à l’écran afin de voir des données en direct en plus de l’affichage ou désactivez la barre latérale afin de mieux voir l’affichage.

Vous pouvez personnaliser les boîtes de données à l’intérieur des barres de données. Reportez-vous à **Modification de l’affichage à l’écran**.

1. En ayant un affichage à l’écran, appuyez sur le bouton Afficher les options dans la barre supérieure.
2. Sélectionnez Barre latérale.
3. Touchez ou appuyez sur la touche ENTRÉE pour modifier le réglage. [case cochée = visible, décochée = masqué]

Affichage sonar (avec la barre latérale activée)

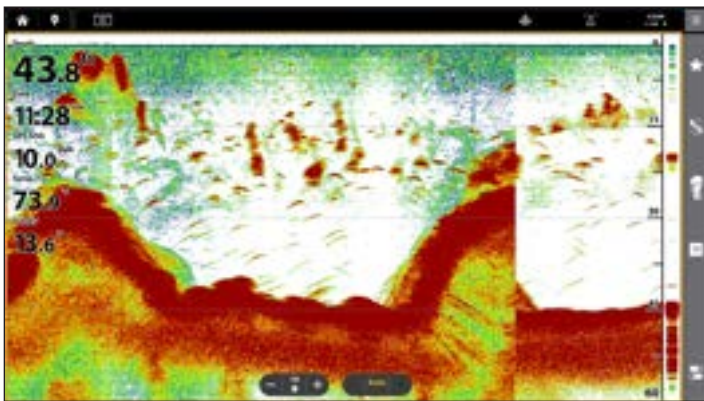

Affichage sonar (avec la barre latérale désactivée)

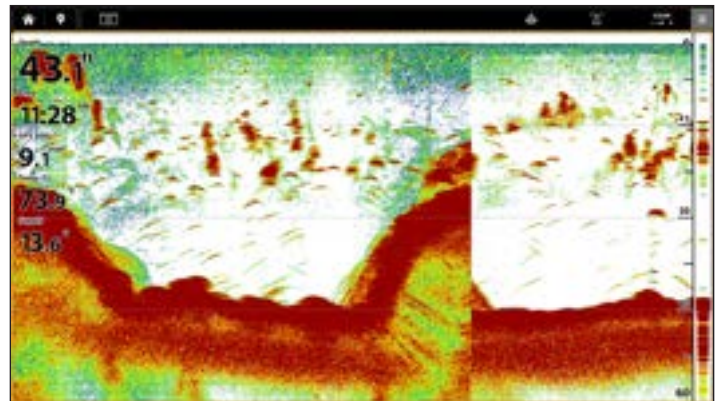

Épinglez la barre latérale pour la garder ouverte

La barre latérale est réglée pour se minimiser à moins qu'elle soit ouverte. Il existe deux options pour épingler la barre latérale.

1. En ayant un affichage à l'écran, appuyez sur le bouton Afficher les options dans la barre supérieure.
2. Sélectionnez Épingler le tiroir.
3. Touchez ou appuyez sur la touche ENTRÉE pour modifier le réglage. (case cochée = visible, décochée = masqué)

OU

1. Lorsque l'affichage apparaît à l'écran, appuyez sur la barre latérale pour l'ouvrir.
2. Appuyez sur le bouton Épingler qui se trouve au bas de l'écran.

Épingler la barre latérale

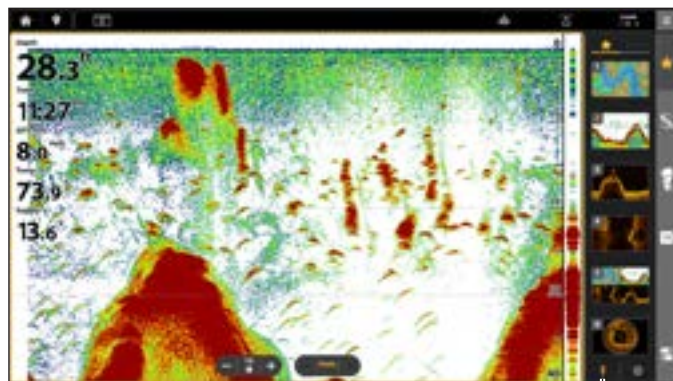

sélectionnez pour garder la barre latérale affichée
(sinon, elle se fermera automatiquement)

Activer/désactiver les boutons du panneau

Chaque vue est dotée de boutons de volet pour des réglages rapides. Utilisez le menu Options d'affichage pour activer ou désactiver les boutons du volet.

1. Lorsqu'un affichage apparaît à l'écran, appuyez sur le bouton Options d'affichage dans la barre supérieure.
2. Sélectionnez Boutons du volet.
3. Touchez ou appuyez sur la touche ENTRÉE pour modifier le réglage. (case cochée = visible, décochée = masqué)

Affichage de la superposition des données

Les données de lecture numérique peuvent être superposées ou affichées dans la barre de données. Pour afficher la barre de données, reportez-vous à la section *d’Affichage de la barre de données*.

Afficher une superposition sur la vue

1. En ayant un affichage à l’écran, appuyez sur le bouton Afficher les options dans la barre supérieure.
2. Sélectionnez les surimpressions de données.
3. **Activer les superpositions de données** : Sélectionnez Incrustation. Appuyez sur le bouton marche / arrêt ou appuyez sur la touche ENTRÉE pour l’allumer.
4. **Sélectionnez un préréglage de superposition de données** : Sous Préréglage, sélectionnez le type de superposition de données.

Il existe des préréglages regroupés pour certaines fonctions [sonar, graphique, navigation] et des préréglages regroupés par position, taille et couleur [superposition 1 à superposition 6].

Par exemple, pour les données de navigation telles que Cap, Course au sol, Vitesse, etc., sélectionnez Navigation.

Affichage de la superposition des données

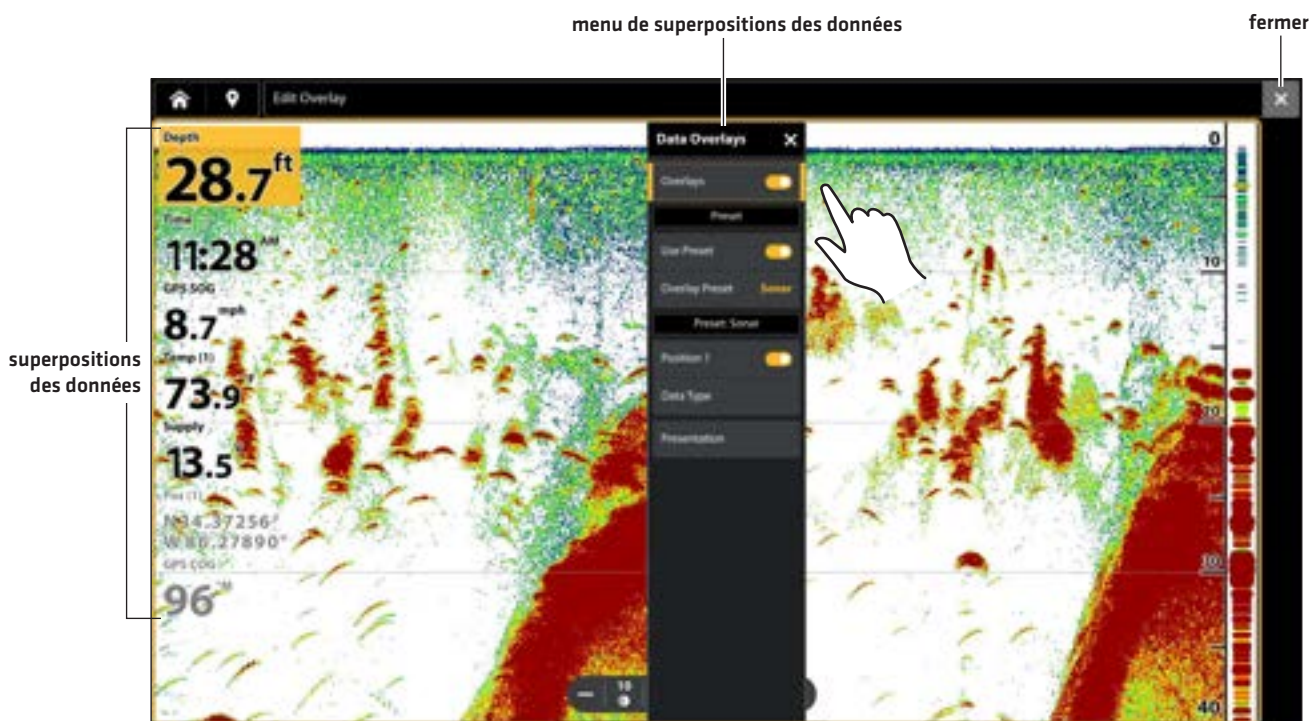

Modifier les données de superposition

Utilisez les instructions suivantes pour personnaliser les données affichées dans la superposition de données. Vous pouvez également modifier la couleur, la taille et la position de la superposition dans la vue.

1. Ouvrez le menu Options d'affichage et sélectionnez Superpositions de données.

OU

Appuyez et maintenez une superposition.

2. Sélectionnez pour modifier un préréglage ou une superposition personnalisée. Toute modification apportée à l'excédent sélectionné sera appliquée à d'autres vues.
3. Appuyez sur une position de superposition pour la modifier. La boîte de données sera surlignée en jaune et la position sera mise à jour dans le menu Superposition des données.
4. Appuyez sur Type de données.
5. Sélectionnez la nouvelle catégorie de données.
Pour désactiver la lecture, appuyez sur le bouton marche/arrêt qui se trouve près de la Position.
6. Sélectionnez le type de données.
7. Appuyez sur la touche QUITTER.
8. **Répéter** : Répétez les étapes 4 à 8 pour modifier davantage de superpositions de données.

OU

Fermer : Appuyez sur la touche QUITTER.

Sélection d'une position de superposition

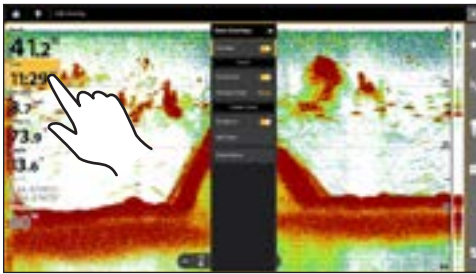

Sélection du type de données

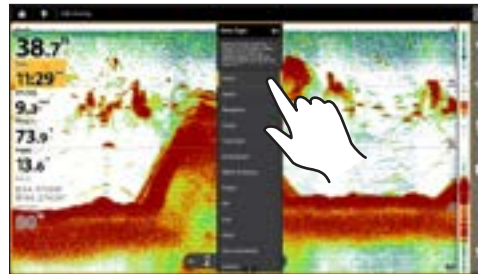

Sélection des données

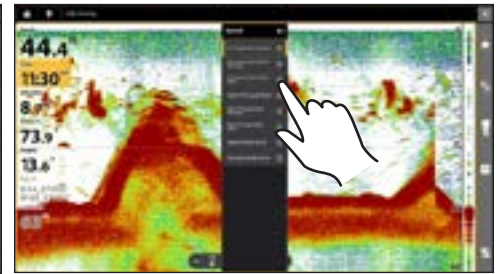

Activation / désactivation d'une superposition

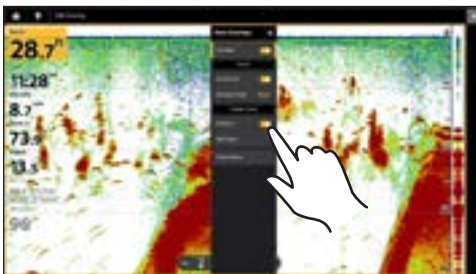

Modifier l'apparence de superposition

Vous pouvez également modifier la couleur, la taille et la position de la superposition dans la affichage.

1. Ouvrez le menu Afficher les options.
2. Sélectionnez les surimpressions de données.
3. Sélectionnez Présentation.
4. Réglez les menus suivants selon votre préférence :

Position de superposition	Changez la position de la superposition sur l'écran.
Taille de superposition	Changer la taille de la police.
Couleur de superposition	Changer la couleur de la police.

5. **Retour** : Appuyez sur l'icône Retour pour revenir au menu précédent.

OU

Fermer : Appuyez sur la touche QUITTER.

Modification de la présentation de superposition de données

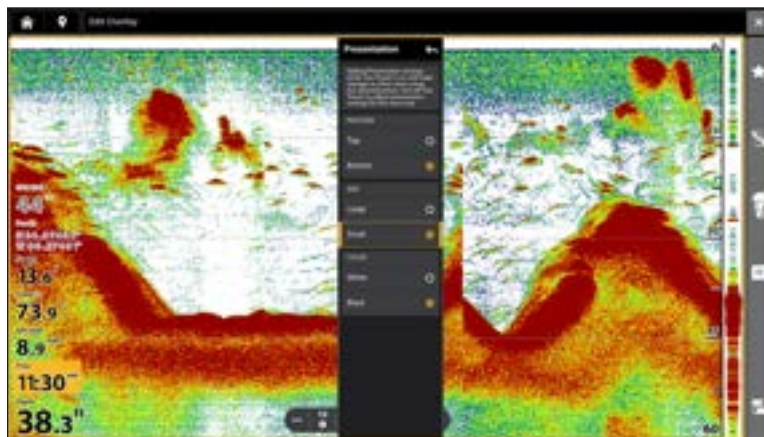

Affichage de la barre de données

Votre détecteur de poissons vous permet d'afficher une barre de données avec des boîtes de données prédéfinies. Les boîtes de données de la barre de données peuvent également être modifiées. Pour activer la superposition de données, consultez la section précédente *Afficher les superpositions de données*.

Afficher une barre de données

1. Avec un affichage à l'écran, appuyez sur la barre latérale pour l'agrandir.
2. Sélectionnez l'icône Barre de données à partir de la barre latérale. Appuyez sur l'icône Plus pour voir le deuxième onglet dans la barre de données.

Pour conserver la barre de données sur l'affichage, touchez le symbole de la punaise au bas de la barre de données.

Afficher une barre de données

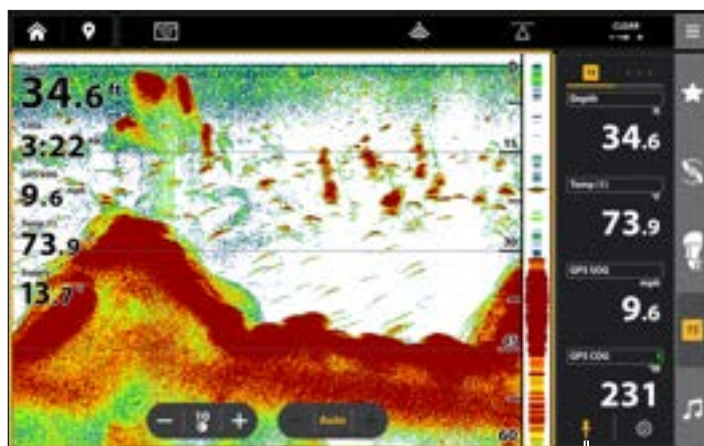
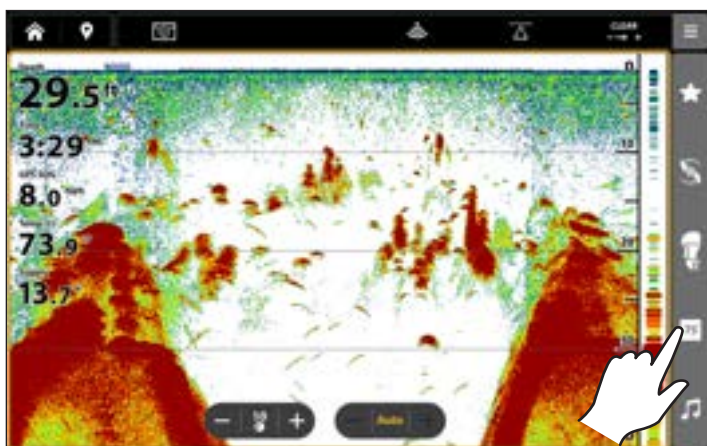

sélectionnez pour garder la barre de données affichée (sinon, elle se fermera automatiquement)

ouvrir le deuxième onglet pour voir plus de boîtes d'affichages numériques

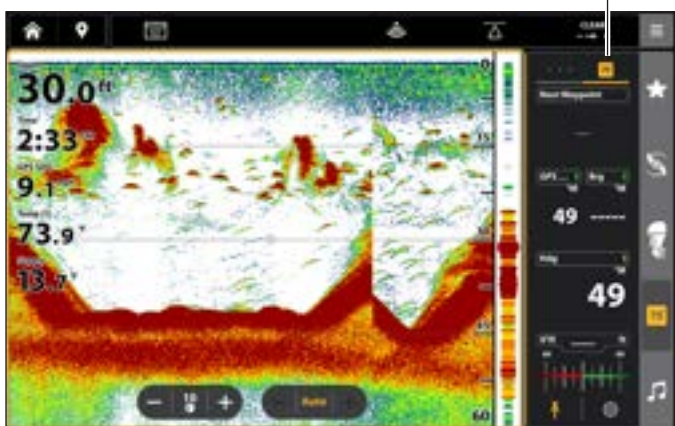

Modifier les boîtes de données

Suivez les instructions suivantes pour modifier les boîtes de données affichées dans les barres de données.

1. Avec un affichage à l'écran, appuyez sur la barre latérale pour l'agrandir.
2. Sélectionnez l'icône Barre de données à partir de la barre latérale.
3. Appuyez sur la boîte de données et maintenez-la enfoncée pour la sélectionner.
4. Sélectionnez le type de données à partir du menu.
5. Sélectionnez une étiquette de données.
6. **Fermer** : Appuyez sur la touche QUITTER.

Sélection d'une boîte de données

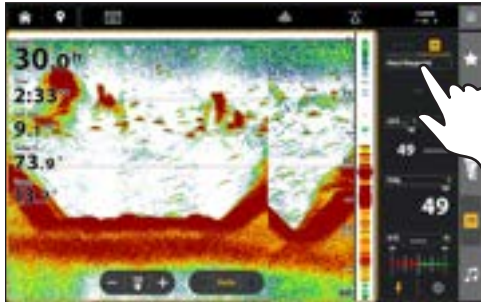

Sélection du type de données

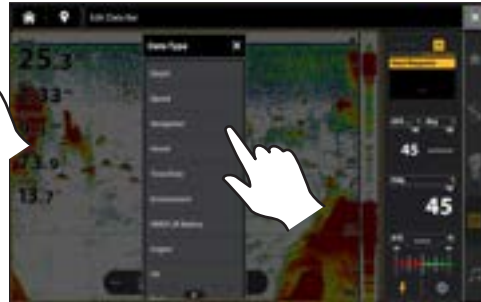

Sélection de l'étiquette de données

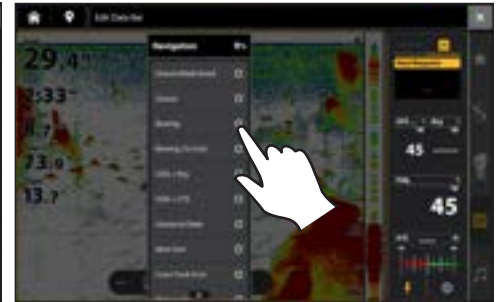

Comprendre les indicateurs numériques de la boîte de données

Le tableau ci-dessous montre les options de base de la boîte de données qui apparaissent dans la barre de données standard et la barre de données de navigation, de même que les options supplémentaires de la boîte de données pour l'embarcation, le vent et le moteur. Les options de boîte de données sont déterminées par le matériel installé et les sources sélectionnées sur le réseau. Votre détecteur de poissons offre une grande variété d'options de boîte de données, bien plus que ce que montre l'information affichée ici.

Le numéro sur l'étiquette de données [Temp 1, Temp 2, Temp 3, etc.] correspond au numéro de la source. Pour plus de détails, reportez-vous à la section sections *Information d'installation, Configuration du réseau NMEA 2000* et *Configuration du réseau Humminbird : Sélection des sources de données*.

Étiquette	Nom	Description	Type de données
Alt	Altitude	Mesure de la hauteur au-dessus du niveau de la mer.	Embarcation
AWA	Angle apparent du vent	La direction relative du vent par rapport à la proue de l'embarcation.	Vent
AWS	Vitesse apparente du vent	La vitesse du vent en rapport à la vitesse de l'embarcation.	Vent
Brg	Relèvement	La direction indiquée par la boussole depuis la position du navire vers le prochain point de cheminement ou d'itinéraire.	Navigation
Brg [End]	Relèvement [vers final]	La direction indiquée par la boussole depuis la position du navire vers le point final d'un itinéraire.	Navigation
Course	Route	La direction de déplacement prévue entre le point de départ et celui d'arrivée.	Navigation
CMG	Route vraie	Le relèvement depuis votre position de départ jusqu'à la position actuelle de l'embarcation. Le but est de parvenir à ce que la route vraie et l'itinéraire soient les mêmes.	Navigation
COG	Route sur le fond	La direction actuelle suivie par le bateau, mesurée en degrés à partir du Nord. Lorsque la route sur le fond est identique au Relèvement, le bateau fait route et arrivera à destination de la manière la plus efficace.	Embarcation
CTS	Route à tenir	Le cap à tenir afin d'atteindre la destination prévue.	Navigation
Depth [#]	Profondeur	La profondeur de l'eau qui sépare le transducteur ou le capteur numérique de profondeur du fond. Cette mesure prend en compte le réglage de compensation de la profondeur.	Profondeur
Dest Wpt ID	Prochain point de cheminement	Le prochain point [de cheminement, d'itinéraire, d'homme à la mer, etc.] vers lequel se dirige l'embarcation en mode itinéraire ou autre mode de navigation.	Navigation
DBT	Profondeur sous transducteur	La profondeur de l'eau sous le transducteur. Cette mesure ne prend pas en compte le réglage de compensation de la profondeur.	Profondeur
DMG	Distance réellement parcourue	La ligne droite véritablement parcourue de la position de départ à la position actuelle de l'embarcation.	Navigation
DTG	Distance à parcourir	La distance entre la position de l'embarcation et le prochain point de cheminement ou d'itinéraire.	Navigation
Eng Temp [#]	Température du moteur	La température du moteur source.	Engine
Eng Volt [1]	Tension du moteur	La tension qui alimente le moteur source.	Engine
ETA	Heure d'arrivée prévue	L'heure d'arrivée prévue au prochain point de cheminement de l'itinéraire.	Navigation

Étiquette	Nom	Description	Type de données
Fuel [#]	Niveau de carburant	Le niveau de carburant de la source de carburant.	Carburant
Hdg	Cap	La direction vers laquelle pointe le bateau, mesurée en degrés. En raison du vent et des vagues, le bateau se déplace souvent dans une direction légèrement différente de son cap. Voir Route sur le fond [COG].	Embarcation
Heat Index	Indicateur de chaleur	La température ressentie calculée d'après la température de l'air et l'humidité relative.	Milieu
Next Turn	Virage suivant	La route de la prochaine portion d'itinéraire par rapport au cap actuel.	Navigation
Odo	Odomètre	La distance parcourue.	Embarcation
Pitch	Tangage	L'angle de rotation du bateau sur un axe avant-arrière (proue à poupe).	Embarcation
Position [#]	GPS	Les coordonnées de latitude et de longitude de l'embarcation sur la base de l'emplacement d'installation du récepteur GPS.	Embarcation
Roll	Roulis	L'angle de rotation du bateau de bord à bord (bâbord à tribord).	Embarcation
ROT	Vitesse de virage	La vitesse à laquelle vire un bateau, exprimée en degrés par seconde.	Embarcation
RPM	Tours par minute	Le nombre de tours par minute du moteur.	Moteur
SMG	Vitesse parcourue	La distance parcourue depuis le point de cheminement de départ de la route divisée par le temps écoulé depuis le lancement de la navigation pour cette route.	Vitesse
SOG	Vitesse sur le fond	La mesure du déplacement du bateau sur une distance donnée et la mesure de la vitesse calculée par le GPS. La vitesse sur le fond convient mieux pour la navigation, étant donné que des heures d'arrivée précises peuvent être calculées à partir de cette mesure.	Vitesse
STW	Vitesse sur l'eau	La mesure du courant qui passe par le bateau. Le calcul varie selon la vitesse et la direction du bateau.	Vitesse
Temp [#]	Température de l'eau	La température de l'eau détectée.	Milieu
Temp [Air]	Température de l'air	La température de l'air détectée.	Milieu
TTG	Temps restant	Le temps estimé requis pour atteindre le prochain point de cheminement de l'itinéraire. Le TTG est calculé à l'aide de la vitesse sur le fond [SOG] et de la distance à parcourir [DTG].	Navigation
TWA	Angle vrai du vent	L'angle de vent détecté lorsque l'embarcation est stationnaire.	Vent
TWS	Vitesse vraie du vent	La vitesse du vent détectée lorsque l'embarcation est stationnaire.	Vent
VMG	Vélocité corrigée	La vitesse de voyage relative au prochain point de cheminement de la route.	Vitesse
XTE	Erreur latérale de route	La distance en ligne droite séparant le bateau de l'itinéraire prévu. La XTE mesure l'écart de cap.	Navigation

Modification de l'affichage à l'écran

Lorsque vous modifiez une vue à l'écran, les options sont affichées dans le menu X-Press. Ces options d'affichage dépendent de l'affichage sélectionné et chacune est décrite en détail dans chaque section. Par exemple, pour le réglage de superposition sonar, reportez-vous à la section **Présentation du sonar**.

Les options du menu sont déterminées par le type d'affichage à l'écran, et il existe plusieurs options pour chaque affichage. Par exemple, sur l'affichage sonar, vous pouvez sélectionner la palette, mettre en marche l'identification de poissons +, afficher ou masquer la fenêtre de sonar en direct, et plus.

1. Sur l'affichage cartographique, appuyez une fois sur l'icône Menu de la barre supérieure ou sur la touche MENU.
2. Sélectionnez les Réglages.
3. À l'aide de l'écran tactile ou du pavé curseur, sélectionnez un menu et modifiez le réglage.

Modification de la palette de l'affichage sonar

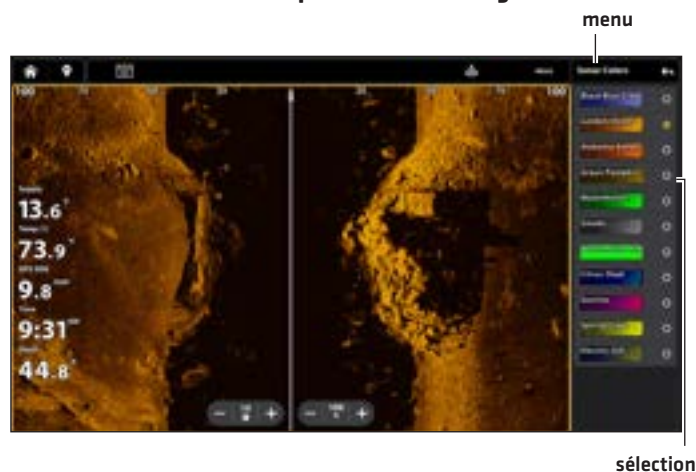

Modification de la superposition des affichages

À l'aide du menu de Superposition, affichez ou masquez les informations de l'affichage. Par exemple, en affichage cartographique, vous pouvez afficher ou masquer le symbole de l'embarcation et vous pouvez sélectionner quelles données de navigation (points de cheminement, routes, itinéraires, etc.) à montrer sur l'affichage.

1. Sur l'affichage cartographique, appuyez une fois sur l'icône Menu de la barre supérieure ou sur la touche MENU.
2. Sélectionnez les Réglages.
3. Sélectionnez la Superposition.
4. Utilisez l'écran tactile, ou le pavé curseur et la touche Entrée, pour sélectionner un menu et modifier un paramètre [cocher = visible, vide = masqué].

CONFIGURATION D'UNE VUE INSTRUMENT

Le détecteur de poissons Humminbird offre des vues pratiques dans une variété de combinaisons à afficher à l'écran. Vous pouvez également personnaliser des jauges, les boîtes de données, et des pages.

REMARQUE

Les boîtes de données et les jauges doivent inclure des données de l'équipement raccordé et alimenté. La Vue instrument du moteur doit inclure les données d'un réseau NMEA 2000 pour fournir des données de la source. Pour plus de renseignements sur les sources et les réseaux, reportez-vous aux sections *Information d'installation*, *Configuration du réseau NMEA 2000* et *Configuration du réseau Humminbird*.

Vue instrument

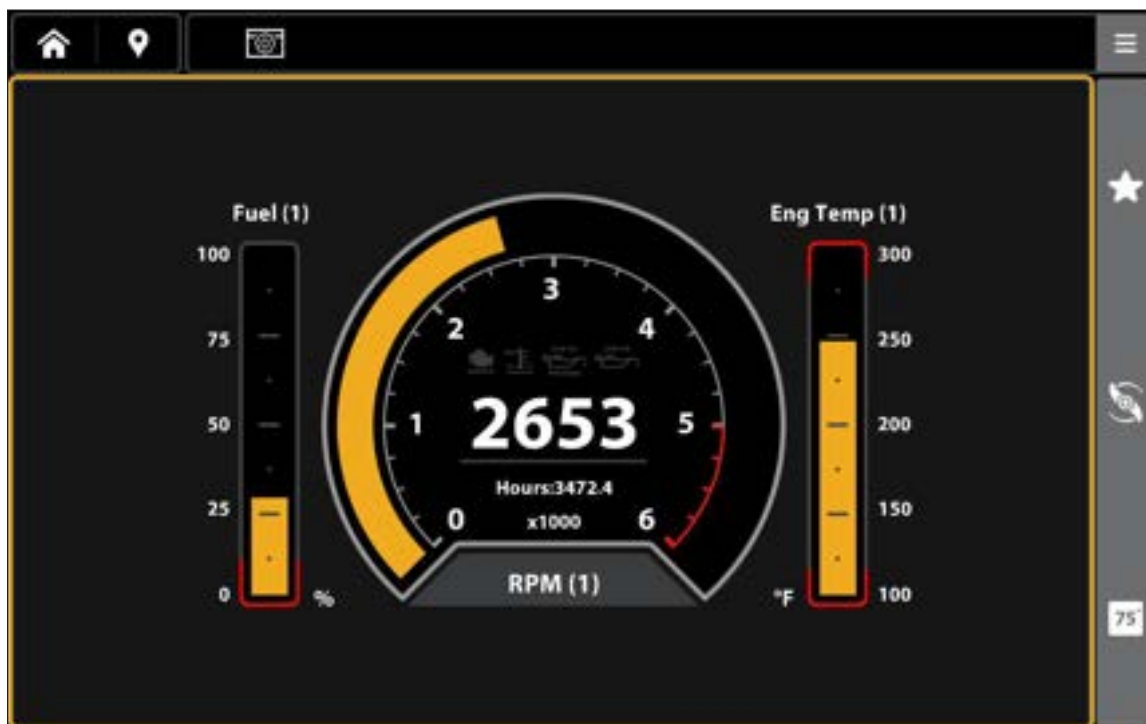

Affichage d'une Vue instrument

1. Appuyez sur la touche ACCUEIL.
2. Sélectionnez l'outil Affichages.
3. Sous Groupes, sélectionnez Instrument.
4. Appuyez sur Vue instrument.

Personnalisation d'une vue instrument

Dans une vue instrument, vous pouvez personnaliser les jauges, les boîtes de données et les plages. Vous pouvez modifier chaque élément de la même façon que vous modifiez les boîtes de données dans une vue. Vous pouvez également définir des limites d'avertissement pour la plage de données sélectionnées.

REMARQUE

Les modifications et les sources disponibles sont déterminées par la jauge ou la boîte de données sélectionnée. À mesure que vous modifiez les données, les sources disponibles s'affichent en blanc, et les sources non disponibles s'affichent en noir.

1. Avec une vue de l'instrument affichée à l'écran, appuyez une fois sur l'icône Menu ou sur la touche MENU.
2. Sélectionnez Modifier l'instrument.
3. Appuyez sans relâcher une jauge ou une boîte de données.
4. **Modification du type de données** : touchez la case à cocher dans la barre d'état.
5. **Modifier la plage affichée et le seuil d'avertissement** : Sélectionner des limites de données. Sélectionnez une plage dans la liste.
Sélectionnez un avertissement (le cas échéant) et appuyez sur le bouton marche/arrêt pour l'activer. Appuyez sur les boutons +/- ou sur les touches +/- (ZOOM) pour ajuster le seuil d'avertissement.
6. **Fermer** : Maintenez la touche QUITTER enfoncée.

Sélection d'une boîte de données ou d'une jauge



Sélection d'un type de données



Sélection d'une limite de données



CONFIGURER UN AFFICHAGE HDMI

(APEX SEULEMENT)

Les têtes de commande APEX fournissent une entrée et une sortie vidéo HDMI. Cela permet l'entrée vidéo, comme une caméra, et la sortie pour la connexion à un écran d'accessoires. L'APEX prend en charge les résolutions d'entrée/sortie suivantes :

Entrée HDMI			Sortie HDMI		
640x480p	4:3	@60Hz	720x480p	16:9	@60Hz
720x480p	16:9	@60Hz	1280x720p	16:9	@60Hz
1280x720p	16:9	@60Hz	1920x1080p	16:9	@60Hz
1920x1080p	16:9	@60Hz	1280x720p	16:9	@50Hz
720x576p	16:9	@50Hz	1920x1080p	16:9	@50Hz
1280x720p	16:9	@50Hz			
1920x1080p	16:9	@50Hz			

Afficher une vidéo

REMARQUE

Si vous venez de brancher votre appareil HDMI au détecteur de poissons APEX, redémarrez le dispositif pour afficher la vue HDMI.

1. Appuyez sur la touche ACCUEIL.
2. Sélectionnez l'outil Affichages.
3. Sélectionnez Vidéo.
4. Sélectionnez Affichage vidéo.

Sélection d'un affichage vidéo

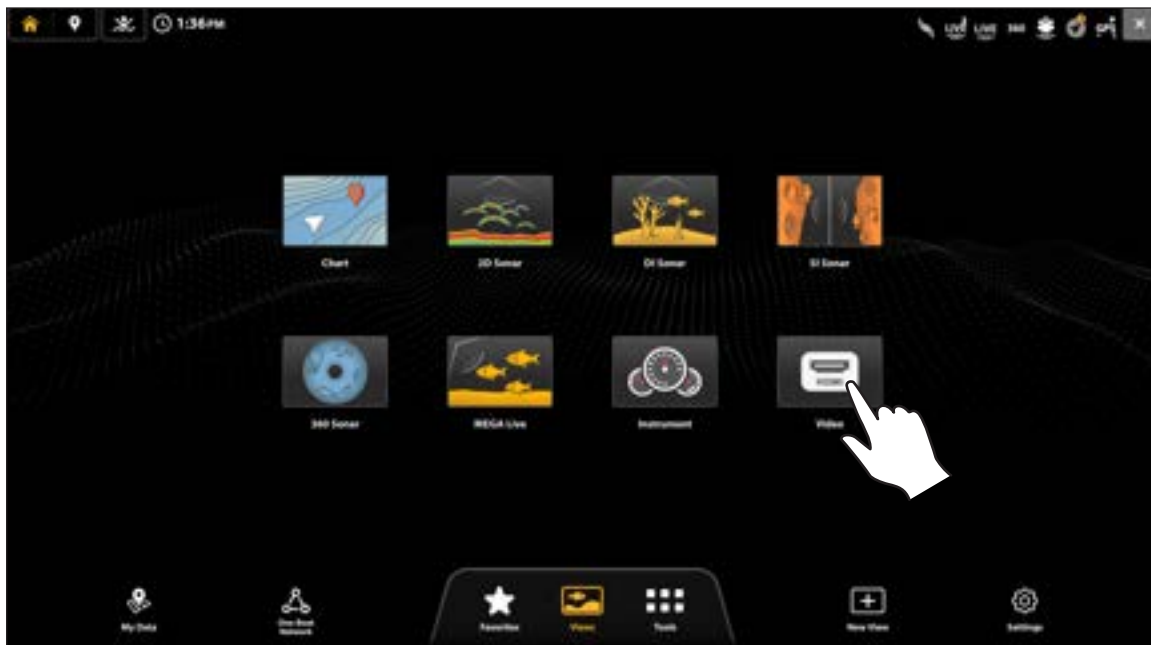

Voir **Créer un nouvel affichage** pour ajouter un affichage vidéo à un écran à multiples volets.

Personnaliser un affichage vidéo

Dans un affichage vidéo, vous pouvez personnaliser la luminosité et le contraste.

1. Avec un Affichage vidéo à l'écran, appuyez une fois sur l'icône Menu de la barre supérieure ou sur la touche MENU.
2. **Changer la luminosité** : sélectionnez Luminosité. Appuyez sur le curseur et maintenez-le enfoncé pour régler la configuration.
3. **Modifier le contraste** : sélectionnez Contraste. Appuyez sur le curseur et maintenez-le enfoncé pour régler la configuration.
4. **Pour fermer** : maintenez la touche QUITTER enfoncée.

Affichage vidéo

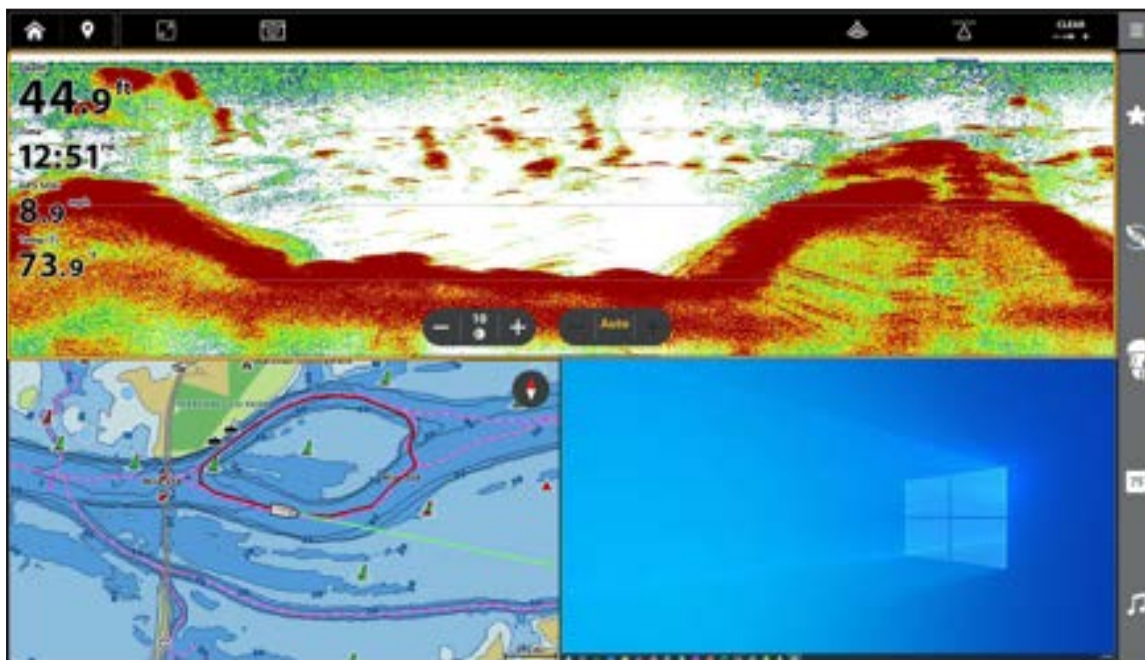

APERÇU CARTOGRAPHIQUE

Pour activer les options de navigation, le détecteur de poissons doit avoir la position fixe d'un récepteur GPS interne ou externe (voir **Pour commencer** afin de vérifier la réception du capteur). Certaines de ces fonctions exigent aussi de connecter une boussole ou un détecteur de cap au détecteur de poissons.

Affichage cartographique 2D (Humminbird Basemap)

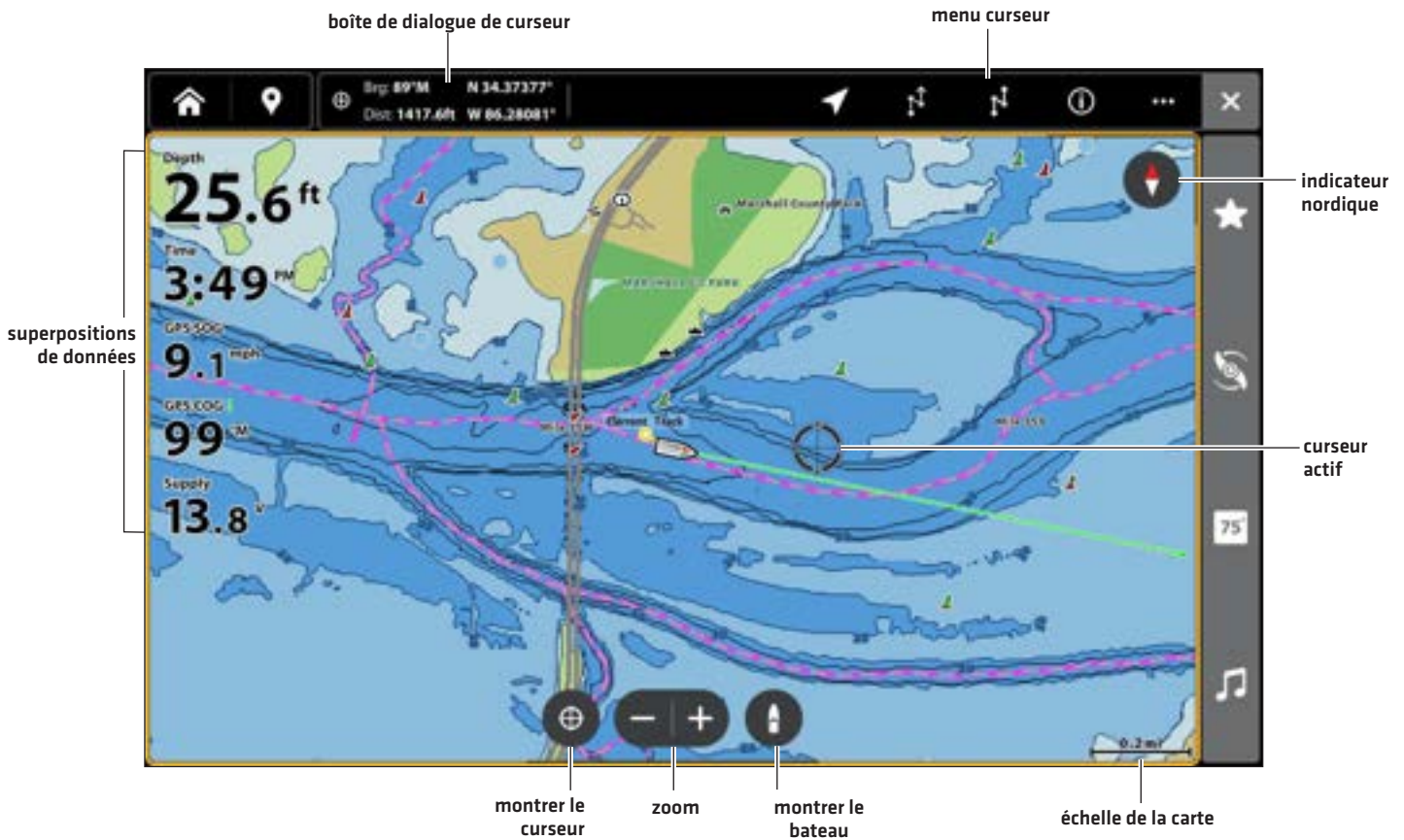

Affichez un affichage cartographique

1. Appuyez sur la touche ACCUEIL.
2. Appuyez sur l'outil Affichages.
3. Appuyez sur Affichage cartographique pour afficher le groupe cartographique.
4. Appuyez sur un affichage cartographique à afficher.

OU

1. Appuyez sur la touche ACCUEIL.
2. Appuyez sur l'outil Favoris.
3. Appuyez sur un affichage cartographique à afficher.

Vue d'ensemble de la source cartographique

Le détecteur de poissons Humminbird comprend des cartes intégrées fournies par Humminbird, Navionics et AutoChart Live. Micro SD ou une carte SD de données cartographiques avec d'autres renseignements cartographiques concernant un endroit donné [vendues séparément]. Humminbird est la source par défaut, mais vous pouvez modifier la source cartographique à tout moment [reportez-vous à la section **Utiliser les cartes intégrées**].

Votre détecteur de poissons Humminbird prend en charge les tableaux suivants [certains nécessitent un achat séparé] :

Humminbird	Basemap [comprise]
	CoastMaster, LakeMaster, Lake Master PLUS, SmartStrike, Aerial View, ChartSelect cartes et couches téléchargées
	AutoChart, AutoChart PRO, AutoChart Live [comprise], SI Mosaic
Navionics	Navionics [comprise], Navionics Gold, HotMaps, Navionics Platinum+

Source cartographique : Humminbird Basemap

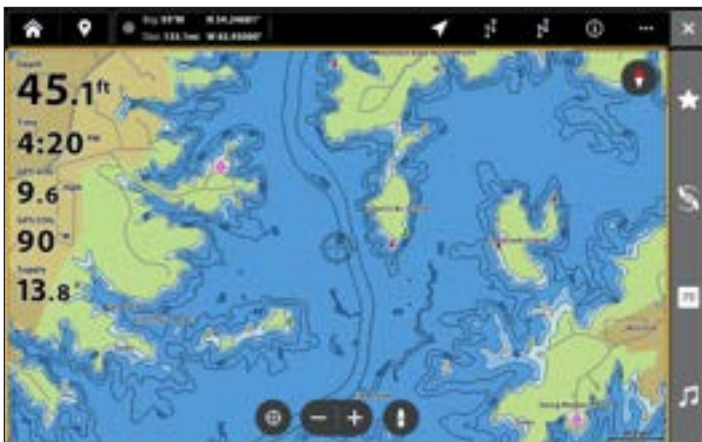

Source cartographique : Navionics



Source cartographique : Carte SmartStrike



Source cartographique : AutoChart Live avec superposition de dureté inférieure



Map Source: LakeMaster VX Chart Card

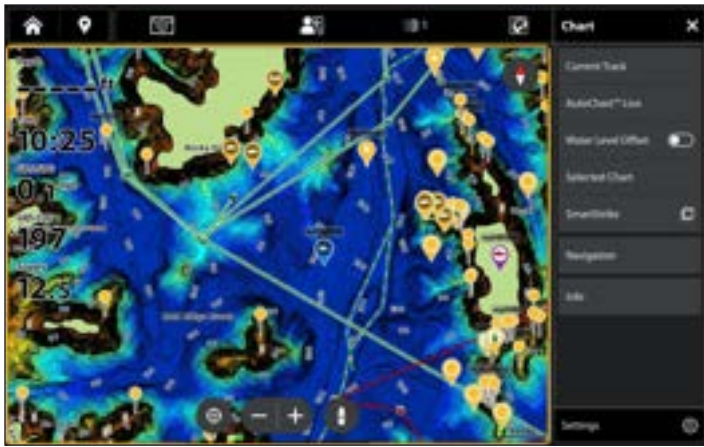

Map Source: CoastMaster VX Chart Card

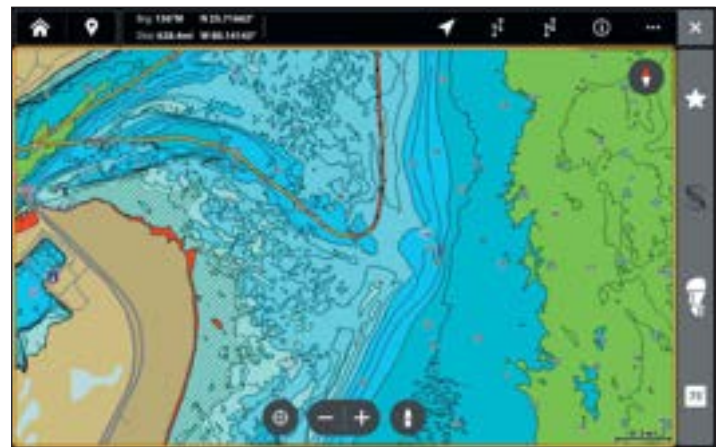

Comment la source cartographique influence vos opérations sur l'affichage cartographique

La source cartographique sélectionnée influence le système de menus. Lorsque cette source est modifiée, les options de menus sur affichage cartographique sont aussi modifiées, permettant l'ajout de données de navigation, d'ombrages et d'alarmes.

Installez une carte SD ou microSD (vendue séparément) qui contient des cartes ou des couches cartographiques spécifiques pour ajouter plus de détails à vos affichages cartographiques [reportez-vous à la section *Utiliser des cartes de cartographie*].

REMARQUE

Visitez notre site Web sur humminbird.johnsonoutdoors.com pour les renseignements de compatibilité les plus récents.

Utiliser les cartes intégrées

Votre détecteur de poissons Humminbird comprend des tableaux intégrés par Humminbird et Navionics. Affichez les cartes intégrées et ajoutez des superpositions de données et des couches de cartes afin de personnaliser votre affichage cartographique.

Changer la source cartographique intégrée

1. Sur un affichage cartographique, appuyez sur l'icône Menu sur la barre supérieure ou sur la touche MENU.
2. Sélectionnez les Réglages.
3. Sous Réglages système, sélectionnez Source cartographique.
4. Choisissez entre Humminbird et Navionics.

Cartes Humminbird

Lorsque Humminbird est sélectionné comme source cartographique, vous pouvez utiliser les réglages par défaut ou configurer ceux-ci selon votre préférence. Vous pouvez utiliser la carte de base Humminbird intégrée ou une carte de cartographie SD Humminbird [reportez-vous à la section *Utiliser des cartes de cartographie*].

1. Sélectionnez Humminbird comme source cartographique.
2. Dans Humminbird, sélectionnez Cartes de cartographie ou Carte de base.

Carte de base Humminbird	Sélectionnez la carte de base Humminbird pour voir les données de profils et les aides à la navigation, incluant les dangers, bouées, indicateurs de jour, marinas et autres points d'intérêt. La carte de base montre également les indications de profondeur et les sondages par point (pour les zones côtières).
Cartes de cartographie Legacy*	Sélectionnez la carte de cartographie Legacy pour voir à l'écran les données de la carte de cartographie existante. *Équipement requis : carte de cartographie Humminbird. Reportez-vous à la section Utiliser des cartes de cartographie pour obtenir plus de renseignements.

Modifier les réglages du système de carte de base Humminbird

1. Sur un affichage cartographique, appuyez sur l'icône Menu sur la barre supérieure ou sur la touche MENU.
2. Sélectionnez les Réglages.
3. Sous Réglages système, sélectionnez Réglages de carte de base.
4. Réglez les menus suivants selon votre préférence :

Taille du texte	Réglez ce paramètre pour modifier la taille de la police utilisée dans la carte de base.
Taille des symboles	Réglez ce paramètre pour modifier la taille des symboles utilisés dans la carte de base.

Affichage cartographique 2D (Humminbird Basemap)

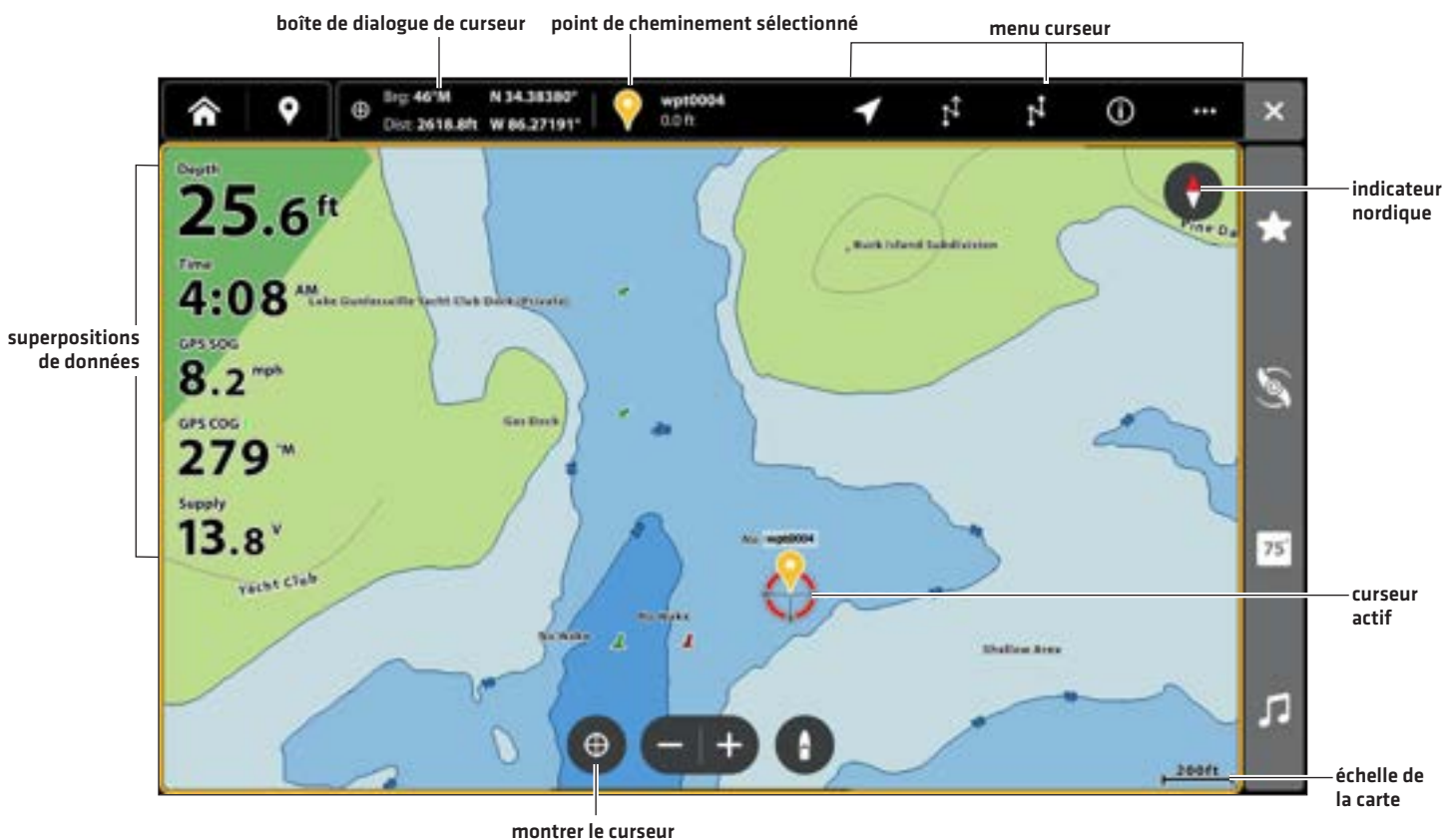

Affichage cartographique 2D (Humminbird Basemap)

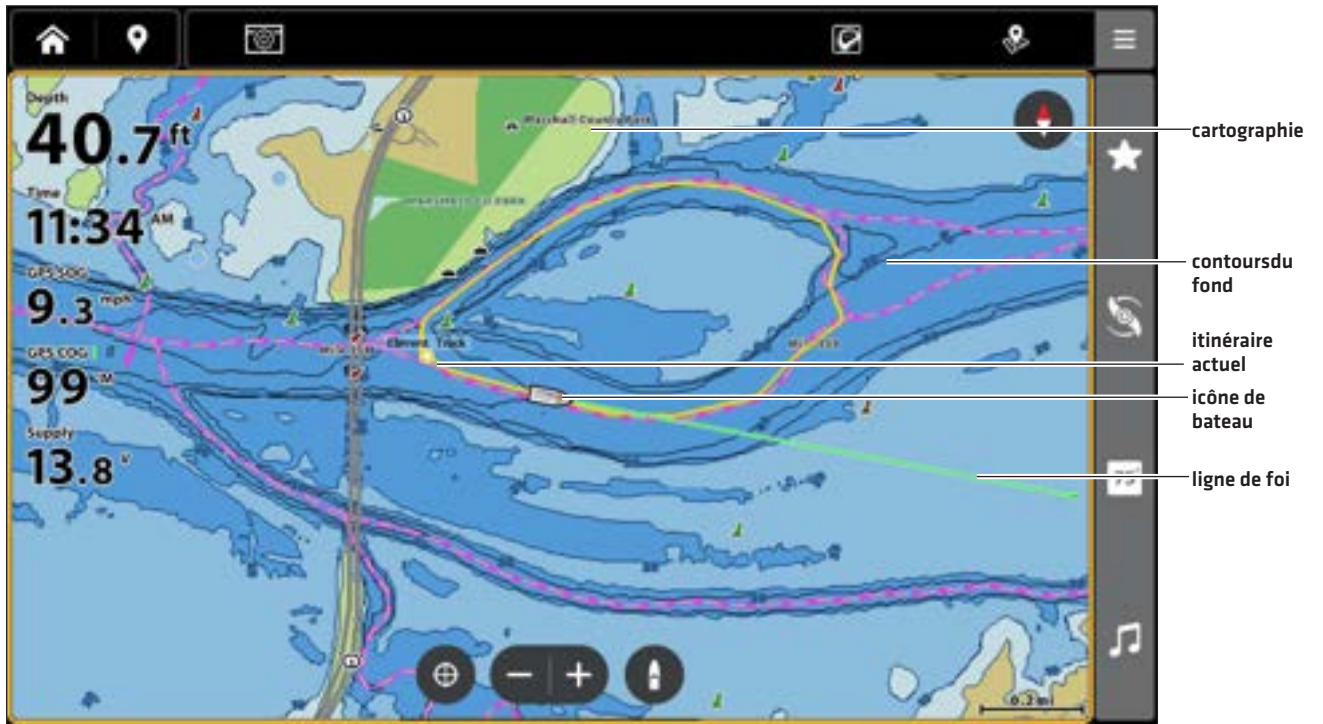

Navionics

Lorsque Navionics est sélectionné comme source cartographique, vous pouvez utiliser les réglages par défaut ou configurer ceux-ci selon votre préférence. Vous pouvez utiliser la carte comprise ou installer une carte SD cartographique avec fonctions additionnelles

Modifier les Réglages système de la carte de base Navionics

1. Sur un affichage cartographique, appuyez sur l'icône Menu sur la barre supérieure ou sur la touche MENU.
2. Sélectionnez les Réglages.
3. Sous Réglages système, sélectionnez Réglages de carte de base.
4. Réglez les menus suivants selon votre préférence :

Affichage simple	Mettez l'affichage simple en marche pour l'affichage cartographique simplifié. Les symboles et le texte sont grossis pour une lecture simplifiée.
Marées/courants dynamiques	Mettez en marche les marées/courants dynamiques pour afficher un symbole sur l'affichage cartographique qui indique l'état des marées et des courants. Les données fournies sont touchées par le fuseau horaire de la station.
Symboles	Sélectionnez les symboles américains ou internationaux à afficher dans l'affichage cartographique.
Système de référence cartographique	La fonction Système de référence cartographique permet de changer le système de coordonnées utilisé par la tête de commande afin qu'il corresponde à celui utilisé sur une carte en papier. Presque toutes les cartes électroniques utilisent le système de référence cartographique WGS84 et il est probable qu'aucune modification des réglages ne soit nécessaire. [Défaut = WGS84]
Compensation cartographique	À l'aide de la compensation cartographique, vous pouvez déplacer la position cartographique affichée à l'écran pour corriger toute erreur de positionnement. Mettez la compensation cartographique en marche, et ajuster les coordonnées en latitude/longitude. La compensation cartographique est appliquée à toutes les cartes et non seulement à la carte qui est corrigée.
Limites cartographiques	Mettez les limites cartographiques en marche pour afficher les limites sur l'affichage cartographique. Les lignes pointillées délimitant les cartes indiquent les zones contenues dans une autre carte. Vous pouvez déplacer le curseur à l'intérieur des limites cartographiques avec le levier et appuyer sur la touche AGRANDIR pour une vue plus rapprochée.

REMARQUE

Certaines alarmes set options d'affichage ne sont accessibles qu'avec les cartes Navionics. Reportez-vous aux sections *Aperçu des alarmes de navigation* et *Personnalisation de l'affichage cartographique* pour plus d'informations.

Affichage cartographique 2D (Navionics)



icônes des
marées/
courants
dynamiques

symboles

limites cartographiques

AutoChart Live

AutoChart LIVE peut être utilisé lorsque Humminbird CoastMaster, Humminbird LakeMaster ou Navionics est sélectionné comme source cartographique. AutoChart LIVE utilise les données d'un récepteur GPS installé et d'un transducteur 2D (sonar DualSpectrum ou DualBeam PLUS à simple fréquence, CHIRP numérique ou faisceau vers le bas) pour créer des cartes de profondeur détaillées de vos eaux favorites.

Reportez-vous à la section *Présentation d'AutoChart Live* de ce manuel pour des détails complets sur cette fonctionnalité.

Affichage graphique 2D (Humminbird LakeMaster avec incrustation AutoChart Live)

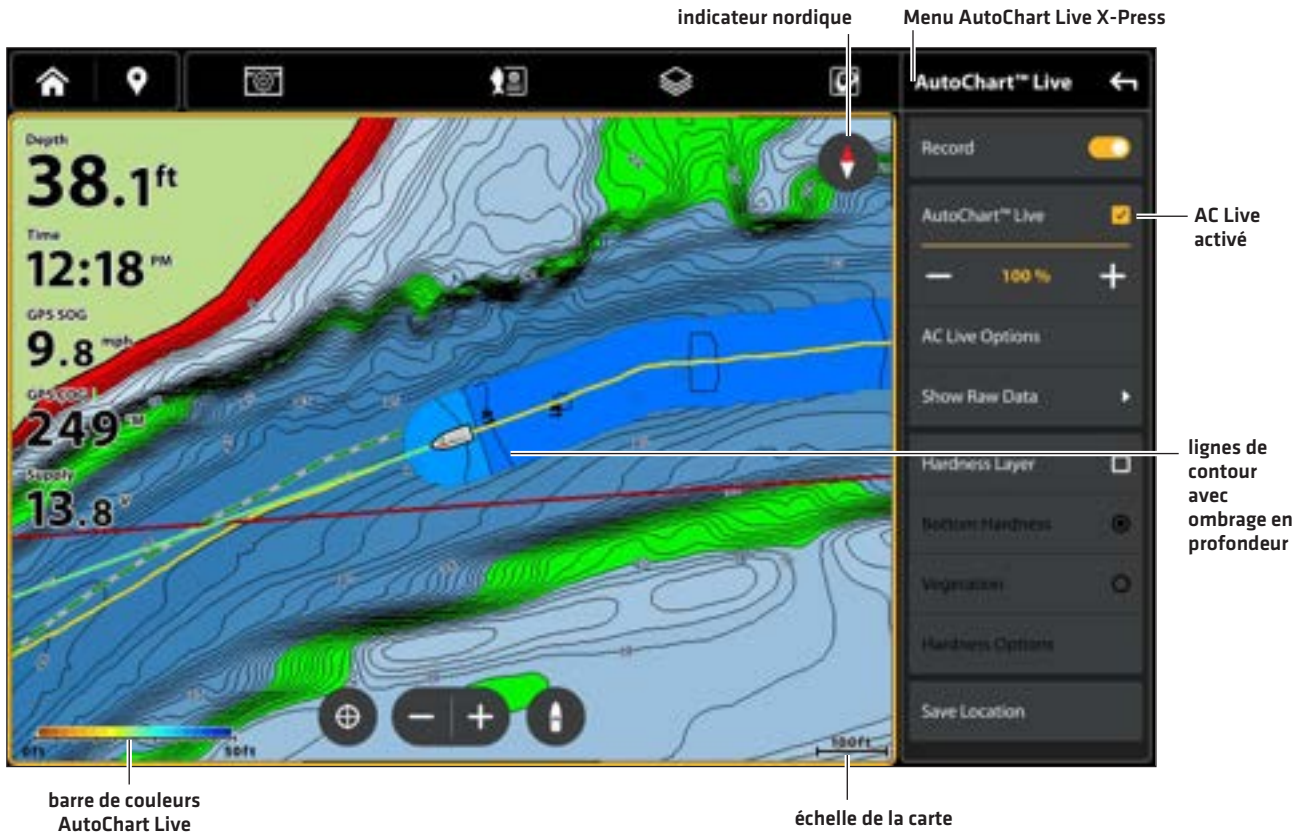

Utilisation de cartes graphiques

Lorsque vous installez une carte de données cartographiques SD ou microSD (vendue séparément), le détecteur de poissons sélectionne automatiquement la meilleure carte à afficher. Si vous installez plus d'une carte SD ou microSD, vous pouvez sélectionner quelle source cartographique utiliser.

Votre détecteur de poissons peut être compatible avec une carte SD ou microSD (selon le modèle de votre détecteur de poissons). Trouvez les instructions pour installer votre carte SD ci-dessous et allez à **Modification de la source cartographique**.

Insertion d'une carte SD

Si votre détecteur de poissons est compatible avec les cartes SD, suivez les instructions suivantes pour les installer et les éjecter du détecteur de poissons. Si votre détecteur de poissons est compatible avec les cartes microSD, passez à la section suivante.

1. Insérez une carte en orientant l'étiquette vers la gauche.
2. La tête de contrôle choisit automatiquement le meilleur graphique à afficher. Si plus d'un type de la carte SD est installée, suivez les instructions à l'écran pour sélectionner la source de la carte.
3. **Retrait** : Poussez la carte SD dans la fente, puis relâchez-la. Retirez doucement la carte de la fente.

Insertion d'une carte microSD

1. Retirez le couvercle de la fente de carte microSD.
2. Positionnez la carte microSD de sorte que l'étiquette soit orientée vers le haut.
3. Insérez la carte dans la fente jusqu'à ce que vous entendiez un déclic.
4. Remplacez le couvercle de la fente afin qu'il soit solidement maintenu.
5. **Retrait** : Poussez la carte dans la fente, puis relâchez-la. Retirez doucement la carte de la fente.

MISE EN GARDE

Ne laissez pas le couvercle du logement de carte SD ouvert. Le couvercle doit toujours être rabattu pour prévenir les dommages à l'appareil causés par l'eau.

Modification de la source cartographique

Lorsque vous installez une carte SD, la source cartographique est automatiquement modifiée à celle correspondant à la source de la carte SD. Vous pouvez aussi modifier la source cartographique à l'aide de l'outil des Réglages.

Lorsque cette source est modifiée, les options de menus sur l'affichage cartographique sont aussi modifiées, permettant l'ajout de données de navigation, d'ombrages, d'alarmes, et plus encore. Reportez-vous à chacune des sections pertinentes pour plus d'informations.

1. Sur un affichage cartographique, appuyez sur l'icône Menu sur la barre supérieure ou sur la touche MENU.
2. Sélectionnez les Réglages.
3. Sous Réglages système, sélectionnez Source cartographique.
4. Sélectionnez la source cartographique à afficher.

Afficher les renseignements sur la carte de données cartographiques

Suivez les étapes suivantes pour passer en revue les renseignements sur la carte de données cartographiques Humminbird installée.

1. Sur un affichage cartographique, appuyez sur l'icône Menu sur la barre supérieure ou sur la touche MENU.
2. Sélectionnez les Réglages.
3. Sous Réglages système, sélectionnez Source cartographique.
4. Sélectionnez Humminbird : Renseignements sur la carte de données cartographiques.

Sélectionner entre plusieurs cartes de données cartographiques VX

Si vous avez plus d'une carte de données cartographiques VX dans votre détecteur de poissons ou partagées sur le réseau, sélectionnez la carte que vous souhaitez utiliser.

REMARQUE

Les détecteurs de poissons XPLORE sont livrés avec les cartes LakeMaster VX et CoastMaster VX sur une seule carte. Suivez ces instructions pour basculer entre LakeMaster et CoastMaster.

1. Sur un affichage cartographique, appuyez sur l'icône Menu sur la barre supérieure ou sur la touche MENU.
2. Sélectionner la carte de données cartographiques sélectionnée.
3. Sélectionnez la carte VX que vous souhaitez afficher.

Sélectionner une carte VX

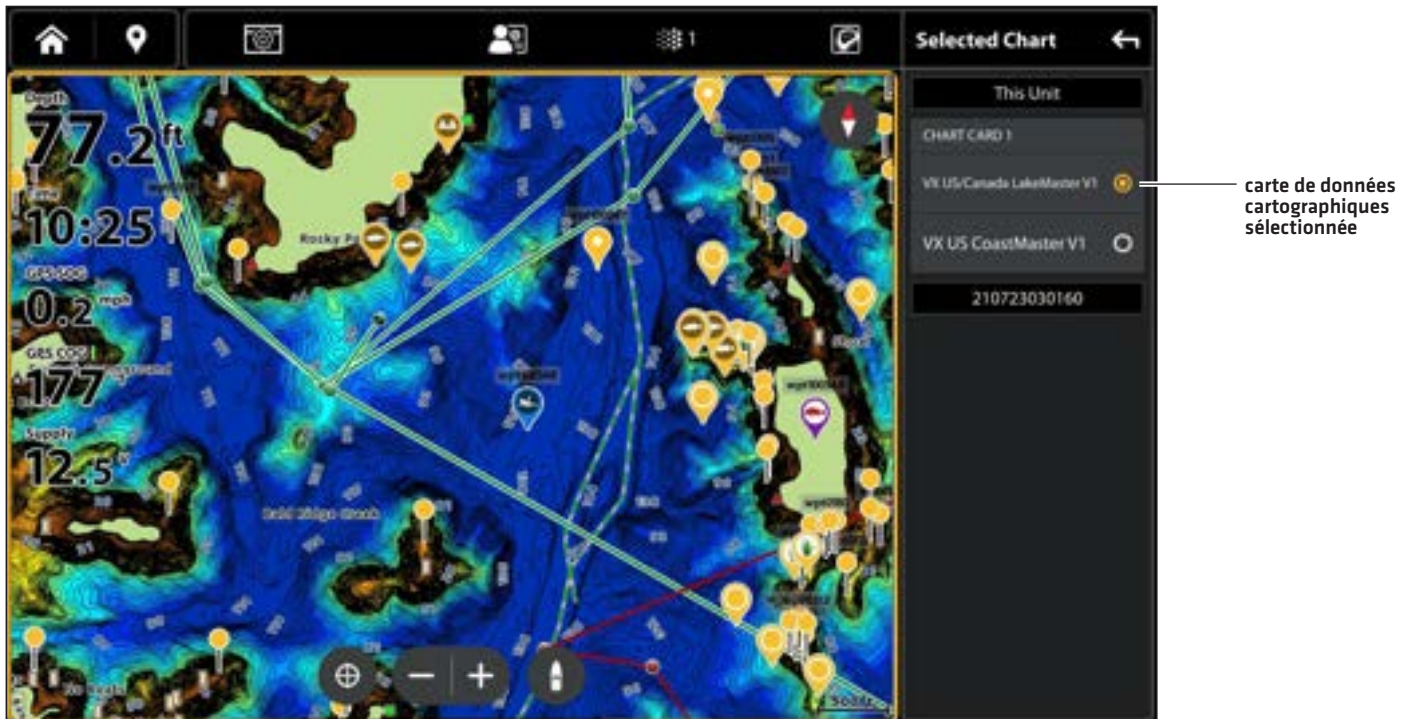

Paramètres cartographiques

Les cartes cartographiques Humminbird dotées de la technologie VX proposent des paramètres cartographiques supplémentaires.

1. Sur un affichage cartographique, appuyez sur l'icône Menu sur la barre supérieure ou sur la touche MENU.
2. Sélectionnez les Réglages.
3. Sous Réglages système, sélectionnez Réglages VX.
4. Réglez les menus suivants selon votre préférence :

Marées / courants dynamiques	Activez les marées et courants pour passer en revue les renseignements sur les stations d'observation des marées et des courants les plus près de votre position actuelle. *Carte graphique CoastMaster requise
Taille du texte	Réglez ce paramètre pour modifier la taille de la police utilisée dans la carte de base.
Symboles	Ajustez pour les symboles des drapeaux internationaux ou américains. *Cartes cartographiques Humminbird avec technologie VX
Taille des symboles	Réglez ce paramètre pour modifier la taille des symboles utilisés dans la carte de base.
Profondeur de sécurité	Sélectionnez ce menu pour régler le niveau de profondeur minimum de votre embarcation et mettre en évidence les points forts pour les dangers plus faibles que ce niveau. *Carte cartographique Humminbird avec technologie VX requise

PERSONNALISATION DE L’AFFICHAGE CARTOGRAPHIQUE

Les réglages décrits dans la présente section sont facultatifs. Il vous est possible d’utiliser les paramètres d’apparence et de source cartographique par défaut, ou de personnaliser l’affichage cartographique avec les préférences. Reportez-vous à l’onglet *Affichages* pour plus d’informations.

Régler la compensation du niveau d’eau

Utilisez les instructions suivantes pour régler le niveau d’eau lu par le détecteur de poissons. Si, par exemple, le niveau du lac est plus bas de 5 pi, réglez la Compensation pour le niveau d’eau à -5. Les chiffres affichés sur Lignes de contour s’ajustent en fonction de la compensation définie pour le niveau d’eau. Cette valeur de compensation est ensuite mise en surbrillance en marron foncé pour agrandir la terre sur l’affichage.

1. Sur un affichage cartographique, appuyez sur l’icône Menu sur la barre supérieure ou sur la touche MENU.
2. Sélectionnez Compensation du niveau d’eau et appuyez sur la touche ENTRÉE pour activer le réglage.
3. Appuyez sur les icônes +/-, ou sur les touches de Zoom +/-, pour ajuster le réglage.

Afficher les couches cartographiques

Affichez les couches sur l’affichage cartographique afin d’ajouter plus de détails et de données.

1. Sur un affichage cartographique, appuyez sur l’icône Couches sur la barre supérieure.
2. Réglez les menus suivants selon votre préférence :

Carte de première qualité Humminbird

Options de couches Humminbird	
Relief ombragé	Sélectionnez cette fonction pour utiliser les ombres pour afficher les caractéristiques du lit de lac.
Dureté du fond	Sélectionnez pour afficher la dureté du fond. * Sur certaines cartes de tableau de première qualité.
Imagerie aérienne	Activez pour afficher l’imagerie aérienne et ajuster la transparence.
Zone d’affichage aérien	Sélectionnez entre Terre et Eau, Terre seulement ou Eau seulement.

Navionics

Affichez les couches sur l’affichage cartographique afin d’ajouter plus de détails et de données. Avec ces emplacements, seulement les cartes satellite (ON), 100 % et Terre sont mises en surbrillance. Le niveau de zoom doit être inférieur à 2 milles.

Options de couches Navionics	
Couches	Sélectionnez pour activer les couches.
Cartes satellites	Appuyez sans relâcher sur la barre coulissante et déplacez-la ou appuyez sur les touches Zoom +/- pour ajuster le réglage.
Zone d'affichage	<p>Terre : Sélectionnez pour afficher la couche satellite au-dessus de la terre seulement.</p> <p>Terre + Hauts fonds : Sélectionnez pour afficher la couche satellite au-dessus de la terre et des eaux peu profondes.</p> <p>Terre et mer : Sélectionnez pour afficher la couche satellite en entier.</p>

Affichage des superpositions de Humminbird

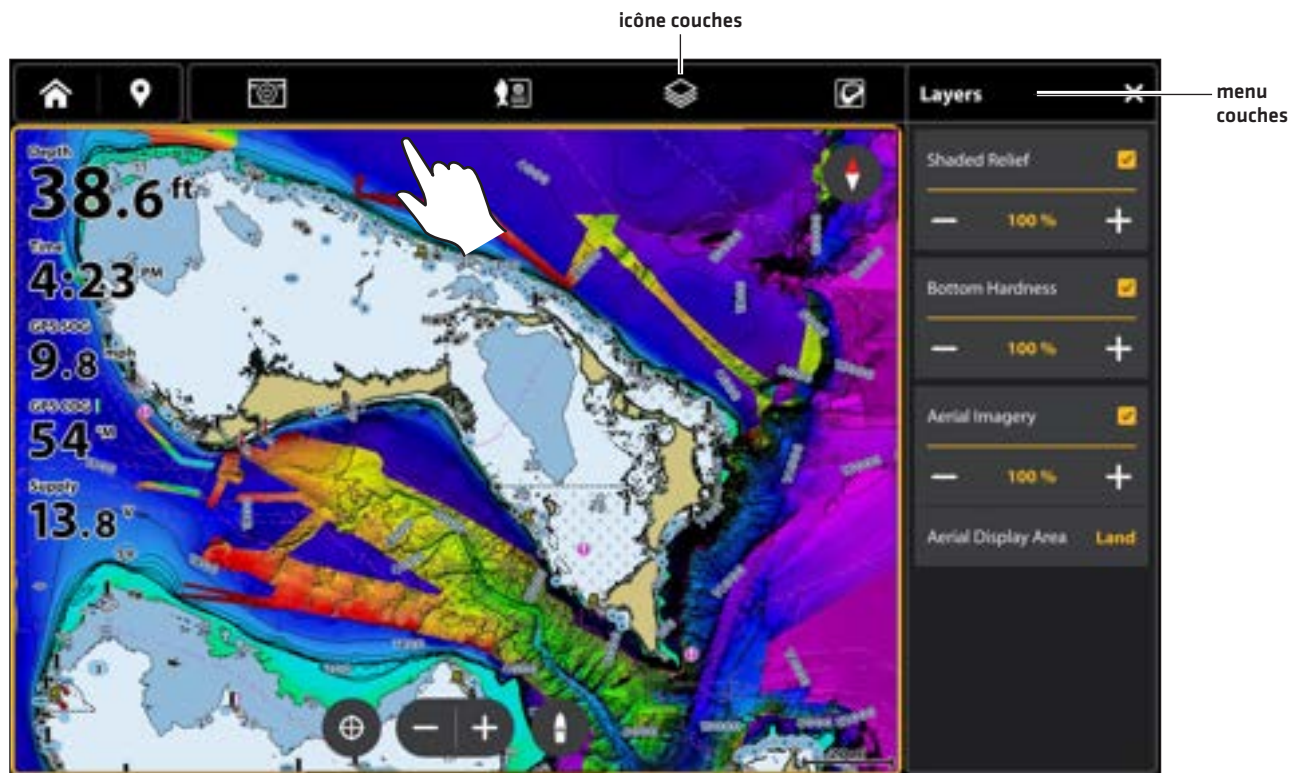

Personnaliser l'affichage cartographique Humminbird (optionnel)

Humminbird doit être sélectionné en tant que source cartographique pour activer les fonctionnalités suivantes. Les options de menu seront différentes pour les cartes cartographiques Humminbird dotées de la technologie VX et les cartes cartographiques Humminbird Legacy.

Cartes cartographiques Humminbird avec technologie VX

Lorsque Humminbird est sélectionné comme source cartographique, des menus supplémentaires permettant de personnaliser l'affichage cartographique Humminbird sont ajoutés au système de menus.

Sélectionner le préréglage de la carte

Utilisez les préréglages de la carte pour alterner rapidement entre les paramètres. Vous pouvez utiliser les paramètres de pêche ou de navigation par défaut fournis, ou vous pouvez créer un utilisateur personnalisé prédéfini avec vos préférences. Les préréglages de pêche et de navigation sont également entièrement personnalisables. Vous pouvez restaurer chaque préréglage à ses paramètres par défaut à tout moment.

1. Sur l'affichage cartographique, appuyez sur l'icône Préréglage cartographique sur la barre supérieure.

OU

Dans le menu cartographique X-Press, sélectionnez Réglages > Préréglage cartographique.

2. Sélectionnez un préréglage.

Préréglage de pêche

Préréglage de navigation

Préréglage utilisateur

Sélectionner le préréglage de la carte

icône préréglage cartographique

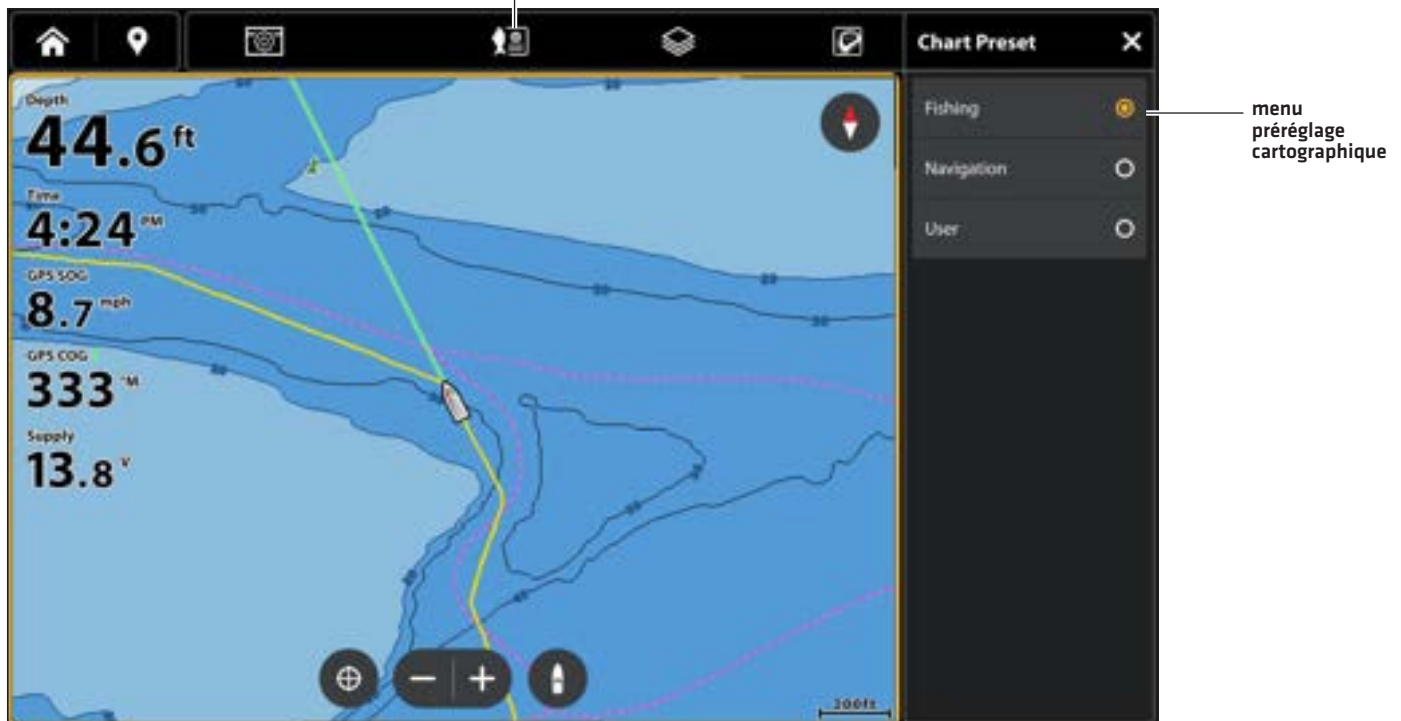

Affichage de la Couleur des lignes de contour et de la profondeur

Vous pouvez afficher ou masquer les courbes de niveau, mettre en évidence les hauts-fonds ainsi que la gamme des profondeurs sur la carte.

1. Sur un affichage cartographique, appuyez sur l'icône Menu sur la barre supérieure ou sur la touche MENU.
2. Sélectionnez les Réglages.
3. Sélectionnez Profondeurs/Contours.
4. Réglez les menus suivants selon votre préférence.

Ligne(s) de contour	Activez Contour Lines [Lignes de contour] pour afficher les lignes de contour sur la carte.
Densité du contour	Utilisez la densité du contour pour ajuster la densité des lignes de contour affichées sur la carte. Vous pouvez régler la densité à Élevée, Moyenne ou Faible. Les lignes de contour doivent être activées pour ajuster cette fonction. La densité du contour ne peut être personnalisée que dans les préréglages de pêche et d'utilisateur. La densité du contour de navigation ne peut pas être modifiée.
Couleur du contour	Utilisez Couleur du contour pour ajuster la couleur des lignes de contour affichées sur la carte. Les lignes du contour doivent être activées pour ajuster cette fonction.
Palette de profondeur	Activez la palette de profondeur pour activer les couleurs de la zone de profondeur dans l'affichage cartographique.
Plage min/max de la palette	Vous pouvez ajuster la plage de données affichées sur la carte en modifiant le minimum d'échelle et le maximum d'échelle à l'écran. L'échelle que vous sélectionnez influence sur la façon d'afficher les couleurs de profondeur. Pour obtenir de meilleurs résultats, choisissez un seuil de portée verticale étroit. Par exemple, réglez la portée minimale de la palette sur 100 et la portée maximale de la palette sur 200.
Palette de couleurs	Utilisez la Palette de couleurs pour changer les couleurs utilisées pour afficher la carte.

CONSEIL RAPIDE! Vous pouvez également modifier la palette de couleurs à l'aide de l'icône Palette de couleurs sur la barre supérieure.

Définir les faits saillants en profondeur

Mettez en surbrillance les eaux profondes et peu profondes en modes Affichage cartographique et Affichage combiné à l'aide des fonctions CoastMaster suivantes. Les couleurs des reflets sont personnalisables.

- Les mises en surbrillances de profondeur vous permettent de sélectionner jusqu'à quatre plages de profondeur à mettre en surbrillance sur la carte.
- La mise en surbrillance des eaux peu profondes les identifie lorsque la profondeur est égale ou inférieure au niveau que vous avez réglée.

- Sur un affichage cartographique, appuyez sur l'icône Menu sur la barre supérieure ou sur la touche MENU.
- Sélectionnez les Réglages.
- Sélectionnez Mise en surbrillance de profondeur.
- Réglez les menus suivants selon votre préférence.

OU

- Sur un affichage cartographique, appuyez sur l'icône Surbrillance de profondeur sur la barre supérieure.
- Réglez les menus suivants selon votre préférence.

Surbrillance d'une profondeur	Activez Surbrillance d'une profondeur pour mettre en surbrillance une profondeur dans les affichages cartographiques. La profondeur que vous avez définie sera mise en surbrillance dans la couleur sélectionnée. Vous pouvez régler jusqu'à quatre surbrillance de profondeur.
Portée de la surbrillance	Lorsque la Surbrillance d'une profondeur est activée sur l'affichage cartographique, utilisez la fonction Portée de la surbrillance afin de déterminer la portée de la surbrillance, au-dessus et en dessous de la profondeur en choisie. Si, par exemple, vous savez qu'un poisson se tient entre 18 et 20 pieds, vous pouvez régler la Surbrillance des fonds à 19 pieds et la Portée de la surbrillance des fonds à +/- 1 pied. L'affichage montrera une bande verte entre 18 et 20 pieds.
Mise en surbrillance des hauts-fonds	Activez la surbrillance des Bas-fonds et réglez le curseur. Lorsque la profondeur est égale ou inférieure à la valeur définie, elle apparait en surbrillance en rouge [ou dans la couleur que vous avez sélectionnée] dans l'affichage cartographique. Par exemple, si votre bateau a un tirant de 3 pieds, réglez la fonction de surbrillance de Bas-fonds à 3 pieds et une bande rouge apparaîtra entre 0 et 3 pieds.

Ajuster les réglages d'affichage de la profondeur de la carte cartographique Vx

icône mise en surbrillance de profondeur

étiquette de profondeur (profondeur du contour)

lignes de contour

point culminant en eau peu profonde

profondeur en surbrillance 1

Définir l'orientation du graphique

Sélectionnez votre préférence d'affichage : nord en haut, en avant en haut, cap en haut, etc.

1. Sur un affichage cartographique, appuyez sur l'icône Menu sur la barre supérieure ou sur la touche MENU.
2. Sélectionnez les Réglages.
3. Sélectionnez Général.
4. Sélectionnez Orientation.
5. Sélectionnez l'orientation à appliquer à l'affichage cartographique.

CONSEIL RAPIDE! Vous pouvez également sélectionner le bouton Orientation cartographique sur l'écran Affichage. Voir l'illustration ci-dessous.

Cap vers le haut [boussole ou GPS nécessaire]	Le cap actuel du bateau se trouve vers le haut, et la carte tourne autour du symbole du navire pour que celui-ci soit toujours vers le haut sur l'affichage. La boussole ou le capteur de cap branché(e) à la tête de commande indique le cap. Si la boussole n'est pas connectée, le bateau sera orienté selon la route sur le fond [COG].
Nord vers le haut	La carte est orientée de façon à faire apparaître le Nord vers le haut et le bateau tourne en fonction de son cap ou de la route sur le fond [COG].
Route vraie [COG] vers le haut	Sur l'affichage, le bateau est orienté vers le haut en direction d'une position fixe et la carte tourne en fonction de la Route sur fond [COG] du bateau.
Route vers le haut	Durant la navigation, la route ou segment de route prévue s'affiche en haut de l'écran. Les objets situés devant l'embarcation sont dessinés au-dessus de celle-ci. Lorsque l'embarcation ne navigue pas, le cap actuel est affiché.

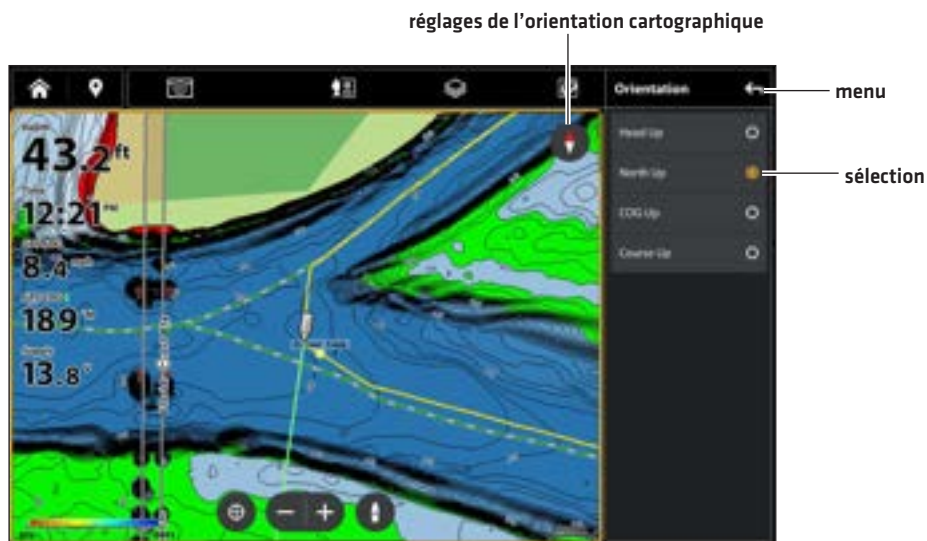

Mise en marche/arrêt de la Compensation de l'embarcation

La Compensation de l'embarcation permet d'afficher une plus grande section de la carte, dépendamment de la vitesse de l'embarcation. Elle fonctionne aussi avec la fonction Vitesse de compensation.

1. Sur un affichage cartographique, appuyez sur l'icône Menu sur la barre supérieure ou sur la touche MENU.
2. Sélectionnez les Réglages.
3. Sélectionnez Général.
4. Sélectionnez Compensation du bateau.

Arrêt	L'embarcation est montrée au milieu de l'affichage cartographique.
Marche	L'embarcation est montrée au bas de l'affichage cartographique.
Automatique	Lorsque l'embarcation se déplace à une vitesse plus basse que la vitesse de compensation, son symbole est montré au milieu de l'affichage cartographique. Lorsque l'embarcation atteint ou dépasse la vitesse de compensation réglée, son symbole se déplace sur le bord de l'affichage pour permettre d'afficher une plus grande partie de l'affichage cartographique à l'écran.

Afficher/Masquer les sondages par point (carte de base Humminbird)

La fonction Sondages par point concerne les mesures de profondeur affichées sur la carte. Les réglages disponibles sont déterminés par la carte de données cartographiques installée et la source cartographique sélectionnée. Carte de base Humminbird doit être sélectionné en tant que source cartographique.

1. À partir du menu des paramètres Humminbird, sélectionnez Sondages par point.
2. Sélectionnez Activer ou Désactiver.

Mise en marche du zoom automatique

Le zoom automatique concentre l'affichage sur le segment de la route en cours de navigation. À mesure que la vitesse de l'embarcation augmente, la portée cartographique augmente aussi. À l'aide des touches ZOOM, vous pouvez montrer une section plus ou moins importante sur l'affichage cartographique. Le zoom automatique sera arrêté.

REMARQUE

Le réglage de la fonction Zoom automatique ne s'applique pas à l'affichage 3D.

1. Appuyez sur la touche ACCUEIL.
2. Sélectionnez les Réglages.
3. Sélectionnez Mon bateau.
4. Sélectionnez Réglages de navigation.
5. Sélectionnez le Zoom automatique. Touchez le bouton marche/arrêt ou appuyez sur la touche ENTRÉE pour l'activer.

Cartes graphiques Humminbird Legacy

Lorsque Humminbird est sélectionné comme source cartographique, des menus supplémentaires permettant de personnaliser l'affichage cartographique Humminbird sont ajoutés au système de menus.

1. Sur un affichage cartographique, appuyez sur l'icône Menu sur la barre supérieure ou sur la touche MENU.
2. Sélectionnez les Réglages.
3. Sélectionnez Réglages Humminbird.
4. Réglez les menus suivants selon votre préférence.

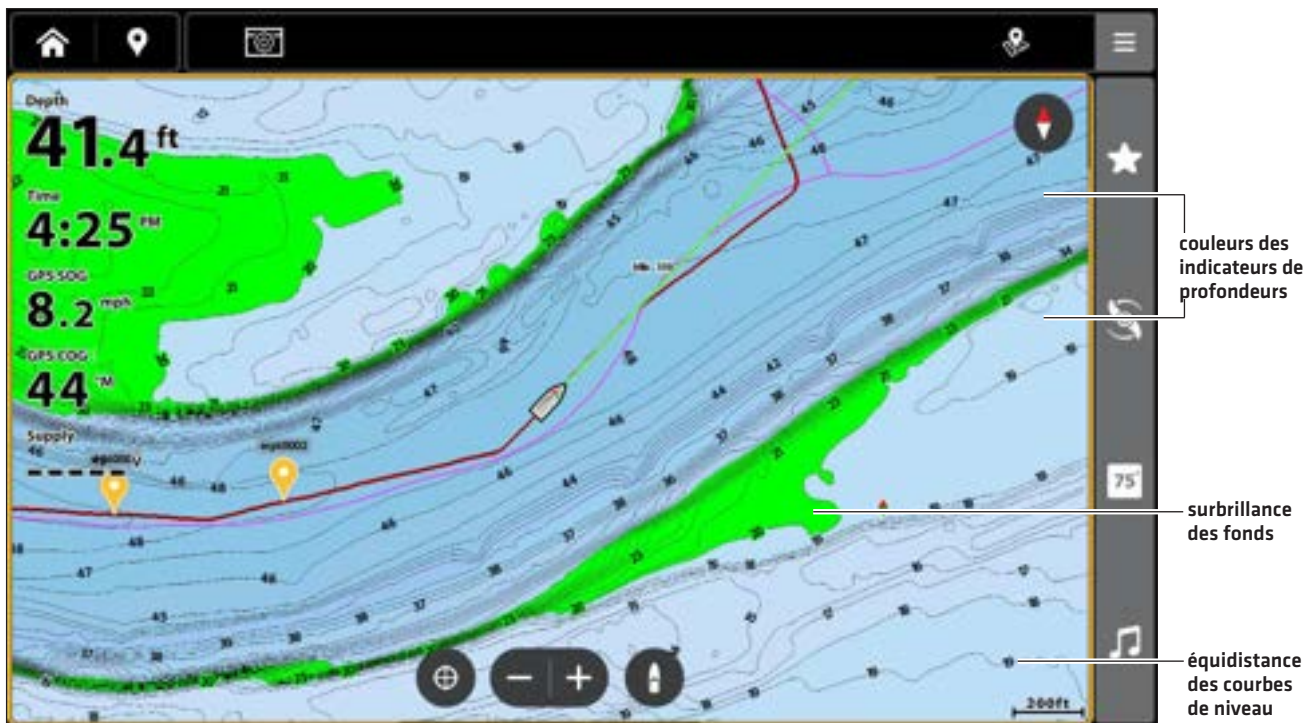

Couleur des indicateurs de profondeur	Mettez en marche les Couleurs des indicateurs de profondeur et réglez la les ombrages à montrer sur les affichages cartographiques.
Surbrillance Fonds	Mettez en marche la Surbrillance des fonds et vous pourrez mettre en surbrillance une profondeur particulière sur les affichages cartographiques La profondeur sélectionnée sera mise en évidence en vert. Utilisez la Surbrillance de fond avec la Portée de la surbrillance des fonds.
Portée de la surbrillance des fonds	Lorsque la Surbrillance des fonds est activée sur l’affichage cartographique, utilisez la fonction de Portée de la surbrillance des fonds afin de déterminer la portée de la surbrillance, au-dessus et en dessous de la profondeur en choisie. Si, par exemple, vous savez qu’un poisson se tient entre 18 et 20 pieds, vous pouvez régler la Surbrillance des fonds à 19 pieds et la Portée de la surbrillance des fonds à +/- 1 pied. L’affichage montrera une bande verte entre 18 et 20 pieds.
Bas-fonds	Activez Bas-fonds et réglez le curseur. Lorsque la profondeur est égale ou inférieure à la valeur définie, elle apparait en surbrillance dans l’affichage cartographique. Par exemple, si votre bateau a un tirant de 3 pieds, réglez lamenu de Bas-fonds à 3 pieds et une bande rouge apparaîtra entre 0 et 3 pieds.
Équidistance des courbes de niveau	Activez Équidistance des courbes de niveau pour afficher des lignes à des intervalles définis sur l’affichage cartographique. Réglez le curseur pour définir la distance entre chaque ligne. L’équidistance des courbes de niveau est également affectée par le réglage de Compensation du niveau de l’eau. Reportez-vous à Source cartographique : configuration du Humminbird .
Orientation	Réglez l’orientation à Avant en haut, Nord en haut, Route sur le fond en haut ou Cap en haut.
Compensation du bateau	Activez, désactivez ou automatisez la compensation du bateau.
Superpositions	Activer les superpositions disponibles.

Personnaliser l'affichage cartographique Navionics (optionnel)

Navionics doit être sélectionné en tant que source cartographique pour activer les fonctionnalités suivantes.

Sélection des données cartographiques

Lorsqu'une carte Navionics est installée et sélectionnée comme source cartographique, il est possible de paramétrer les symboles d'aide à la navigation, marins et terrestres pour qu'ils soient masqués ou visibles. Le menu Profondeur permet d'ombrager la carte selon les profondeurs réglées.

1. Sur un affichage cartographique, appuyez sur l'icône Menu sur la barre supérieure ou sur la touche MENU.
2. Sélectionnez les Réglages.
3. Sous Réglages Navionics, utilisez l'écran tactile ou le pavé curseur/levier pour sélectionner un menu et modifier les réglages.

Affichage cartographique avec navigation et icônes affichées (Navionics)



Modifier le mode cartographique

Suivez les instructions de cette section pour passer de l'affichage cartographique 2D à l'affichage cartographique 3D.

Modifier le mode cartographique

1. Sur un affichage cartographique, appuyez sur le bouton 2D or 3D sur la barre supérieure.
2. Sélectionnez un mode cartographique.

MODIFICATION DE LA SUPERPOSITION DES AFFICHAGES

À l'aide du menu de Superposition, affichez ou masquez les informations de l'affichage. Dans l'Affichage cartographique, vous pouvez montrer ou masquer le symbole de l'embarcation, les données de navigation [points de cheminement, routes, itinéraires], les superpositions des données, les cibles des systèmes d'identification automatique et MARPA et les anneaux de distance. Les menus accessibles sont déterminés par les accessoires qui sont connectés au réseau de la tête de commande. Reportez-vous aussi à la section des **Affichages** pour plus d'informations au sujet de la Superposition.

1. Sur un affichage cartographique, appuyez sur l'icône Menu sur la barre supérieure ou sur la touche MENU.
2. Sélectionnez les Réglages.
3. Sélectionnez Superpositions de bateau.
4. Utilisez l'écran tactile ou le pavé curseur/levier pour sélectionner un menu et modifier un réglage [crochet = visible, vide = masqué].

Afficher les objets cartographiques

1. Sur un affichage cartographique, appuyez sur l'icône Menu sur la barre supérieure ou sur la touche MENU.
2. Sélectionnez les Réglages.
3. Sélectionnez Objets cartographiques.
4. Sélectionnez le type d'objet.
5. Utilisez l'écran tactile ou le pavé curseur/levier pour sélectionner un menu et modifier un réglage [crochet = visible, vide = masqué].

Affichage cartographique avec superpositions affichées (Humminbird CoastMaster VX)

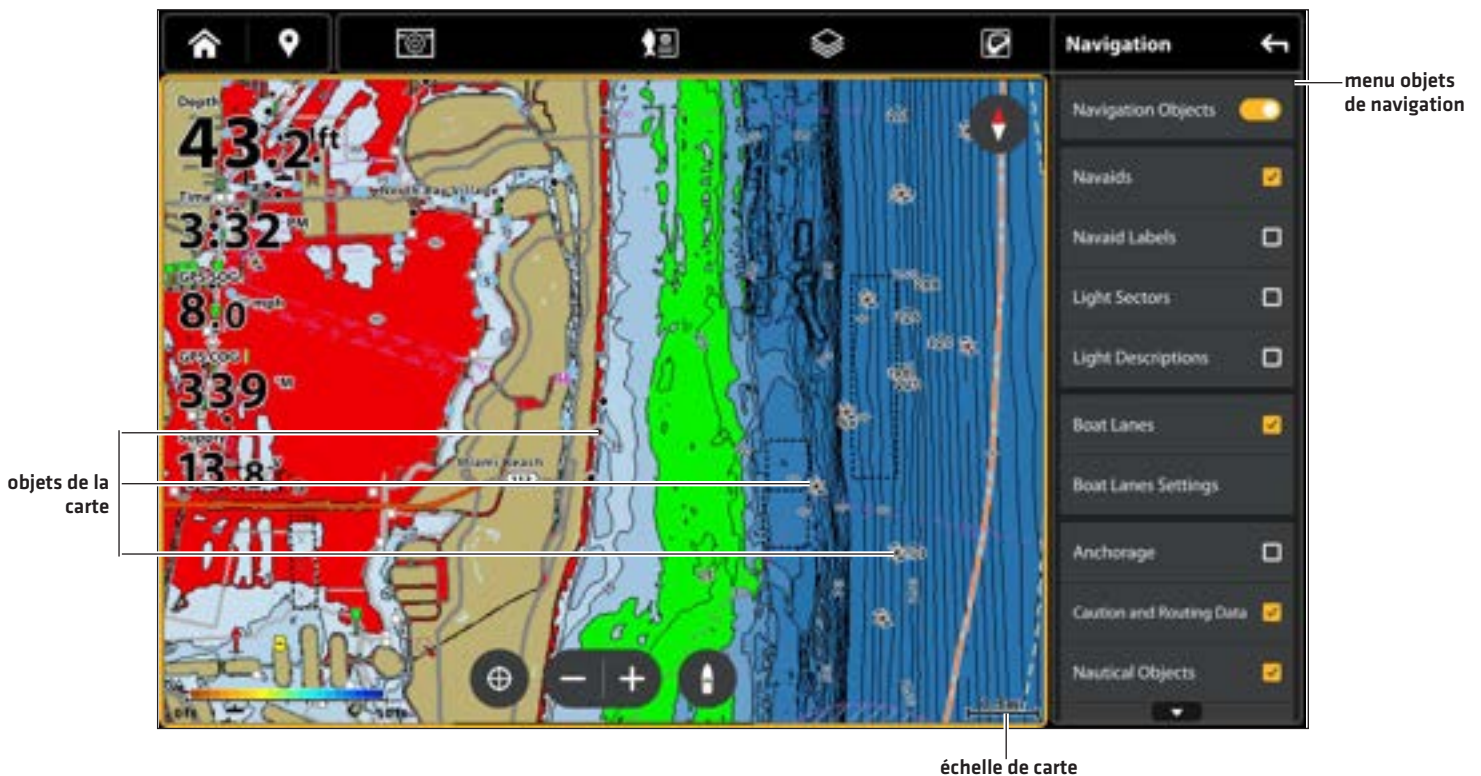

APERÇU DES ALARMES DE NAVIGATION

Lorsqu'une alarme se déclenche, une alerte sonne ou s'affiche à l'écran du détecteur de poissons pour signaler que la limite a été dépassée. Les réglages décrits dans la présente section indiquent comment activer une alarme de navigation, ajuster son seuil et afficher les limites à l'écran, si celles-ci sont disponibles. Les options d'alarmes sont déterminées par la source cartographique.

Affichage cartographique avec des superpositions affichée (Humminbird LakeMaster)



Alarme hors cap (XTE)

Activez l'alarme hors cap [XTE] pour recevoir une alerte lorsque l'embarcation s'éloigne hors de la route sélectionnée. Vous pouvez aussi régler la distance à laquelle l'embarcation doit s'éloigner du cap avant de déclencher l'alarme. Si l'alarme est désactivée, la limite hors cap peut être montrée sur l'affichage cartographique, mais aucune alerte ne sera émise si l'embarcation la franchit.

Activation de l'alarme

1. Appuyez sur la touche ACCUEIL.
2. Sélectionnez Outils.
3. Sélectionnez Alarmes.
4. Sélectionnez Alarmes > Navigation.
5. Sélectionnez Hors cap [XTE]. Touchez le bouton marche/arrêt ou appuyez sur la touche ENTRÉE pour l'activer.

Réglage des paramètres (facultatif)

1. Appuyez sur la touche ACCUEIL.
2. Sélectionnez les Réglages.
3. Sélectionnez Mon bateau > Réglages de navigation > Hors cap [XTE].
4. Appuyez sans relâcher sur le curseur ou faites-le glisser, appuyez sans relâcher sur la touche ENTRÉE ou appuyez sur les boutons +/-, pour régler la distance à laquelle le bateau peut s'éloigner de l'itinéraire.

Affichage de la limite Hors cap (XTE) (facultatif)

1. Sur un affichage cartographique, appuyez sur l'icône Menu sur la barre supérieure ou sur la touche MENU.
2. Sélectionnez Réglages > Général.
3. Sélectionnez les limites XTE.
4. Touchez la case à cocher, ou appuyez sur la touche ENTRÉE, pour la cocher et montrer les limites sur l'affichage.

Alarme d'arrivée

Activez l'Arrivée pour recevoir une alerte lorsque l'embarcation atteint le point de destination du cheminement, de la route ou de l'itinéraire. Vous pouvez aussi régler le rayon d'arrivée, afin d'indiquer à quelle distance de ce point l'alarme est déclenchée. Si l'alarme est désactivée, le rayon d'arrivée cap peut être montré sur l'affichage cartographique, mais aucune alerte ne sera émise lorsque l'embarcation le franchit.

Le rayon d'arrivée affecte également la navigation. Si le rayon d'arrivée est réglé à 60 pieds du point de destination, l'arrivée est réalisée à 60 pieds du point de destination. S'il existe un autre point de route, la navigation commencera alors au point suivant.

Activation de l'alarme

1. Appuyez sur la touche ACCUEIL.
2. Sélectionnez Outils.
3. Sélectionnez Alarmes.
4. Sélectionnez Alarmes > Navigation.
5. Sélectionnez Arrivée. Touchez le bouton marche/arrêt ou appuyez sur la touche ENTRÉE pour l'activer.

Réglage des paramètres (facultatif)

1. Appuyez sur la touche ACCUEIL.
2. Sélectionnez les Réglages.
3. Sélectionnez Mon bateau > Réglages de navigation > Rayon d'arrivée.
4. Appuyez sans relâcher sur la barre coulissante, appuyez sans relâcher sur la touche ENTRÉE ou appuyez sur les boutons +/-, pour régler le rayon.

Alarme d'évitement d'un point de cheminement

Activez l'Évitement d'un point de cheminement pour déclencher une alerte si l'embarcation franchit le rayon d'évitement d'un point de cheminement. Si l'alarme est désactivée, le rayon d'évitement peut être mis en marche pour un point de cheminement particulier, et il sera montré sur l'affichage cartographique, mais aucune alerte ne sera déclenchée s'il est franchi.

Activation de l'alarme

1. Appuyez sur la touche ACCUEIL.
2. Sélectionnez Outils.
3. Sélectionnez Alarmes.
4. Sélectionnez Alarmes > Navigation.
5. Sélectionnez Évitement d'un point de cheminement. Touchez le bouton marche/arrêt ou appuyez sur la touche ENTRÉE pour l'activer.

Création d'un point de cheminement à éviter

1. Reportez-vous aux **Points de cheminement** : Réglez le rayon du point de cheminement et la distance d'évitement pour identifier un point de cheminement à éviter.

Alarme anticollision

Si Navionics est sélectionné et que l'alarme anticollision est en marche, une alerte sera déclenchée selon les dangers possibles détectés par les données cartographiques disponibles pour la zone au-devant de l'embarcation, tels la terre, les rochers ou des zones interdites. Il est aussi possible de sélectionner les objets anticollision et de déterminer la distance en avant de l'embarcation à balayer dépendamment des distances et du temps.

REMARQUE

L'utilisation de cette fonction requiert la sélection de Navionics comme source cartographique.

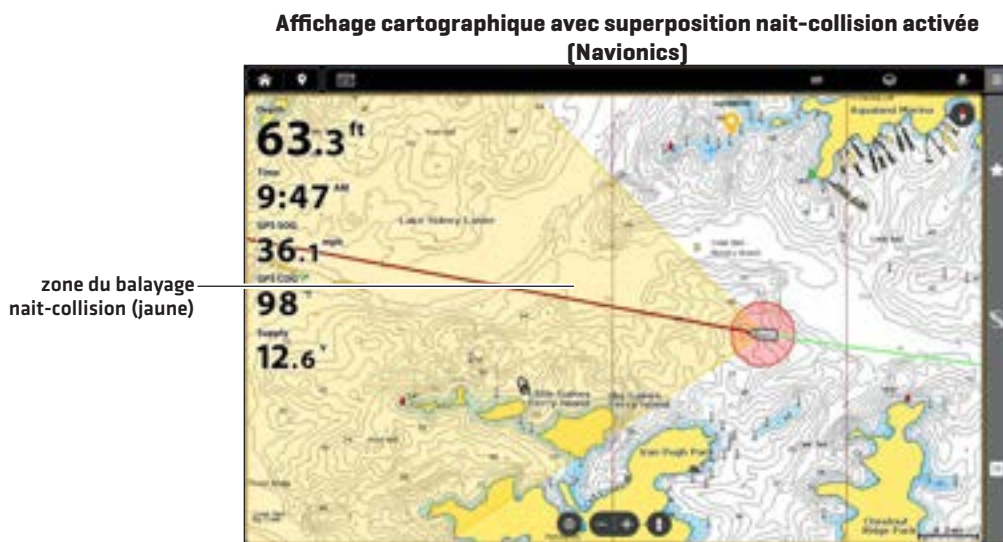

Mise en marche du système l'Anticollision

1. Appuyez sur la touche ACCUEIL.
2. Sélectionnez Réglages > Mon bateau > Réglages de navigation.
3. Sélectionnez le système Anticollision. Touchez le bouton marche/arrêt ou appuyez sur la touche ENTRÉE pour l'activer.
Servez-vous des réglages Anticollision par défaut ou réglez le balayage de la zone à l'aide des menus de la présente section [Paramètres de balayage, Balayage [Temps], Balayage [Distance] et Objets anticollision].

Activation de l'alarme

1. Appuyez sur la touche ACCUEIL.
2. Sélectionnez Outils.
3. Sélectionnez Alarmes.
4. Sélectionnez Alarmes > Navigation.
5. Sélectionnez l'Alarme anticollision. Touchez le bouton marche/arrêt ou appuyez sur la touche ENTRÉE pour l'activer.

Superposition de la zone Anticollision

Lorsque la superposition est activé, la zone de balayage n'est affichée que lorsqu'un danger est détecté.

Lorsque la superposition est activée, la zone de balayage est affichée en tout temps. Lorsqu'un danger possible est détecté, la zone de balayage devient rouge.

1. Sur un affichage cartographique, appuyez sur l'icône Menu sur la barre supérieure ou sur la touche MENU.
2. Sélectionnez Réglages > Superpositions du bateau.
3. Sélectionnez le système Anticollision.
4. Touchez la case à cocher, ou appuyez sur la touche ENTRÉE, pour la cocher et montrer les limites sur l'affichage.

HOMME À LA MER (MOB) NAVIGATION

Dès que vous savez que vous avez un homme à lamer, vous devez activer la Navigation Homme à la mer pour maximiser les chances de sauvetage. La navigation Homme à la mer marque le point approximatif d'entrée à l'eau de la personne et calcule la navigation vers le point de cheminement Homme à la mer.

Activer la navigation Homme à la mer

1. Appuyez sans relâcher sur l'icône Homme à la mer sur l'écran d'accueil.

Navigation Homme à la mer

barre de données Homme à la mer

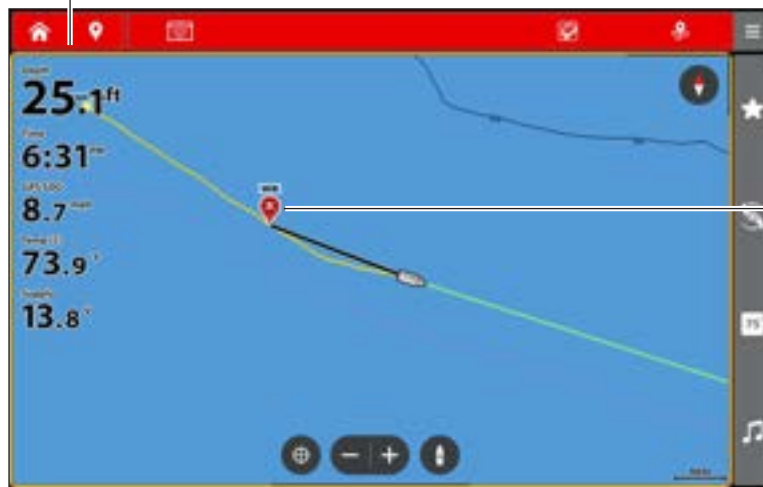

Point de cheminement Homme à la mer



Après avoir activé le mode Homme à la mer, toute navigation actuelle sera annulée et la route actuelle sera supprimée sans avis. La navigation Homme à la mer commence immédiatement et l'affichage sera effectué comme suit :

Affichage cartographique : l'affichage passera automatiquement à l'affichage cartographique.

Point de cheminement Homme à la mer : un point de cheminement Homme à la mer est créé à la position actuelle de l'embarcation, peu importe si le curseur cartographique est activé ou non.

Navigation en continu : L'écran agrandit la zone affichée pour montrer le point de cheminement Homme à la mer et le bateau.

Zoom automatique : The screen magnifies to show the Man Overboard waypoint and the vessel on the screen.

Barre de données : La barre de données affiche les relevés numériques de la fonction Homme à la mer, y compris la distance à parcourir et le temps restant jusqu'au point de cheminement Homme à la mer [DTG + TTG].

Annulation de la navigation Homme à la mer

1. Appuyez sans relâcher sur l'icône Annuler homme à la mer à partir de l'écran d'accueil.

OU

1. Sur un affichage à l'écran, appuyez une fois sur l'icône Menu sur la barre supérieure ou sur la touche MENU.
2. Sélectionnez Annuler la navigation.

INTRODUCTION À LA NAVIGATION

Votre détecteur de poissons Humminbird vous permet de marquer des points de cheminement, de créer une route et de commencer à naviguer. Les points de cheminement, les routes et les itinéraires peuvent être gérés à l'écran. À partir duquel vous pouvez sauvegarder les favoris, modifier les noms et facilement revenir aux destinations préférées.

Il existe plusieurs moyens de lancer la navigation ou de modifier les données de navigation avec le détecteur de poissons Humminbird. Les instructions données dans cette section passent en revue les fonctions de navigation disponibles sur l'affichage cartographique. Pour utiliser les fonctions de navigation de l'outil Mes données, voir *Gestion des données de navigation*.

Affichage cartographique avec points de cheminement, routes et itinéraires



APERÇU DU MENU DE NAVIGATION

Il existe plusieurs façons d'utiliser les fonctions de navigation sur le détecteur de poissons. Le menu Navigation X-Press et le menu Curseur s'ouvrent à l'aide de l'écran tactile. Les mêmes menus sont également ouverts en appuyant sur la touche NAVIGATION/ ALLER À ou sur la touche POINT DE CHEMINEMENT/MARQUER.

Cette section présente un aperçu des menus mis à disposition pour la navigation. Les options de menu disponibles sont déterminées par le mode de navigation et votre modèle Humminbird. Pour apprendre à appliquer ces fonctions, reportez-vous aux sections *Points de cheminement, Routes, Itinéraires* et *Balayage*.

Menu de navigation X-Press

Le menu **Navigation X-Press** vous permet de démarrer une route rapide, de naviguer vers un curseur, une route ou un point et de lancer les fonctions du moteur Minn Kota (lorsque l'équipement est connecté). Le menu X-Press de navigation est uniquement disponible sur lorsque l'affichage cartographique, l'affichage sonar et l'affichage radar apparaissent sur l'écran avec l'activation de la navigation.

Ouverture du menu de navigation X-Press

1. Sur un affichage cartographique, appuyez sur l'icône Menu sur la barre supérieure ou sur la touche MENU.
2. Sélectionnez Navigation.
3. Sélectionnez une action dans le sous-menu.

OU

1. Lorsqu'un affichage cartographique est affiché à l'écran, appuyez sur la touche NAVIGATION/ALLER À.
2. Sélectionnez une action dans le sous-menu.

Ouverture du menu de navigation X-Press à partir de l'écran tactile

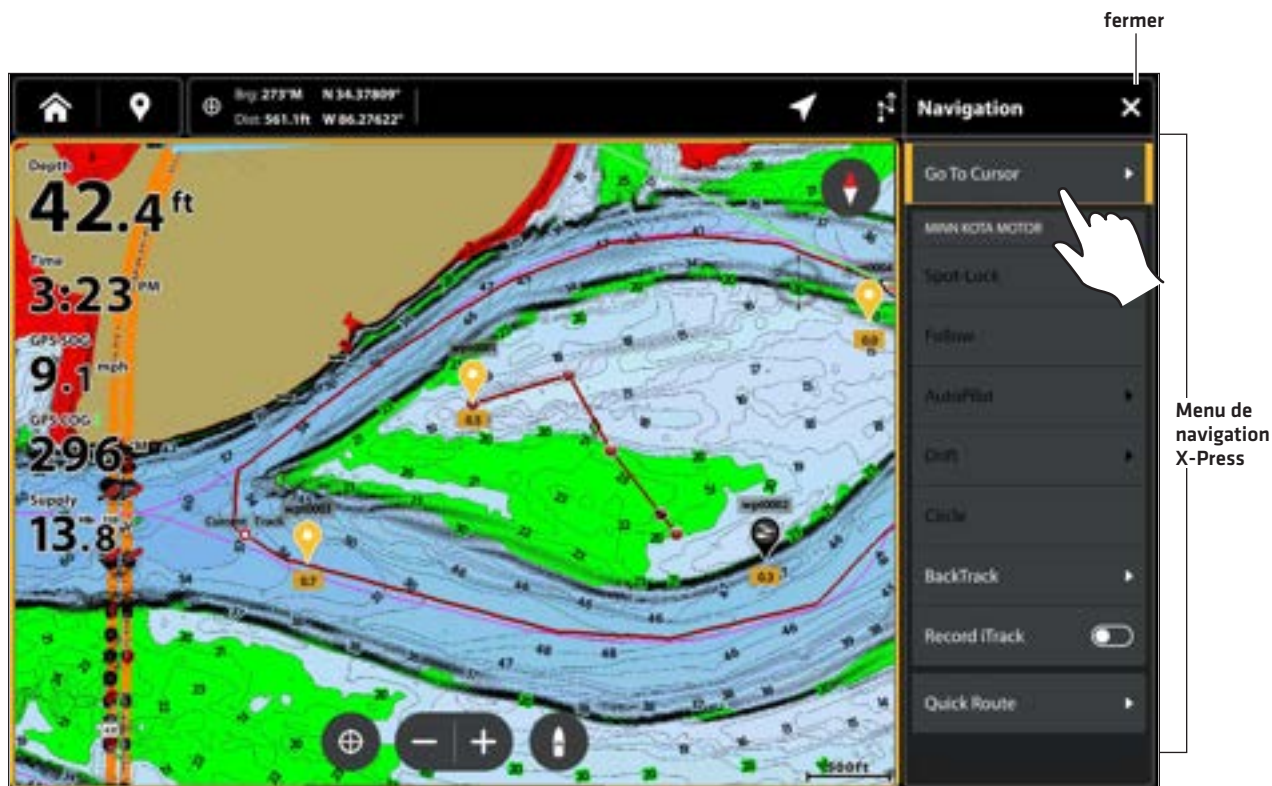

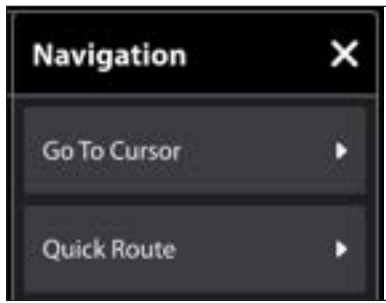

Les options suivantes sont disponibles à partir du menu Navigation X-Press lorsque la navigation n'est pas en cours. Voir **Routes** pour plus d'information sur l'utilisation de ce menu.

Options du menu Navigation X-Press	
Aller au curseur	Si le curseur est actif, la navigation commencera vers la position de celui-ci.
Route rapide	Sélectionnez Route rapide pour marquer les points de route rapide et lancer la navigation. Voir Routes pour plus d'informations.
Données de navigation	Ouvrez l'outil Mes données pour y sélectionner des données de navigation enregistrées et commencer à naviguer.

Lorsque le menu Navigation X-Press est ouvert pendant la navigation, d'autres options sont accessibles, y compris celles décrites ci-dessous :

Options du menu Navigation X-Press (pendant la navigation)	
Annuler la navigation	Sélectionnez Annuler la navigation pour annuler la navigation avec le détecteur de poissons.
Recalculer la route	Sélectionnez Recalculer la route pour relancer la navigation à partir de l'emplacement actuel de l'embarcation et non du premier point de route. La tête de commande recalculera la navigation vers le prochain point le plus rapproché de la route. C'est utile lorsque le bateau a navigué hors cap par rapport à la route actuelle.
Prochain point	Sélectionnez le Prochain point pour sauter le point actif et naviguer vers le prochain point de la route.
Inverser la route	Sélectionnez Inverser route pour inverser la route actuellement suivie. La navigation commencera de la position du bateau et continuera en ordre inverse.

Menu du curseur

Le menu Curseur est une autre façon d'utiliser l'écran tactile pour ouvrir le menu Navigation X-Press, créer une route ou lancer une recherche. Le menu curseur n'est disponible que sur Affichage cartographique 2D, Affichage sonar et Affichage radar apparaissant sur l'écran.

Ouverture du menu du curseur

1. Appuyez sur une position de l'affichage cartographique pour activer le curseur ou utilisez le pavé curseur/levier pour déplacer le curseur vers une position de l'affichage.

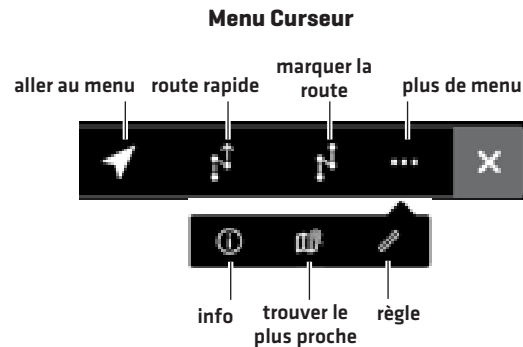

Options du menu du curseur	
	Navigation : Ouvre le menu Navigation X-Press pour démarrer ou modifier la navigation.
	Route rapide : Lance la navigation de route rapide en vous permettant de lier ensemble des points de route et de cheminement et de commencer immédiatement à naviguer.
	Marquer la route : Créez une route sur l'affichage cartographique et enregistrez-la pour la navigation ultérieure.
	Règle : Ouvrez la règle pour mesurer la distance entre deux points.
	Trouver le plus proche : Recherchez les points de cheminement, les routes et les itinéraires les plus proches.
	Info : Ouvrez le menu Information cartographique.

Affichage du menu du curseur



Menu Information



À l'aide du **menu Information**, vous pouvez effectuer une recherche de proximité.

Si vous utilisez Humminbird comme source cartographique, vous pouvez effectuer une recherche des informations sur le lac. Les cartes Navionics présentent aussi d'autres options de recherche.

Ouverture du menu d'information

1. Sur un affichage cartographique, appuyez sur l'icône Menu sur la barre supérieure ou sur la touche MENU.
2. Sélectionnez Information.
3. Sélectionnez une action dans le sous-menu.

REMARQUE

Si vous sélectionnez un point de cheminement, de route ou d'itinéraire à l'aide du curseur, et que vous appuyez ensuite sur la touche ENTRÉE, le menu d'information pour l'élément en question sera affiché.

Options du menu Informations	
Informations	Sélectionnez Informations pour effectuer une recherche au sujet du secteur, dans des limites prédéfinies, pour un éventail de données différentes, incluant les avertissements, les stations d'observation des marées et des courants, et les ports. Les informations accessibles sont déterminées par la source cartographique sélectionnée et par les informations qui sont accessibles dans le secteur en question. Reportez-vous à la section Recherche pour plus d'informations. [Navionics exclusivement]
Échelle	Sélectionnez l'Échelle pour mesurer la distance entre deux positions sur l'affichage. Appuyez sur la touche ENTRÉE pour sélectionner le point de départ de la mesure. Déplacez ensuite le levier jusqu'à ce que le curseur soit à la seconde position et appuyez sur la touche ENTRÉE pour marquer le point d'arrivée de la mesure.
Liste des lacs	Sélectionnez la Liste des lacs pour effectuer une recherche des lacs situés dans un rayon prédéfini. Humminbird doit être sélectionnée comme source cartographique [reportez-vous à la section Recherche pour plus d'informations].
Recherche par nom de lac	Sélectionnez la Recherche par nom de lac pour ouvrir le clavier à l'écran et chercher un lac par son nom. Humminbird doit être sélectionnée comme source cartographique. Reportez-vous à la section Recherche pour plus d'informations.
Trouver le point le plus rapproché	Sélectionnez Trouver le point le plus rapproché pour chercher les points de cheminement, de route et d'itinéraires situés à l'intérieur d'un rayon prédéfini. Reportez-vous à la section Recherche pour plus d'informations.

POINTS DE CHEMINEMENT

Les points de cheminement sont sauvegardés avec leurs positions en latitude/longitude. Ils marquent toute position d'intérêt, telle une zone de pêche, structure ou bouée préférée. Le détecteur de poissons enregistre la position et permet de modifier entre autres le nom et le symbole du point de cheminement [voir *Gérer les données de navigation*]. Vous pouvez enregistrer 10 000 points de cheminement dans le détecteur de poissons.

Marquage des points de cheminement

Les points de cheminement peuvent être marqués à la position de l'embarcation ou à la position du curseur. Pour modifier le point de cheminement, reportez-vous à *la Modification d'un point de cheminement sur l'affichage cartographique* ou à la section *Gestion des données de navigation*.

Marquage d'un point de cheminement à la position de l'embarcation

1. Lorsqu'un affichage cartographique est affiché à l'écran, appuyez sur l'icône Marquer sur la barre supérieure ou appuyez sur la touche POINT DE CHEMINEMENT/MARQUER.
2. Sélectionnez une icône et une couleur de point de cheminement dans le menu Favoris.

Marquage d'un point de cheminement à la position du curseur

1. Appuyez sur une position de l'affichage cartographique pour activer le curseur ou utilisez le pavé curseur/levier pour déplacer le curseur vers une position de l'affichage.
2. Appuyez sur le bouton Marquer sur la barre supérieure ou sur la touche POINT DE CHEMINEMENT/MARQUER.
3. Sélectionnez une icône et une couleur de point de cheminement dans le menu Favoris.

Marquage d'un point de cheminement à la position du curseur



Créer des réglages favoris

Utilisez les instructions de cette section pour prédéfinir votre icône et votre couleur préférées. Lorsque vous marquez un point de cheminement, les options de menus des réglages préférés seront affichées pour que vous puissiez modifier le point de cheminement.

1. Appuyez sur le bouton Marquer sur la barre supérieure ou sur la touche POINT DE CHEMINEMENT/MARQUER.
2. Réglage Sélection des favoris.
3. Appuyez sur une icône ou une couleur ou utilisez le pavé curseur/levier pour effectuer vos sélections.

Configuration des favoris

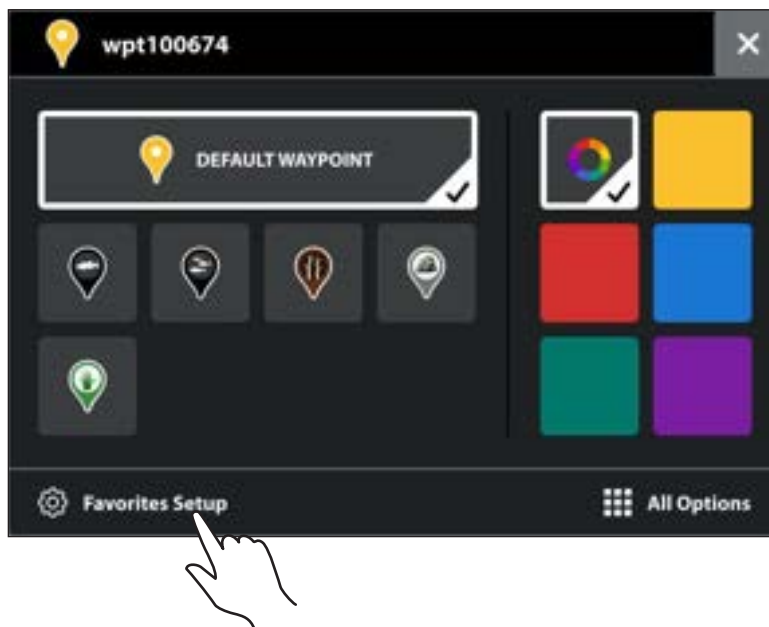

Réglage des favoris

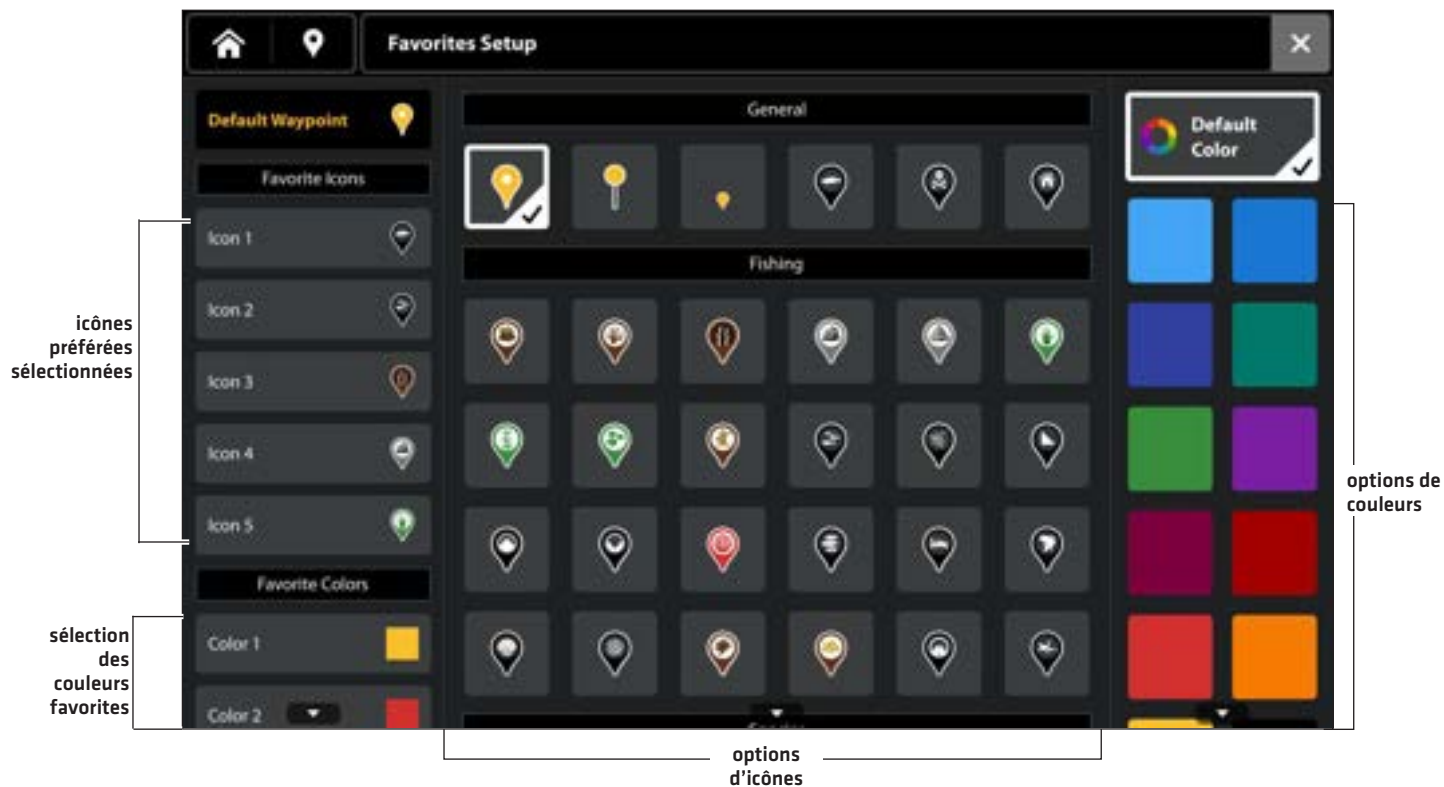

Options de modification pour les réglages favoris du point de commande

 Icône 	Sélectionnez 5 symboles qui seront vos symboles favoris. Les icônes sont regroupées par catégorie.
 Couleur 	Sélectionnez cinq couleurs qui seront vos couleurs favorites.

Déplacer un point de cheminement sur l'affichage cartographique

1. Appuyez sur un point de cheminement sur la carte ou utilisez le pavé curseur/levier pour déplacer le curseur vers un point de cheminement sur la carte.
2. Appuyez sur l'icône Plus dans le menu Curseur.
3. Appuyez sur Déplacer .
4. Appuyez sur une nouvelle position sur la carte ou utilisez le pavé curseur/levier pour déplacer le point de cheminement vers une nouvelle position.
5. Appuyez sur l'icône Vérifier ou appuyez sur la touche ENTRÉE pour confirmer la nouvelle position.

Sélectionner un point de cheminement



Sélectionner Aller à dans le menu Curseur



Déplacer le point de cheminement



Modifier un point de cheminement sur l'affichage cartographique

1. Appuyez sur un point de cheminement sur la carte ou utilisez le pavé curseur/levier pour déplacer le curseur vers un point de cheminement sur la carte. L'icône du point de cheminement, le nom et la profondeur s'afficheront sur la barre supérieure.
2. Appuyez sur le point de cheminement sur la barre supérieure pour ouvrir le menu Information du point de cheminement.
3. Modifiez le nom, le symbole, la couleur et les autres caractéristiques du point de cheminement (voir *Gestion des données de navigation* pour plus d'informations).
4. **Pour fermer** : Appuyez sur la touche QUITTER.

Modifier à partir du menu du Curseur



Régler le rayon d'évitement des points de cheminement

Un rayon d'évitement peut être établi autour d'un point de cheminement particulier. Un rayon sera mis en surbrillance autour du point de cheminement. Pour déclencher une alarme lorsque ce rayon est traversé, mettez en marche Alarme d'évitement des points de cheminement [voir *Survol des alarmes de navigation*].

1. Appuyez sur un point de cheminement sur la carte ou utilisez le pavé curseur/levier pour déplacer le curseur vers un point de cheminement sur la carte. L'icône du point de cheminement, le nom et la profondeur s'afficheront sur la barre supérieure.
2. Appuyez sur le point de cheminement sur la barre supérieure pour ouvrir le menu Information du point de cheminement.
3. Sous l'onglet Évitement, appuyez sur la case à cocher ou appuyez sur la touche ENTRÉE pour la cocher.
4. Appuyez sans relâcher sur la barre coulissante et déplacez-la ou appuyez sur les touches ZOOM +/- pour ajuster le réglage du rayon.
5. **Facultatif** : Pour déclencher une alarme lorsque ce rayon est traversé, mettez en marche Évitement des points de cheminement, dans le menu Alarmes de navigation [Accueil > Outils > Alarmes > Navigation > Évitement des points de cheminement > Marche].

Supprimer un point de cheminement sur l'affichage cartographique

1. Appuyez sur un point de cheminement sur la carte ou utilisez le pavé curseur/levier pour déplacer le curseur vers un point de cheminement sur la carte.
2. Appuyez sur l'icône Plus dans le menu Curseur.
3. Sélectionnez Supprimer.

Dessiner pour sélectionner

Utilisez la fonction Dessiner dans Affichage cartographique pour dessiner à main levée autour des points de cheminement et sélectionner plusieurs points de cheminement à la fois.

1. Sur un affichage cartographique, appuyez sur l'icône Mes données sur la barre supérieure.
2. Appuyez sur Dessiner pour sélectionner.
3. Utilisez l'écran tactile pour dessiner autour des points de cheminement que vous voulez sélectionner. La zone dessinée sera soulignée en rouge.
4. Sélectionnez une action sur la barre supérieure.

Editing Options for Selected Waypoints	
	Exporter : Transférez les données vers une carte SD sélectionnée ou vers l'application One-Boat Network.
	Modifier le groupe : Sélectionnez un groupe existant ou créez un nouveau groupe.
	Icône Modifier : Sélectionnez une nouvelle icône pour tous les points de cheminement sélectionnés.
	Modifier la couleur : Sélectionnez une nouvelle couleur pour tous les points de cheminement sélectionnés.
	Supprimer : Supprimez tous les points de cheminement sélectionnés.

Dessiner pour sélectionner

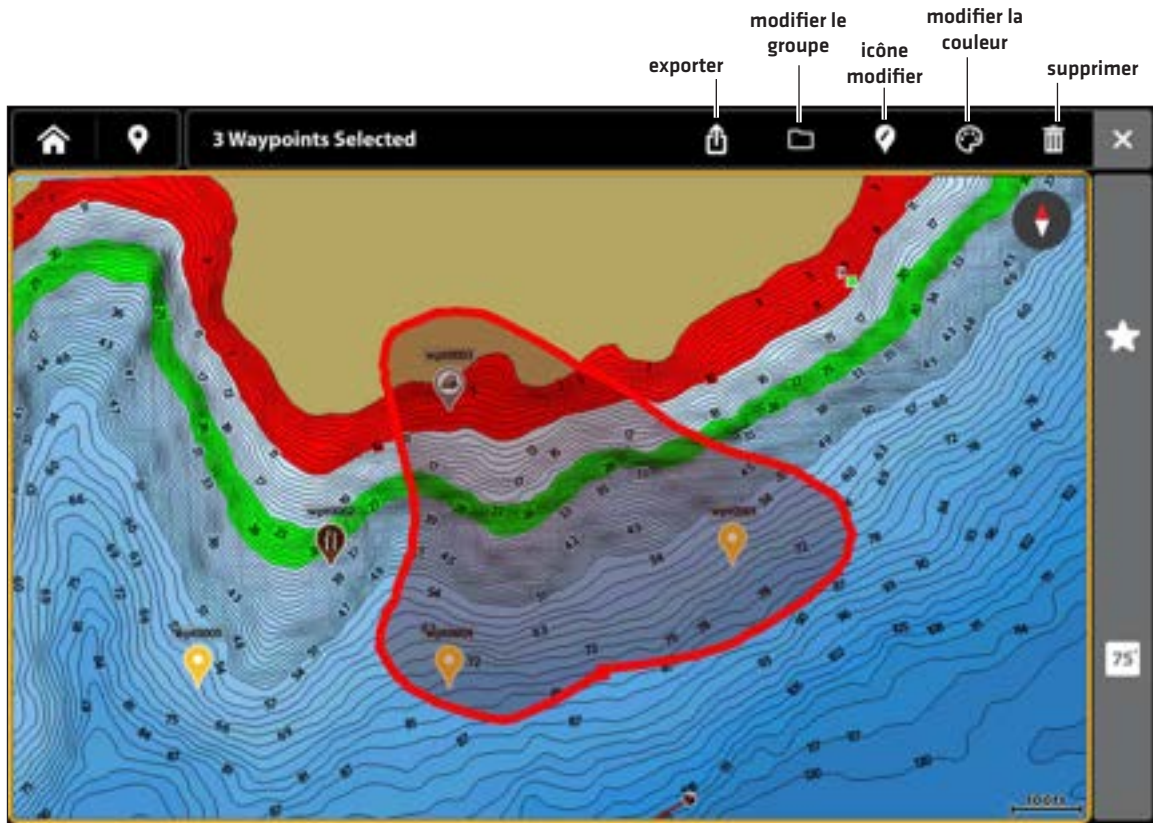

ROUTES



Les **routes** lient ensemble deux ou plusieurs points de cheminement pour créer un trajet à naviguer. Une route représente le chemin de navigation que vous désirez prendre et constitue le chemin le plus court d'un point de données à un autre. La distance entre chaque point d'une route est un segment. Vous pouvez enregistrer 200 routes dans le détecteur de poissons.



Les **points de route** sont des positions sauvegardées de latitude/longitude qui, une fois liées entre elles, forment les Routes de navigation



Point de départ de la route



Point d'arrivée de la route

⚠ MISE EN GARDE

Soyez toujours conscient des parages et surveillez les environs pour tous les obstacles possibles.

Route Rapide Navigation

Une Route rapide vous permet de lier ensemble des points de route et de cheminement et de commencer immédiatement à naviguer. Une route rapide peut être démarrée à l'aide de la touche NAVIGATION/ALLER À ou de l'écran tactile. Les routes rapides peuvent être sauvegardées ou supprimées. Pour créer une route à sauvegarder, reportez-vous aux sections **Création d'une route** ou **Gestion des données de navigation**.

Démarrer la navigation de route rapide à partir du menu Navigation X-Press

1. **Ouvrez le menu Navigation X-Press** : Sur un affichage cartographique, appuyez sur l'icône Menu sur la barre supérieure ou sur la touche MENU. Sélectionnez Navigation.

OU

Avec un affichage cartographique à l'écran, la touche NAVIGATION/ALLER À.

2. Sélectionnez Route rapide.
3. Appuyez sur les points à l'écran pour ajouter des points de route. Utilisez l'icône Point de route ou l'icône Retour pour apporter des modifications. Sélectionnez l'icône de crochet lorsque vous avez terminé. La navigation démarre.

Démarrer la navigation de route rapide à partir du menu Curseur

1. Appuyez sur un point de cheminement sur la carte ou utilisez le pavé curseur/levier pour déplacer le curseur vers un point de cheminement sur la carte. L'icône du point de cheminement, le nom et la profondeur s'afficheront sur la barre supérieure.
2. Appuyez sur l'icône Route rapide dans le menu Curseur.
3. Appuyez sur les points à l'écran pour ajouter des points de route. Utilisez l'icône Point de route ou l'icône Retour pour apporter des modifications. Sélectionnez l'icône de crochet lorsque vous avez terminé. La navigation démarre.

Marking a Quick Route Marquer une route rapide

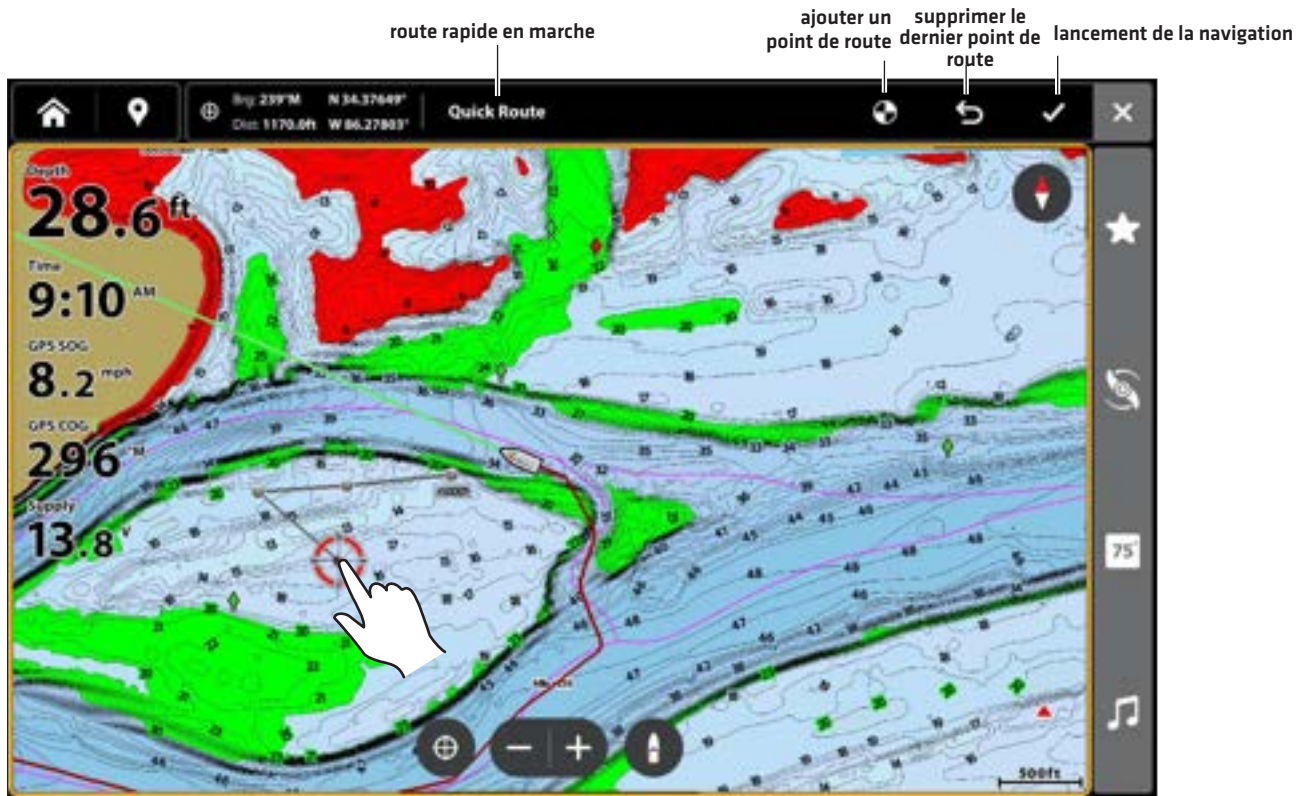

Changement de l'ordre de la route pendant la navigation

1. Lors de la navigation, appuyez sur l'icône Menu sur la barre supérieure ou sur la touche MENU une fois. Sélectionnez Navigation.

OU

Appuyez sur la touche NAVIGATION/ALLER À.

2. Sélectionnez l'une des options suivantes du menu :

Recommencer la route : Recalcule la navigation à partir de la position actuelle du bateau jusqu'au prochain point de la route.

Prochain point : Passe au prochain point de la route.

Inverser la route : Inverse la route actuellement suivie. La navigation commencera de la position du bateau et continuera en ordre inverse.

Annulation de la navigation de route rapide

1. Lors de la navigation, appuyez sur l'icône Menu sur la barre supérieure ou sur la touche MENU une fois. Sélectionnez Navigation.

OU

Appuyez sur la touche NAVIGATION/ALLER À.

2. Sélectionnez Annuler la navigation.
3. Sélectionnez Sauvegarder la route ou Supprimer la route.

Annuler la navigation de route rapide

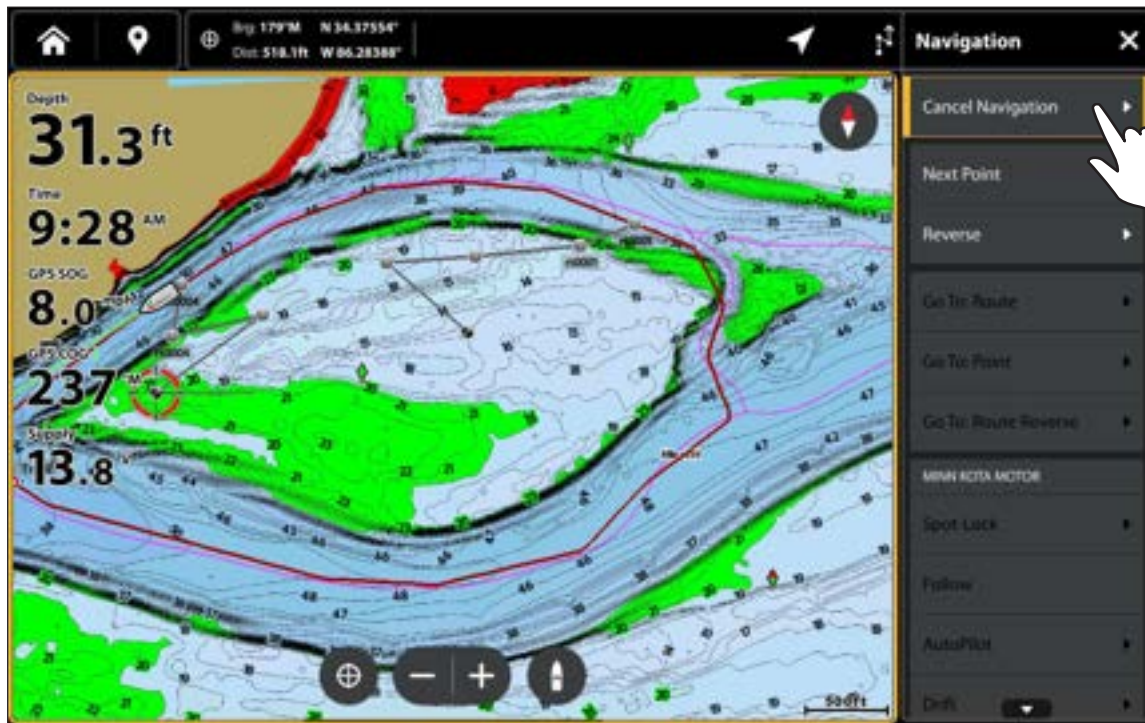

Lancement de la navigation vers un point de cheminement ou une route sauvegardés

À l'aide du curseur, sélectionnez un point de cheminement ou de route sauvegardé sur l'affichage cartographique, et lancez la navigation vers celui-ci. Si vous sélectionnez un point de route, vous pouvez aussi choisir l'ordre de navigation pour la route.

Lancer la navigation

1. Appuyez sur un point de cheminement ou un point de route sur la carte ou utilisez le pavé curseur/levier pour déplacer le curseur vers un point de cheminement ou un point de route sur la carte.
2. Appuyez sur l'icône Navigation sur la barre supérieure ou appuyez sur la touche NAVIGATION/ALLER À.
3. Sélectionnez Aller à : Route ou Aller à : Point.

Annuler la navigation : Appuyez sur l'icône Navigation ou appuyez sur la touche NAVIGATION/ALLER À. Sélectionnez Annuler la navigation.

Création d'une route à sauvegarder

Les instructions comprises dans la présente section vous permettent de créer une route sur l'affichage cartographique et de l'enregistrer pour une navigation future. Les étapes s'apparentent à celles de la création d'une route rapide, mis à part qu'il faut utiliser l'icône Marquer la route dans le menu Curseur.

Sauvegarder l'emplacement : La route est enregistrée dans l'outil Mes données.

Navigation: pour lancer la navigation sur cette route, reportez-vous à la section **Lancement de la navigation vers un point de cheminement ou une route sauvegardés**.

Superposition : pour montrer les routes sauvegardées sur l'affichage cartographique, appuyez une fois sur la touche MENU. Sélectionnez Options cartographiques > Superposition > Données de navigation > Routes [sauvegardées].

Création d'une route à sauvegarder

1. Activez le curseur sur la carte à l'aide de l'écran tactile ou du curseur.
2. Appuyez sur l'icône Marquer la route dans le menu Curseur.
3. Appuyez sur les points à l'écran pour ajouter des points de route. Utilisez l'icône Point de route ou l'icône Retour pour apporter des modifications. Sélectionnez l'icône de crochet pour enregistrer l'itinéraire.

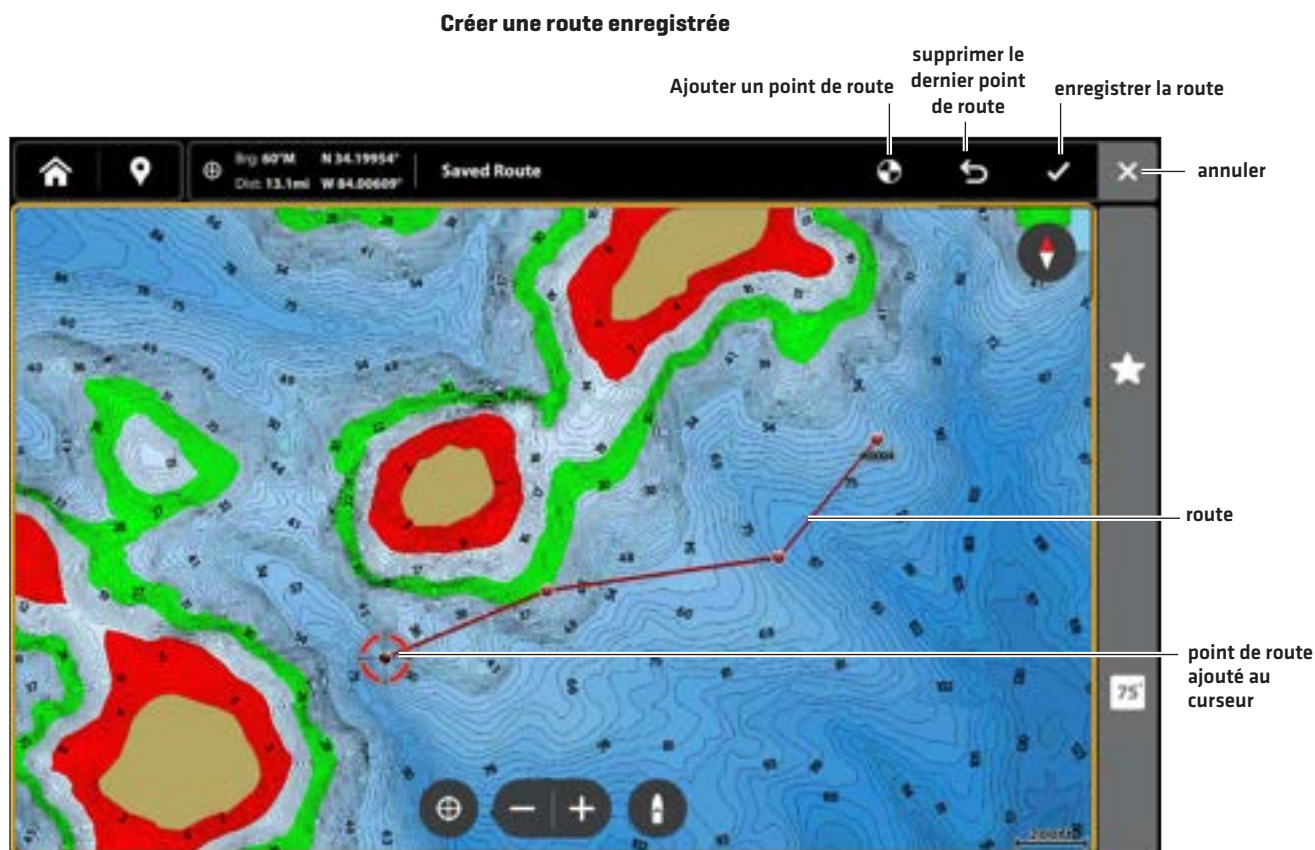

Modification d'une route sur l'affichage cartographique

1. Appuyez sur une route pour la sélectionner.
OU
À l'aide du levier, déplacez le curseur à une route sur la carte. Appuyez sur la touche ENTRÉE.
2. À l'aide du menu d'information des routes, modifiez le nom, la couleur et les autres caractéristiques de la route [voir *Gestion des données de navigation* pour plus d'information].
3. **Pour fermer** : Appuyez sur la touche QUITTER.

Ajouter ou supprimer des points dans une route

1. Appuyez sur une route pour la sélectionner. Appuyez sur le nom de la route.
OU
À l'aide du levier, déplacez le curseur à une route sur la carte.
2. Appuyez sur l'icône Plus dans le menu Curseur.
3. Appuyez sur le symbole Modifier.
4. Sélectionnez Ajouter un point ou Allonger la route à partir de la fin ou Prolonger la route à partir du début.

Suppression d'une route sur l'affichage cartographique

1. Touchez une route pour la sélectionner.

OU

À l'aide du levier, déplacez le curseur à une route sur la carte.

2. Appuyez sur l'icône Plus dans le menu Curseur.

3. Appuyez sur l'icône Supprimer .

Modification d'une route sur l'affichage cartographique

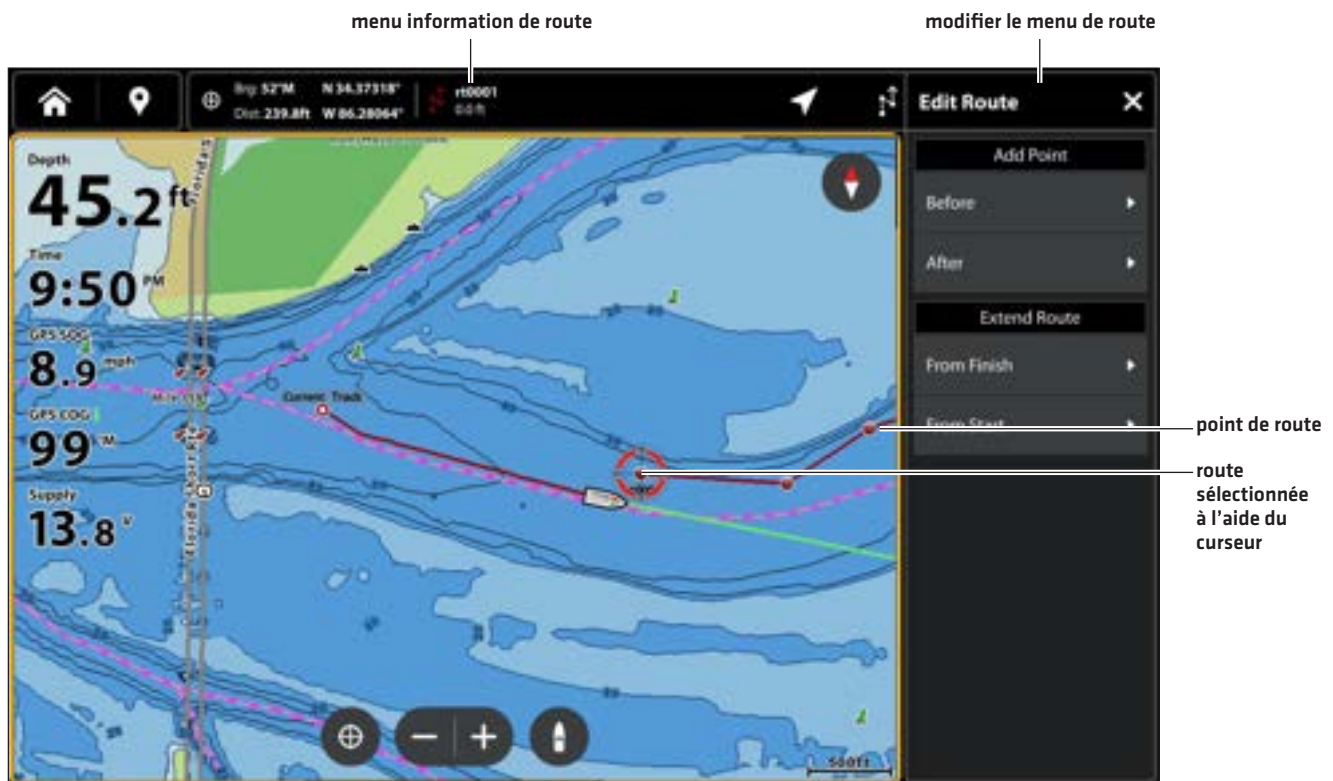

RECHERCHER

Il existe plusieurs moyens d'effectuer une recherche concernant les ports, services, observatoires de marée et des courants et autres points d'intérêts de la zone. Vous pouvez aussi rechercher les points de cheminement, les routes et les itinéraires les plus proches. Dans de nombreux cas, vous pouvez aussi utiliser le menu Navigation pour commencer à naviguer vers votre destination. Les options et la distance de la zone de recherche sont déterminées par la source cartographique.

REMARQUE

Pour plus d'informations au sujet de la touche ENTRÉE et du menu Information, reportez-vous au *Menu Survol des fonctions de navigation*.

Rechercher un lac

Si Humminbird a été sélectionné comme source cartographique, vous pouvez effectuer la recherche des lacs dans le secteur.

1. Sur un affichage cartographique, appuyez sur l'icône Menu sur la barre supérieure ou sur la touche MENU.
2. Sélectionnez Information.
3. Sélectionnez Liste de lacs.
4. Sélectionnez un des éléments de la liste.

OU

Pour effectuer une recherche par nom, sélectionnez Nom du lac. Saisissez un nom à l'aide du clavier à l'écran.

Trouver les données de navigation les plus proches

Utilisez le menu Rechercher le plus proche pour rechercher les ports, les services, les stations de marée, les stations de courant et d'autres points d'intérêt.

1. Sur un affichage cartographique, appuyez sur l'icône Menu sur la barre supérieure ou sur la touche MENU.
2. Sélectionnez Information.
3. Sélectionnez Trouver dans le secteur.
4. Sélectionnez un des éléments de la liste. Appuyez sur l'élément ou appuyez sur la touche ENTRÉE pour plus d'informations, le cas échéant.
5. Pour lancer la navigation vers la sélection, appuyez sur la touche NAVIGATION/ALLER À.

OU

1. Appuyez sur une position sur l'affichage cartographique.

OU

Utilisez le pavé curseur/levier pour déplacer le curseur sur une position sur l'affichage cartographique.

2. Sélectionnez Rechercher le plus proche dans le menu Curseur.
3. Sélectionnez un des éléments de la liste affichée. Appuyez sur l'élément ou appuyez sur la touche ENTRÉE pour plus d'informations, le cas échéant.
4. Pour lancer la navigation vers la sélection, Appuyez sur la touche NAVIGATION/ALLER À.

ITINÉRAIRES

Un itinéraire est une collection de points d'itinéraire qui enregistrent un historique détaillé de la position du bateau à des intervalles réguliers. La fonction Itinéraire en cours montre l'historique des positions depuis l'activation du détecteur de poissons. Enregistrer un itinéraire doit être mis en marche pour utiliser cette fonction (voir **Enregistrer un itinéraire**). Vous pouvez supprimer ou enregistrer l'itinéraire en cours à tout moment. Pour modifier l'intervalle entre les points d'itinéraire, modifier un itinéraire enregistré et ajuster ses réglages, voir **Gestion des données de navigation**. Vous pouvez enregistrer 50 itinéraires (avec chacun 20 000 points d'itinéraire) sur le détecteur de poissons.



Point de départ



Point d'arrivée

Régler les itinéraires

Votre détecteur de poissons est configuré pour enregistrer des itinéraires et les afficher sur la vue. Suivez les directives de la présente section si vous avez modifié les réglages par défaut du détecteur de poissons.

Enregistrer un itinéraire

Lorsque la fonction Enregistrer un itinéraire est activée, le détecteur de poissons enregistre la piste actuelle. Si la fonction Enregistrer un itinéraire est désactivée, l'itinéraire ne sera pas enregistré ni enregistré.

1. Appuyez sur la touche ACCUEIL.
2. Sélectionnez l'outil Mes données.
3. Sélectionnez les réglages Mes données.
4. Sélectionnez les itinéraires.
5. Sélectionnez Enregistrer un itinéraire. Appuyez sur le bouton marche/arrêt ou appuyez sur la touche ENTRÉE pour l'activer.

Afficher les itinéraires sur l'affichage cartographique

Vous pouvez montrer les itinéraires actifs ou enregistrés sur l'affichage cartographique.

1. Sur un affichage cartographique, appuyez sur l'icône Menu sur la barre supérieure ou sur la touche MENU.
2. Sélectionnez Réglages.
3. Sélectionnez Superposition > Données de navigation.
4. Cochez les Itinéraires [actifs] ou les Itinéraires [enregistrés] pour les montrer sur l'affichage cartographique.

REMARQUE

Pour définir un tracé individuel comme visible ou masqué, consultez **Gérer vos données de navigation : modifier un tracé enregistré**.

Enregistrer l'itinéraire en cours

Utilisez les directives suivantes pour enregistrer l'itinéraire en cours et en créer un nouveau.

1. Sur un affichage cartographique, appuyez sur l'icône Menu sur la barre supérieure ou sur la touche MENU.
2. Sélectionnez Itinéraire en cours.
3. Sélectionnez Enregistrer l'itinéraire en cours.

REMARQUE

Vous pouvez aussi lancer le nouvel itinéraire à partir de l'outil de données de navigation. Consultez la section **Gestion des données de navigation : Gérer les itinéraires**.

Supprimer l'itinéraire en cours

Suivez les directives suivantes pour supprimer l'itinéraire en cours et en lancer un nouveau à partir de la position actuelle du bateau.

1. Sur un affichage cartographique, appuyez sur l'icône Menu sur la barre supérieure ou sur la touche MENU.
2. Sélectionnez Itinéraire en cours.
3. Sélectionnez Supprimer l'itinéraire en cours.

Affichage cartographique avec l'itinéraire en cours affiché

menu d'informations sur l'itinéraire en cours

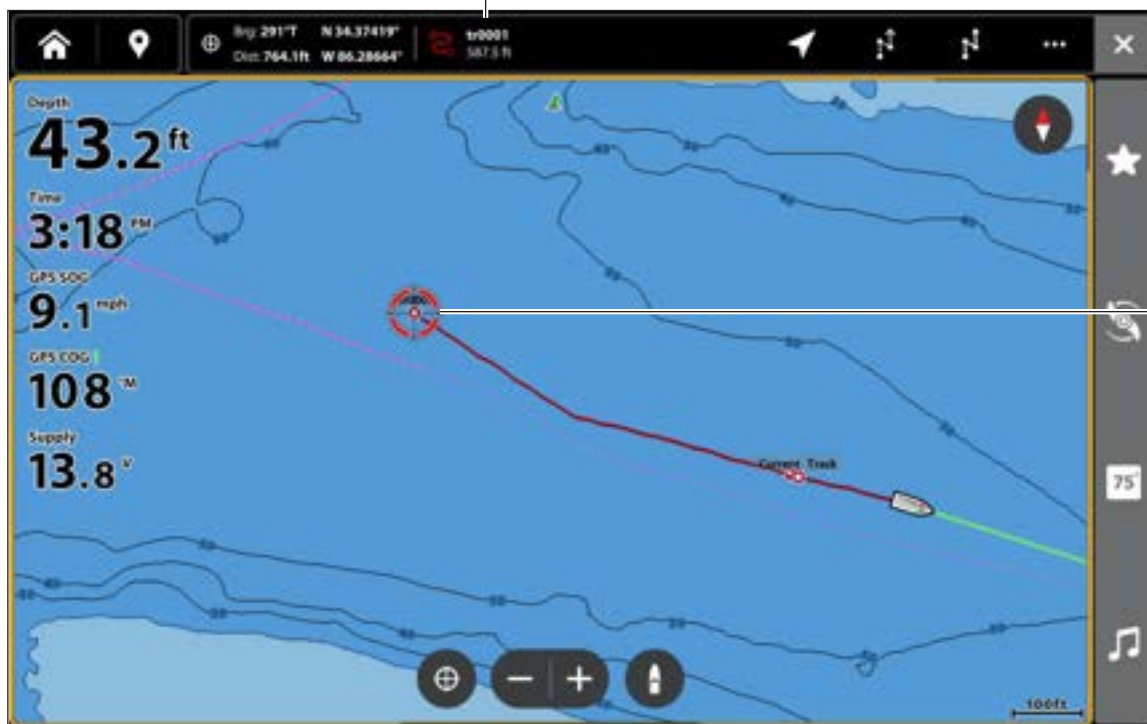

itinéraire point de départ sélectionné avec le curseur

Modifier un itinéraire sur l'affichage cartographique

1. Appuyez sur un point de départ ou de fin d'itinéraire ou utilisez le pavé curseur/levier pour déplacer le curseur sur un point de départ ou de fin d'itinéraire.
2. Appuyez sur le nom de l'itinéraire sur la barre supérieure. Le menu Information de l'itinéraire s'ouvre.
3. Modifiez le nom, le style de représentation, la couleur et les autres caractéristiques de l'itinéraire à partir du menu d'information de l'itinéraire.
4. **Pour fermer** : Appuyez sur la touche QUITTER.

REMARQUE

Pour modifier l'apparence par défaut des nouveaux itinéraires ou pour modifier l'intervalle de calcul des points d'itinéraire, voir **Gérer vos données de navigation : Gérer les itinéraires**.

Supprimer un itinéraire enregistré

Lorsqu'un itinéraire est supprimé, il est effacé à jamais de la tête de commande.

1. Appuyez sur un point de départ ou de fin d'itinéraire ou utilisez le pavé curseur/levier pour déplacer le curseur sur un point de départ ou de fin d'itinéraire.
2. Appuyez sur l'icône Plus dans le menu Curseur.
3. Appuyez sur l'icône Supprimer .

GÉRER VOS DONNÉES DE NAVIGATION

Utilisez l'outil Mes données pour gérer vos points de cheminement, spot-locks, routes et itinéraires. Vous pouvez modifier les données de navigation enregistrées et lancer la navigation à partir de cet outil.

Ouvrez l'outil Mes données

1. Appuyez sur la touche ACCUEIL.
2. Sélectionnez l'outil Mes données .

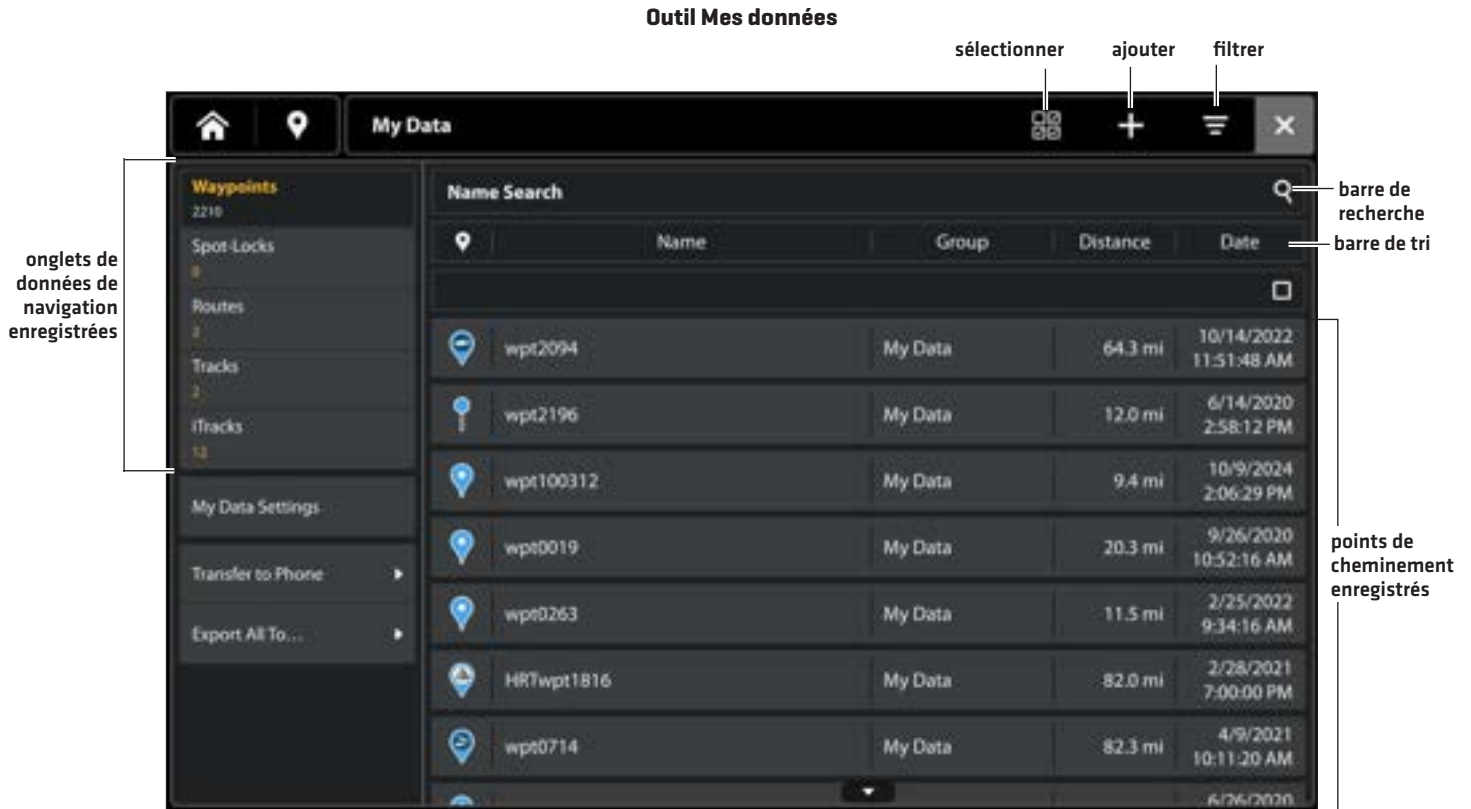

Trier les listes

1. Sélectionnez un onglet de données de navigation : points de cheminement, spot-locks, routes, itinéraires ou iTracks.
2. Appuyez sur le nom d'une des colonnes ou déplacez le pavé de curseur/levier et appuyez sur le nom d'une colonne. La première pression permet de trier la colonne en ordre croissant ou de A à Z. La seconde pression trie la colonne en ordre décroissant ou de Z à A.

Filtrer les listes

1. Sélectionnez un onglet de données de navigation : points de cheminement, spot-locks, routes, itinéraires ou iTracks.
2. Appuyez sur l'icône Filtre sur la barre supérieure.
3. Sélectionnez une catégorie.

Sélectionnez les données

1. Sélectionnez un onglet de données de navigation : points de cheminement, spot-locks, routes, itinéraires ou iTracks.
2. Appuyez sur l'icône Sélectionner sur la barre supérieure.
3. Choisissez Sélectionner tout pour sélectionner chaque point de données dans la liste.
4. Sélectionnez une option sur la barre supérieure à appliquer à toutes les données sélectionnées.

Ajouter

1. Sélectionnez un onglet de données de navigation : points de cheminement, spot-locks, routes, itinéraires ou iTracks.
2. Appuyez sur l'icône Ajouter sur la barre supérieure.
3. Sélectionnez l'une des options de menu suivantes :

Ajouter des actions de menu	
Point de cheminement à la position	Point de cheminement à la position.
Grouper	Ajoute les données sélectionnées à un groupe nouveau ou existant.
Importez les données de navigation	Transférez les données vers le support sélectionné.

Ouvrez le menu Information sur les données

1. Sélectionnez un onglet de données de navigation : points de cheminement, spot-locks, routes, itinéraires ou iTracks.
2. Appuyez sur l'un des points de données.

Actions du menu Information

Appuyez sur un point de données de navigation pour ouvrir le menu Information. Utilisez ce menu pour modifier l'information sur le point de navigation et pour lancer l'une des actions suivantes :

Actions du menu Information	
Déplacement du curseur	Sélectionnez pour afficher le curseur au point de données sur l'affichage cartographique.
Navigation	Sélectionnez pour lancer la navigation vers le point de cheminement, le spot-lock, la route ou l'itinéraire sélectionnés.
Supprimer	Sélectionnez pour supprimer les données de navigation sélectionnées.
Exporter	Sélectionnez l'exportation des données de navigation vers une carte SD ou vers l'application One-Boat Network.

Menu Information du point de cheminement



Menu Information de la route



Menu Information de l'itinéraire



Modifier un point de cheminement

1. Sélectionnez l'onglet Points de cheminement.
2. Appuyez sur un point de cheminement ou utilisez le pavé de curseur/levier pour sélectionner un point de cheminement et appuyez sur la touche ENTRÉE. Le menu Information du point de cheminement s'ouvre.
3. Sélectionnez l'icône Modifier dans le champ que vous souhaitez modifier.

Options de modification des points de cheminement enregistrés	
Nom du point de cheminement	Sélectionnez le nom du point de cheminement et modifiez-le à l'aide du clavier à l'écran.
 Icône et couleur	Sélectionnez une catégorie de symbole [eau, pêche, navigation, point d'intérêt, etc.] et sélectionnez une icône pour représenter le point de cheminement sélectionné. Ensuite, sélectionnez une couleur pour représenter le point de cheminement.
Nom du groupe	Le nom du menu varie en fonction du nom par défaut du groupe. Sélectionnez le nom du groupe pour modifier l'emplacement où le point de cheminement est enregistré. Voir Groupes pour plus d'information.
Position	À l'aide du clavier à l'écran, modifiez les positions de latitude/longitude du point de cheminement.
Profondeur	À l'aide du clavier à l'écran, saisissez une profondeur pour le point de cheminement si aucune n'a été marquée lorsque le bateau était en position.
Remarques	À l'aide du clavier à l'écran, ajoutez des notes sur le point de cheminement.
Étiquette de point de cheminement	Sélectionnez si le point de cheminement doit être étiqueté par son nom ou sa profondeur ou s'il ne doit pas être étiqueté.
Évitement	Cochez la case Évitement pour afficher le rayon d'évitement des points de cheminement. Réglez le rayon en appuyant sur les boutons +/- ou en utilisant le curseur.

Menu Information du point de cheminement

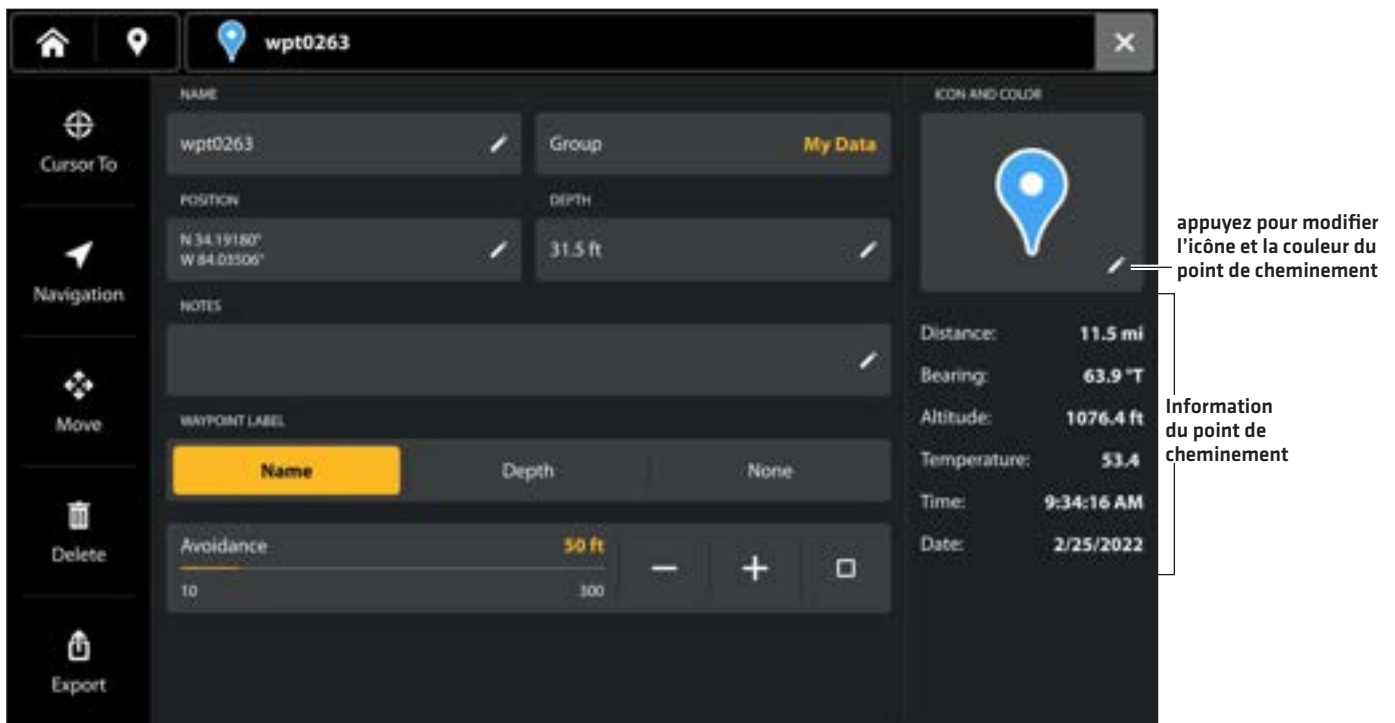

Supprimer un point de cheminement

1. Sélectionnez l'onglet Points de cheminement.
2. Appuyez sur un point de cheminement. Le menu Information du point de cheminement s'ouvre.
3. Appuyez sur Supprimer.

OU

1. Sélectionnez l'onglet Points de cheminement.
2. Appuyez sans relâcher sur un point de cheminement [ou sur plusieurs points de cheminement] pour le sélectionner. Il y aura un crochet à côté du point de cheminement.
3. Appuyez sur Supprimer sur la barre supérieure.

Naviguer vers un point de cheminement sélectionné

1. Sélectionnez l'onglet Points de cheminement.
2. Appuyez sur un point de cheminement. Le menu Information du point de cheminement s'ouvre.
3. Appuyez sur Navigation.

Modifier une route

1. Sélectionnez l'onglet Routes.
2. Appuyez sur une route ou utilisez le pavé curseur/levier pour sélectionner un itinéraire et appuyez sur la touche ENTRÉE. Le menu Information de route s'ouvre.
3. Sélectionnez l'icône Modifier dans le champ que vous souhaitez modifier.

Modifier les options pour les itinéraires enregistrés	
Nom de la route	Sélectionnez le nom de la route et modifiez-le à l'aide du clavier à l'écran.
Couleur	Sélectionnez une couleur pour représenter la route.
Nom du groupe	Le nom du menu varie en fonction du nom par défaut du groupe. Sélectionnez le nom du groupe pour modifier l'emplacement où le point de cheminement est enregistré. Voir Groupes pour plus d'information.
Remarques	À l'aide du clavier à l'écran, ajoutez des notes sur la route.
Visibilité	Pour afficher la route, sélectionnez Activer. Pour masquer la route, sélectionnez Désactiver.
Points de route	Appuyez sur l'icône Supprimer pour supprimer un point spécifique de l'itinéraire.

Menu Information de la route

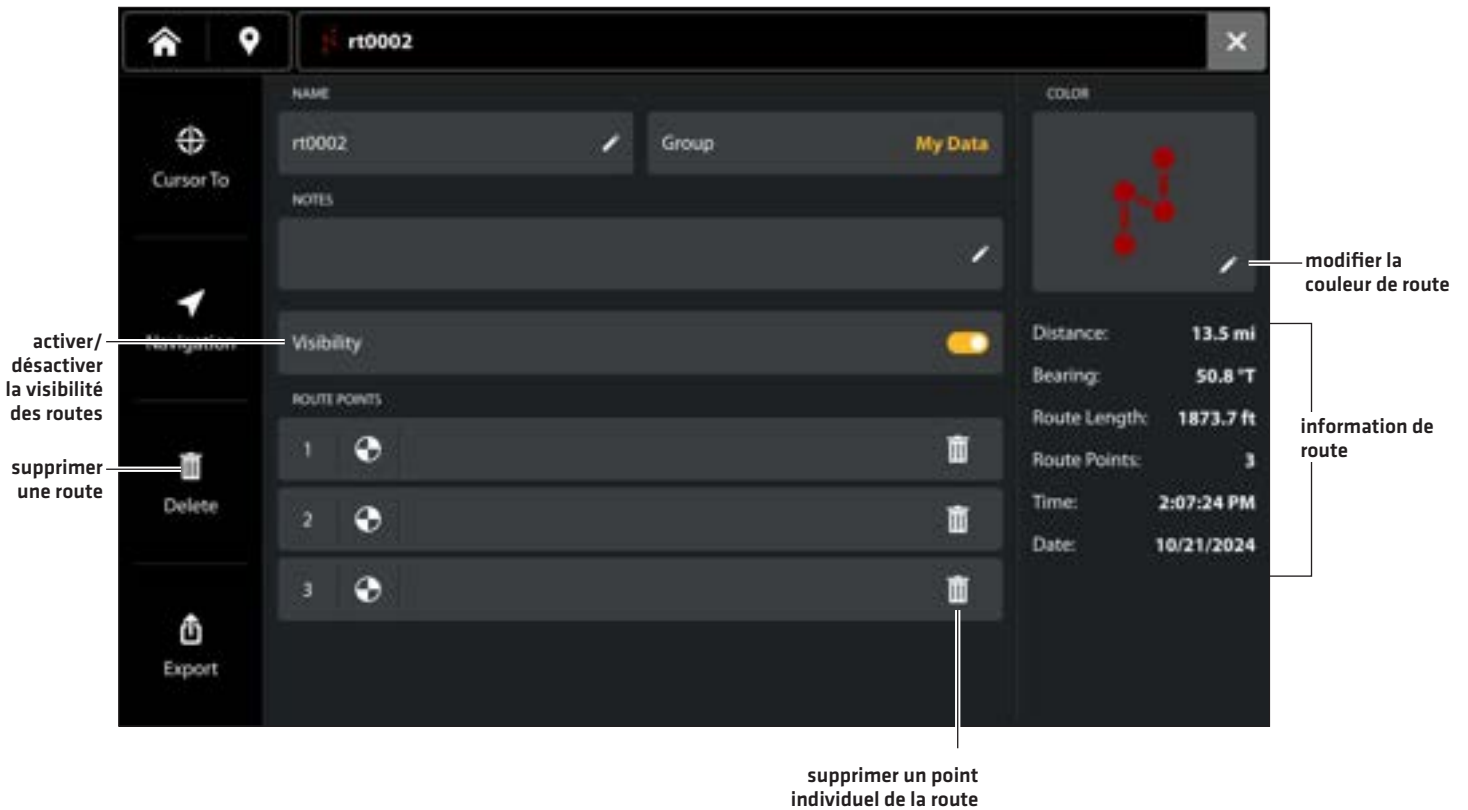

Modifier les réglages par défaut pour les nouvelles routes

1. Dans l'outil Mes données, sélectionnez Mes réglages de données.
2. Sélectionnez Routes.
3. Sélectionnez la couleur et le groupe par défaut.
4. **Facultatif** : Sélectionnez Redémarrer la numérotation des routes pour redémarrer la séquence de numérotation à rt0001.

Réglages par défaut de route

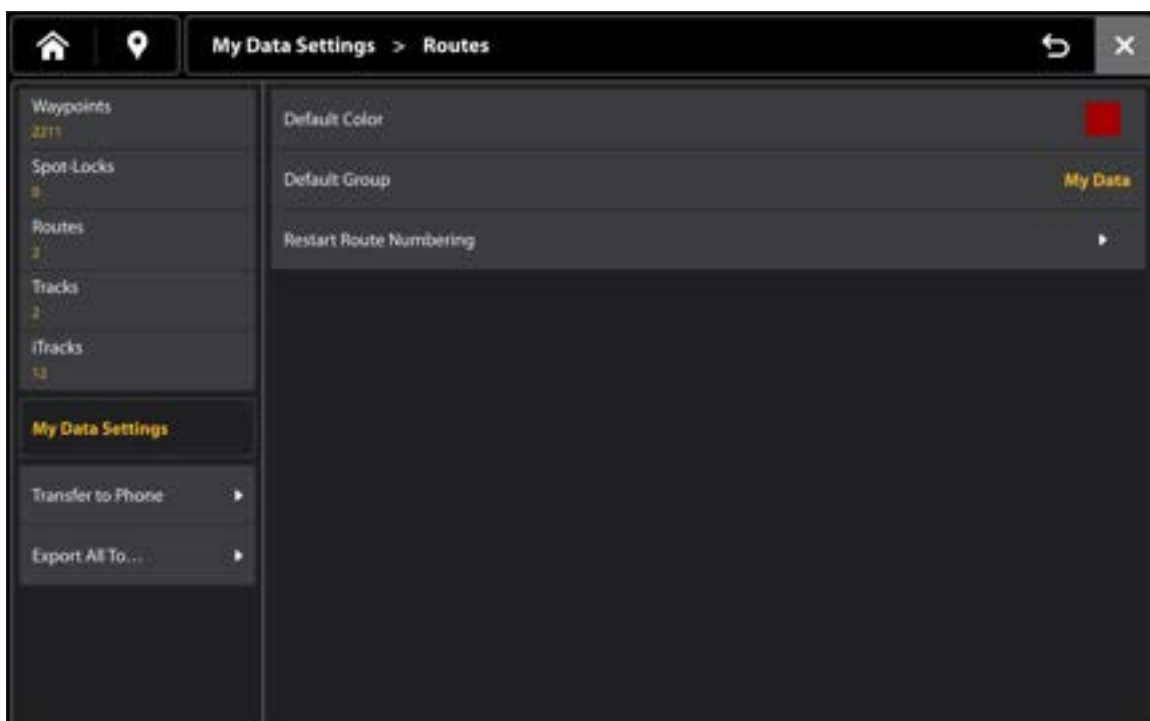

Supprimer un point de route

1. Sélectionnez l'onglet Routes.
2. Appuyez sur une route ou utilisez le pavé curseur/levier pour sélectionner un itinéraire et appuyez sur la touche ENTRÉE. Le menu Information de route s'ouvre.
3. Sélectionnez un point de route à supprimer et appuyez sur l'icône Supprimer.

Supprimer une route

1. Sélectionnez l'onglet Routes.
2. Appuyez sur une route. Le menu Information de route s'ouvre.
3. Appuyez sur Supprimer.

OU

1. Sélectionnez l'onglet Routes.
2. Appuyez sans relâcher sur une route [ou plusieurs routes] pour la sélectionner. Il y aura un crochet à côté de la route.
3. Appuyez sur Supprimer sur la barre supérieure.

Naviguer une route sélectionnée

1. Sélectionnez l'onglet Routes.
2. Appuyez sur une route. Le menu Information de route s'ouvre.
3. Appuyez sur Navigation.

Options d'itinéraire pour l'itinéraire actuel

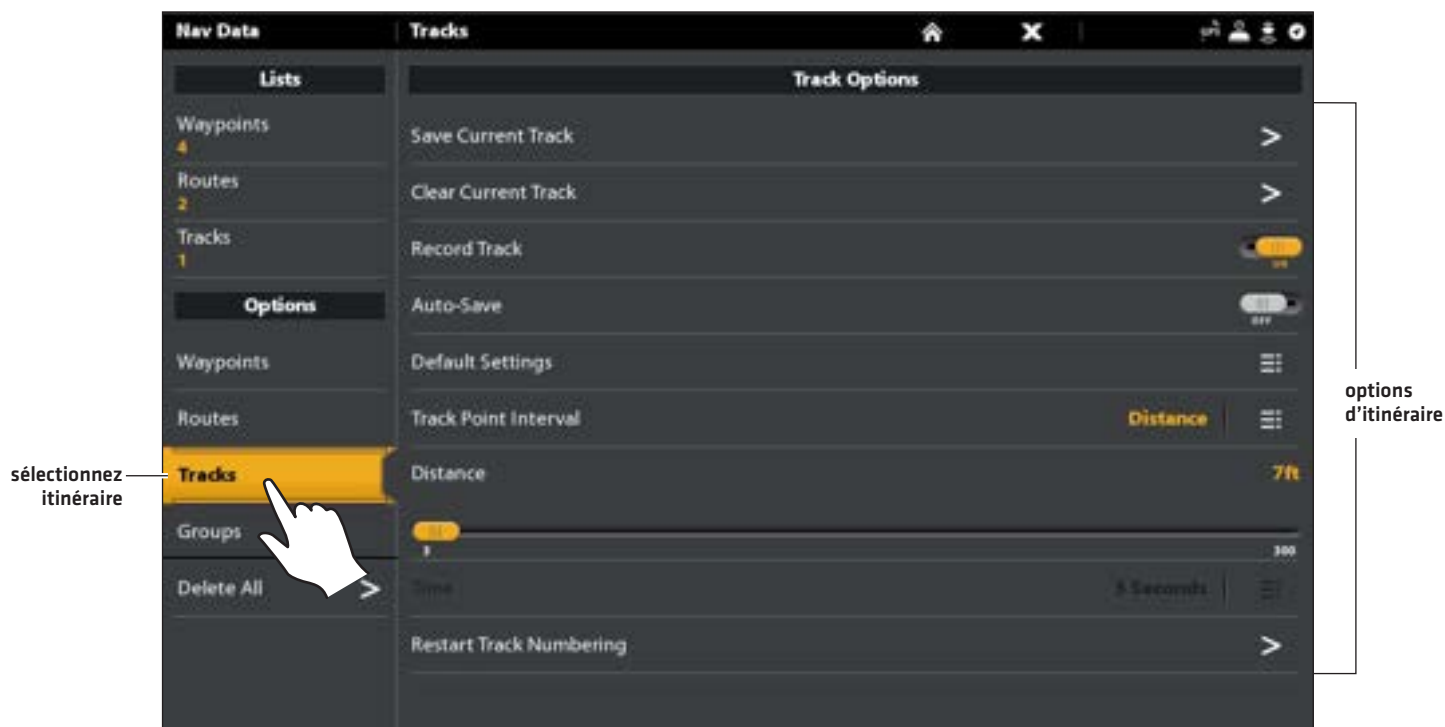

Commencer un nouvel itinéraire

Le menu Enregistrer un itinéraire doit être activé si vous souhaitez utiliser cette fonction.

1. Dans les options, sélectionnez Itinéraires.
2. Sélectionnez Nouvel itinéraire.

Enregistrer un itinéraire

Lorsque Enregistrer un itinéraire est activé, la tête de commande enregistre l'itinéraire en cours. Si vous éteignez la tête de commande et la remettez en marche à différents points, il se peut qu'il y ait des trous dans l'itinéraire.

Si l'enregistrement d'itinéraire est désactivé, l'itinéraire ne sera pas montré sur l'affichage cartographique et il ne sera pas non plus enregistré.

1. Dans les options, sélectionnez Itinéraires.
2. Sélectionnez Enregistrer un itinéraire. Appuyez sur le bouton marche/arrêt ou appuyez sur la touche ENTRÉE pour l'activer.

Enregistrement automatique

Lorsque Enregistrement automatique est activé, la tête de commande enregistre l'itinéraire en cours à chaque fois qu'elle est mise hors tension. Un nouvel itinéraire est ensuite lancé lorsque la tête de commande est de nouveau mise sous tension.

Lorsque l'enregistrement automatique est désactivé, l'itinéraire en cours reste actif jusqu'à ce qu'il soit enregistré (voir **Itinéraires : enregistrer l'itinéraire en cours**).

1. Dans les options, sélectionnez Itinéraires.
2. Sélectionnez Enregistrer un itinéraire. Appuyez sur le bouton marche/arrêt ou appuyez sur la touche ENTRÉE pour l'activer. La tête de commande se met à enregistrer l'itinéraire en cours dès l'activation du menu.

Modifier les réglages par défaut pour les nouveaux itinéraires

1. Dans les options, sélectionnez Itinéraires.

2. Sélectionnez Réglages par défaut.

Modification des réglages par défaut pour les nouveaux itinéraires	
Style	Sélectionnez un style de ligne.
Couleur	Sélectionnez une couleur.
Grouper	Sélectionnez le nom de groupe pour modifier où les itinéraires sont enregistrés. Vous pouvez aussi ouvrir un nouveau groupe à partir de ce menu. Voir Groupes pour plus d'information.

Modifier l'intervalle entre chaque point de l'itinéraire

1. Dans les options, sélectionnez Itinéraires.
2. Sélectionnez Intervalle entre chaque point de l'itinéraire.
3. Sélectionnez Distance ou Temps.
4. Sélectionnez le symbole Retour sur la barre d'état ou sélectionnez l'onglet Itinéraires sous Options pour revenir au menu Options d'itinéraire.
5. Si vous avez sélectionné Distance à l'étape 3, ajustez la barre coulissante pour choisir la distance entre les points de l'itinéraire.

Si vous avez sélectionné Temps à l'étape 3, sélectionnez Temps et ouvrez le menu. Sélectionnez le temps à laisser entre les points de l'itinéraire.

Modifier un itinéraire enregistré

1. Dans Listes, sélectionnez Itinéraires.
2. Appuyez sans relâcher sur un itinéraire. Sélectionnez Information.

OU

Sélectionnez un itinéraire à l'aide du levier. Appuyez sur la touche ENTRÉE.

3. Modifiez l'itinéraire enregistré à l'aide des options dans le menu Information de l'itinéraire.

Pour la liste complète des options d'itinéraire pouvant être modifiées, sélectionnez Information complète.

Modification des options d'un itinéraire enregistré	
Nom de l'itinéraire	Sélectionnez le nom de l'itinéraire et modifiez-le à l'aide du clavier à l'écran.
Style	Sélectionnez un style de ligne.
Couleur	Select a color.
Visibilité	Pour afficher l'itinéraire dans les affichages cartographiques, sélectionnez Activer. Pour masquer l'itinéraire dans les affichages cartographiques, sélectionnez Désactiver.
Mes données [nom du groupe]	Le nom du menu varie en fonction du nom par défaut du groupe. Sélectionnez le nom du groupe pour modifier l'emplacement où l'itinéraire est enregistré. Voir Groupes pour plus d'information.
Modifier les notes [sélectionnez Information complète]	À l'aide du clavier à l'écran, ajoutez des notes sur l'itinéraire sélectionné.

Supprimer un itinéraire

1. Dans Listes, sélectionnez Itinéraires.
2. Appuyez sans relâcher sur un itinéraire. Sélectionnez Supprimer.

OU

1. Sélectionnez un itinéraire à l'aide du levier. Appuyez sur la touche ENTRÉE.
2. Sélectionnez Information complète.
3. Sélectionnez Supprimer l'itinéraire.

Gérer les groupes

Utilisez les groupes pour organiser les données de navigation (points de cheminement, routes et itinéraires) en un seul groupe. Certains pêcheurs préfèrent regrouper leurs données de navigation par voyage, type de pêche, plan d'eau ou période du jour. Votre détecteur de poissons peut contenir jusqu'à 50 groupes.

Groupe par défaut : Vos données de navigation sont enregistrées dans Mes données, le groupe par défaut de votre détecteur de poissons. Vous pouvez créer de nouveaux groupes et y enregistrer les nouvelles données de navigation. Vous pouvez aussi déplacer les données de navigation enregistrées d'un groupe à un autre.

Créer un nouveau groupe

1. Appuyez sur la touche ACCUEIL.
2. Sélectionnez l'outil Mes données.
3. Sélectionnez les réglages Mes données.
4. Sélectionnez Groupes.
5. Sélectionnez Nouveau groupe.
6. À l'aide du clavier à l'écran, modifiez le nom du nouveau groupe.
7. Sélectionnez Enregistrer.

Définir le groupe par défaut

Les données de navigation sont enregistrées dans Mes données, le groupe par défaut. Les directives comprises dans la présente section vous permettent de enregistrer les nouvelles données de navigation dans un autre groupe. Au fur et à mesure que les points de cheminement, routes et itinéraires sont enregistrés, ils sont ajoutés au groupe qui a été créé. Vous pouvez attribuer les différents points de cheminement, routes et itinéraires à différents groupes ou au même groupe.

1. Appuyez sur la touche ACCUEIL.
2. Sélectionnez l'outil Mes données.
3. Sélectionnez les réglages Mes données.
4. Sélectionnez points de cheminement, spot-locks, routes, itinéraires ou iTracks.
5. Sélectionnez Groupe.
6. Sélectionnez un des groupes de la liste.
Pour créer un nouveau groupe, sélectionnez Nouveau groupe.
7. Suivez à nouveau les directives ci-dessous pour chaque type de données de navigation.

Déplacer les données de navigation vers un groupe

1. Appuyez sur la touche ACCUEIL.
2. Sélectionnez l'outil Mes données.
3. Appuyez sur un élément enregistré ou utilisez l'outil de sélection pour sélectionner plusieurs éléments.
4. Sélectionnez l'icône Groupe sur la barre supérieure.
5. Sélectionnez un des groupes de la liste.
Pour créer un nouveau groupe, sélectionnez Nouveau groupe.

CONSEIL RAPIDE : Le groupe peut également être modifié à partir du menu Information de données de navigation.

Supprimer toutes les données de navigation

Le menu Tout supprimer permet de sélectionner une catégorie de données de navigation et de supprimer tous les éléments compris dans cette catégorie. Si, par exemple, vous sélectionnez Tout supprimer > Points de cheminement, tous les points de cheminement enregistrés sont supprimés.

Pour supprimer les points de cheminement, ou tout autre élément de navigation, un par un, voir les rubriques précédentes de la section **Gérer vos données de navigation**.

MISE EN GARDE

Utilisez ce menu avec prudence!

1. Appuyez sur la touche ACCUEIL.
2. Sélectionnez l'outil Mes données.
3. Sélectionnez Supprimer.
4. Sélectionnez une catégorie. **Suivez les invites à l'écran pour confirmer la suppression.**

Importation/exportation des données de navigation

Votre détecteur de poissons vous permet d'exporter vos points de cheminement, vos spot-locks, vos routes et vos itinéraires, afin que vous puissiez visualiser les données sur votre ordinateur personnel. Vous pouvez aussi importer ces données de navigation.

Importer les données de navigation

Exigences minimales : Données de navigation Humminbird enregistrées en format GPX.

1. Installez la carte SD [avec les données de navigation] dans le port avant du détecteur de poissons.
2. Appuyez sur la touche ACCUEIL.
3. Sélectionnez l'outil Mes données.
4. Sélectionnez Importer.
5. Sélectionnez un fichier GPX. Les données de navigation sont importées dans le détecteur de poissons.

Exporter les données de navigation

1. Installez une carte SD formatée dans le port avant du détecteur de poissons ou synchronisez l'application One-Boat Network avec votre détecteur de poissons.
2. Appuyez sur la touche ACCUEIL.
3. Sélectionnez l'outil Mes données.
4. Sélectionnez Exporter tout vers...
5. **Sélectionnez l'emplacement d'enregistrement :** Sélectionnez la carte SD vers laquelle enregistrer les données ou sélectionnez pour transférer les données à l'application One-Boat Network.

Toutes les données de navigation enregistrées sont exportées à l'emplacement sélectionné.

PRÉSENTATION D'AUTOCHART LIVE

AutoChart LIVE utilise les données d'un récepteur GPS installé et d'un transducteur 2D (faisceau vers le bas, le sonar numérique, fréquences simples DualBeam PLUS ou DualSpectrum) pour créer des cartes de profondeur détaillées de vos eaux favorites.

Source cartographique : Humminbird CoastMaster, Humminbird LakeMaster, ou Navionics

Stockage : AutoChart Live enregistre 8 heures de données cartographiques sur votre détecteur de poissons. Après 8 heures de collecte de données, vous pouvez effacer les données et poursuivre la cartographie, ou vous pouvez acheter une carte ZeroLine et bénéficier d'une cartographie illimitée.

Carte ZeroLine : Pour acheter une carte ZeroLine et télécharger le guide d'installation des accessoires, visitez notre site Web à humminbird.johnsonoutdoors.com.

Complément d'informations : Visitez aussi notre site Web pour regarder les vidéos informationnelles.

PLANIFIER VOTRE CARTE

Avant de commencer, pensez aux zones pour lesquelles vous souhaitez créer une carte. Consultez les conseils suivants pour vous aider à planifier votre carte :

Conseils généraux

- Commencez par vos zones sensibles de pêche préférées. L'enregistrement des données de balayage d'un lac complet n'est pas recommandé, car l'établissement de la cartographie prendrait beaucoup de temps et pourrait comprendre des zones qui ne vous intéressent pas.
- Changez d'itinéraire vers/à partir de chaque point de pêche à chaque voyage. Vous pourriez découvrir de nouvelles zones intéressantes à cartographier.
- Démarrez un nouvel itinéraire ou enregistrement lorsque vous démarrez la journée. Enregistrez de nouvelles données à chaque voyage pour créer de nouvelles cartes ou améliorer les cartes existantes.
- Naviguez à une vitesse constante lors de l'enregistrement des données.
- Référez-vous à l'illustration ci-dessous pour obtenir des instructions sur la façon de naviguer lors de l'enregistrement des données de balayage.

Cartographier une zone ou un objet spécifique en détail

- Naviguez dans l'ensemble de la zone plutôt que le long de la zone.
- Virez de bord lorsque la zone ou l'objet est hors de portée du ou des faisceaux du transducteur.
- Essayez de réduire le temps de mesure, afin de réduire les erreurs dues aux variations possibles de GPS.

Cartographier un lac complet

- Suivez un plan.
- Suivez la pente maximale du fond lacustre (ascendante ou descendante).
- Maintenez une vitesse constante. Des vitesses de pêche à la traîne ou basses sont recommandées.
- Virez de bord où le fond est plat si possible.

Navigation pour enregistrer des données de balayage

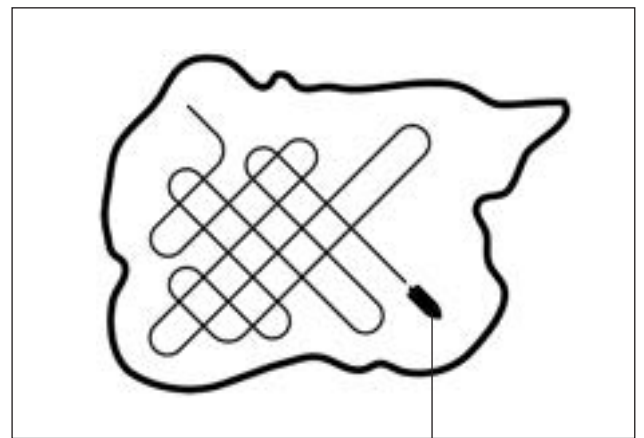

Dirigez votre bateau en zigzag, tout d'abord dans une direction puis dans l'autre.

1. PRÉPARER LE DÉTECTEUR DE POISSONS POUR LA CARTOGRAPHIE

Lorsque vous démarrez votre cartographie pour la journée, il est important de noter si le niveau de l'eau est plus élevé ou plus bas que d'habitude. Il est également important d'utiliser vos faisceaux de transducteurs 2D exclusivement.

1 | Régler la source cartographique

AutoChart LIVE peut être utilisé lorsque Humminbird CoastMaster, Humminbird LakeMaster ou Navionics est sélectionné comme source cartographique. Lorsque vous installez une carte SD, la source cartographique est automatiquement modifiée à celle correspondant à la source de la carte SD. Si deux cartes sont installées dans votre détecteur de poissons, vous pouvez choisir la source de données cartographiques que vous désirez utiliser. Vous pouvez aussi modifier la source cartographique à l'aide de l'outil Réglages.

1. Sur un affichage cartographique, appuyez sur l'icône Menu sur la barre supérieure ou sur la touche MENU.
2. Sélectionnez les Réglages.
3. Sélectionnez Source cartographique.
4. Sélectionnez Humminbird ou Navionics.

2 | Confirmer le transducteur 2D et désactiver les autres transducteurs

Pour enregistrer votre carte personnalisée, vous devez avoir un indicateur numérique de la profondeur fiable et précis sur un transducteur 2D à impulsions. Vous pouvez utiliser un transducteur CHIRP Humminbird avec capacités 2D [faisceau vers le bas], un transducteur DualBeam PLUS (83/200 kHz ou 50/200 kHz) ou un transducteur Side Imaging avec capacités 2D [faisceau vers le bas].

Lorsque vous enregistrez votre carte, votre transducteur 2D doit être le seul transducteur émetteur d'impulsions à bord. Si vous avez d'autres transducteurs 2D qui émettent des impulsions sur des têtes de commande à distance, vous devez les désactiver. Down Imaging et Side Imaging poutres peuvent fonctionner en même temps. Vous ne devez pas les désactiver.

1. Appuyez sur la touche ACCUEIL.
2. Sélectionnez Paramètres.
3. Sélectionnez Sonar CHIRP.
4. Sélection de source sonar.
5. Sélectionnez l'onglet Sonar 2D.
6. Confirmez que **l'émission d'impulsions 2D** est activée. Touchez le bouton d'activation/de désactivation de l'émission d'impulsions 2D ou appuyez sur la touche ENTRÉE pour **l'activer**.

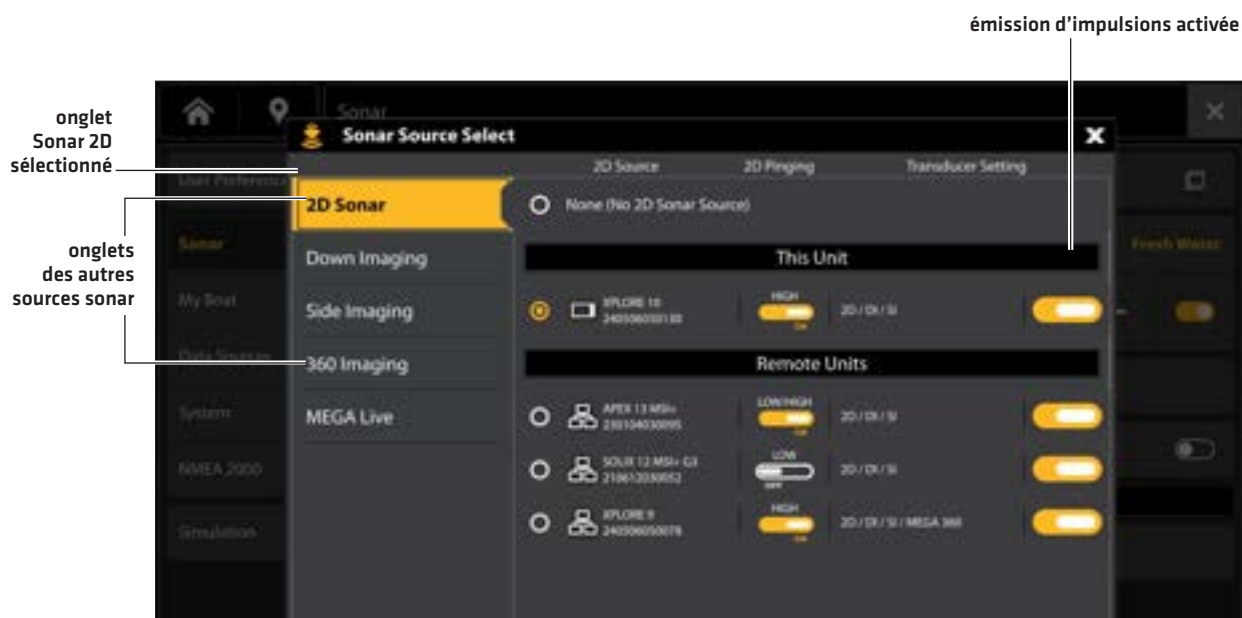

REMARQUE

Pour plus d'informations dans la boîte de dialogue de sélection de la source sonar, voir la section *Configuration du réseau Humminbird : Sélection de sources sonar*.

7. Maintenez la touche QUITTER enfoncée pour fermer le système de menu.
8. Si d'autres têtes de commande se trouvent à bord avec un transducteur 2D, vérifiez qu'elles n'émettent pas d'impulsions lorsque vous établissez la cartographie. Un seul transducteur 2D doit émettre des impulsions à bord pendant le processus d'enregistrement.

3 | Confirmer l'indicateur numérique de la profondeur et la position GPS

1. Appuyez sur la touche ACCUEIL.
2. Sélectionnez un affichage cartographique à partir de la barre des Favoris ou de l'outil Affichages.
3. **Confirmez l'indicateur numérique de la profondeur** : Vérifiez que l'indicateur numérique de la profondeur est affiché. L'affichage de l'indicateur numérique de la profondeur prend un certain temps.
4. **Confirmez la position GPS** : Vérifiez que l'indicateur numérique de vitesse est affiché. Voir *Mise en route : Vérification de la réception et des connexions du capteur* pour obtenir de plus amples renseignements.

indicateur numérique de la profondeur manquant

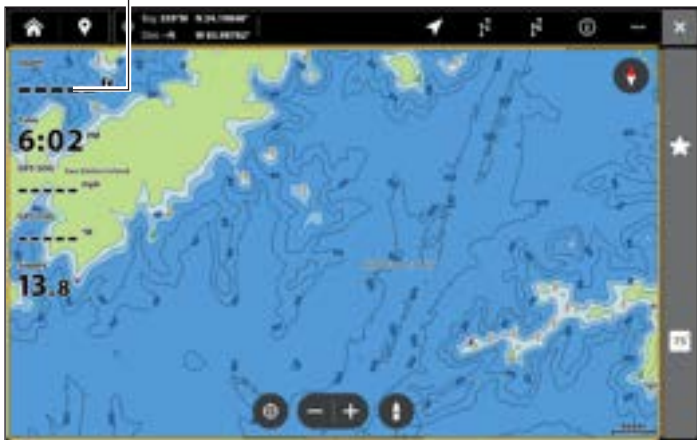

indicateur numérique de la profondeur détecté vitesse



4 | Ajuster la compensation du niveau d'eau

Lorsque vous démarrez votre cartographie pour la journée, il est important de noter si le niveau de l'eau est plus élevé ou plus bas que d'habitude. Si, par exemple, le niveau du lac est plus bas de 3 pi, réglez la compensation du niveau d'eau à -3.

1. Sur un affichage cartographique, appuyez sur l'icône Menu sur la barre supérieure ou sur la touche MENU.
2. Sélectionnez Compensation de niveau d'eau.
Touchez le bouton marche/arrêt ou appuyez sur la touche ENTRÉE pour l'activer.
3. Appuyez sur les icônes +/-, ou sur les touches de Zoom +/-, pour ajuster le réglage.

Si le niveau d'eau est supérieur à la normale, définissez une valeur positive.

Si le niveau d'eau est inférieur à la normale, définissez une valeur négative.

Si le niveau d'eau n'a pas changé [normal], désactivez la compensation de niveau d'eau.

5 | Afficher l'itinéraire actuel [optionnel]

L'affichage de l'itinéraire actuel vous permet de voir le parcours déjà effectué par le bateau pendant que vous enregistrez la carte

1. Sur un affichage cartographique, appuyez sur l'icône Menu sur la barre supérieure ou sur la touche MENU.
2. Sélectionnez les Réglages.
3. Sélectionnez Superposition > Données de navigation.
4. Touchez le bouton d'activation/désactivation des données de navigation ou appuyez sur la touche ENTRÉE pour les activer.
5. Cochez les Itinéraires [actifs].
6. Maintenez la touche QUITTER enfoncée jusqu'à ce que le système de menu se ferme.

Pour modifier la couleur de l'itinéraire, reportez-vous à la section **Gestion des données de navigation : Gestion des itinéraires**.

6 | Lancer un enregistrement sonar pour AutoChart PC [optionnel]

Si vous envisagez d'utiliser AutoChart PC, lancez un enregistrement sonar avant de commencer à enregistrer votre carte personnalisée. L'enregistrement sonar peut être lancé à partir de l'outil Enregistrements ou du menu X-Press dans un mode d'affichage sonar. Les instructions relatives à l'outil Enregistrements sont indiquées ici.

1. Appuyez sur la touche ACCUEIL.
2. Sélectionnez Outils.
3. Sélectionnez l'outil Enregistrer.
4. Sélectionnez Enregistrer et configurez l'enregistrement du sonar :
Sélectionnez Sources d'enregistrement, puis sélectionnez les faisceaux à enregistrer.
Sélectionnez Enregistrer l'emplacement et sélectionnez une carte SD installée.
5. Sélectionnez Lancer l'enregistrement.

REMARQUE

Pour obtenir de plus amples renseignements, reportez-vous à la section **Enregistrement sonar**. Pour acheter AutoChart PC et télécharger le manuel, rendez-vous sur notre site humminbird.johnsonoutdoors.com.

2. ENREGISTRER VOTRE CARTE PERSONNALISÉE

Lors de l'enregistrement de votre carte personnalisée, le mode d'affichage Cartographique affichera les données du profil du fond en temps réel. Le profil du fond, la dureté et la végétation seront enregistrés en même temps, mais les données ne seront pas affichées en mode d'affichage Cartographique.

1. **Préparation :** Avant de commencer la cartographie pour la journée, vérifiez que le détecteur de poissons est configuré comme indiqué dans la section *Préparer le détecteur de poissons pour la cartographie*.
2. Sur un affichage cartographique, appuyez sur l'icône Menu sur la barre supérieure ou sur la touche MENU.
3. Sélectionnez AutoChart LIVE.
4. Sélectionnez Enregistrer.
5. Touchez le bouton marche/arrêt ou appuyez sur la touche ENTRÉE pour l'activer.

Affichage : Sélectionnez AutoChart LIVE. Touchez la case à cocher ou appuyez sur la touche ENTRÉE pour la cocher.

Dirigez votre bateau en zigzag, tout d'abord dans une direction puis dans l'autre. Maintenez constamment une vitesse faible ou une vitesse de pêche à la traîne lorsque vous établissez la cartographie. Reportez-vous à la section *Planifier votre carte* pour plus de détails.

Lancement d'un enregistrement AutoChart LIVE



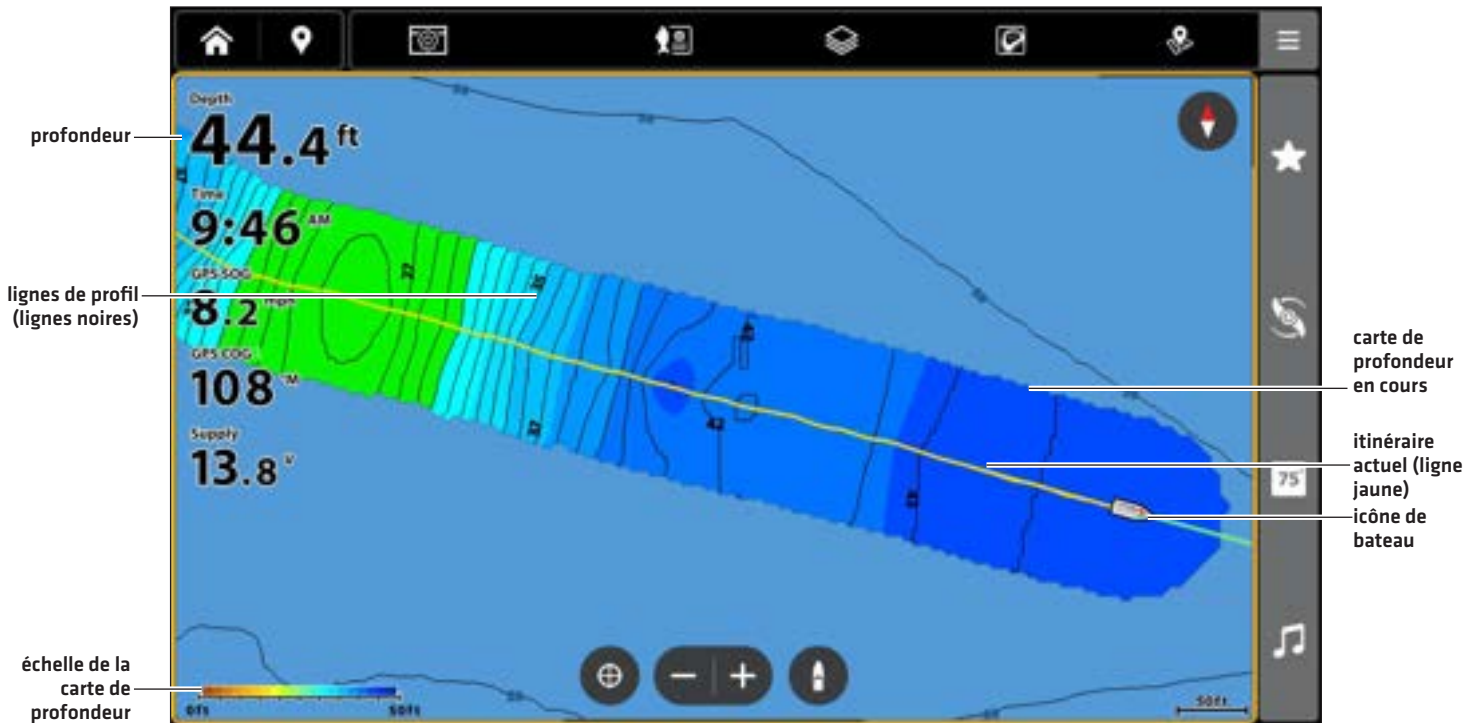

3. ARRÊTER L'ENREGISTREMENT

Utilisez les directives de cette section pour arrêter l'enregistrement. Votre carte est enregistrée automatiquement sur le détecteur de poissons [interne] ou sur la carte AutoChart ZeroLine si elle est installée.

1. Sur un affichage cartographique, appuyez sur l'icône Menu sur la barre supérieure ou sur la touche MENU.
2. Sélectionnez AutoChart LIVE.
3. Sélectionnez Enregistrer. Touchez le bouton marche/arrêt ou appuyez sur la touche ENTRÉE pour l'arrêter.

Si une carte AutoChart ZeroLine est installée et que le stockage de la tête de commande (8 heures) est atteint, la tête de commande fournira une boîte de dialogue pour confirmer ou effacer les données. Pour enregistrer votre carte et désactiver l'enregistrement, sélectionnez Confirmer. Pour effacer votre carte et recommencer, sélectionnez Effacer les données.

AFFICHER LA CARTE AUTOCHART LIVE

Vous pouvez modifier la carte AutoChart Live durant ou après l'enregistrement de la carte. Vous pouvez aussi voir les données de végétation ou de dureté du fond, ainsi que personnaliser l'affichage des données.

Afficher/masquer la carte AutoChart Live

La carte personnalisée peut être affichée ou masquée pendant ou après l'enregistrement de la carte. Vous pouvez aussi ajuster la transparence.

Afficher la carte

1. Sur un affichage cartographique, appuyez sur l'icône Menu sur la barre supérieure ou sur la touche MENU.
2. Sélectionnez AutoChart LIVE.
3. Sélectionnez AutoChart LIVE. Touchez la case à cocher ou appuyez sur la touche ENTRÉE pour la cocher.

Ajuster la transparence

1. Appuyez sur les icônes +/-, ou sur les touches de ZOOM +/-, pour ajuster la transparence.

Ajustement de la transparence de superposition

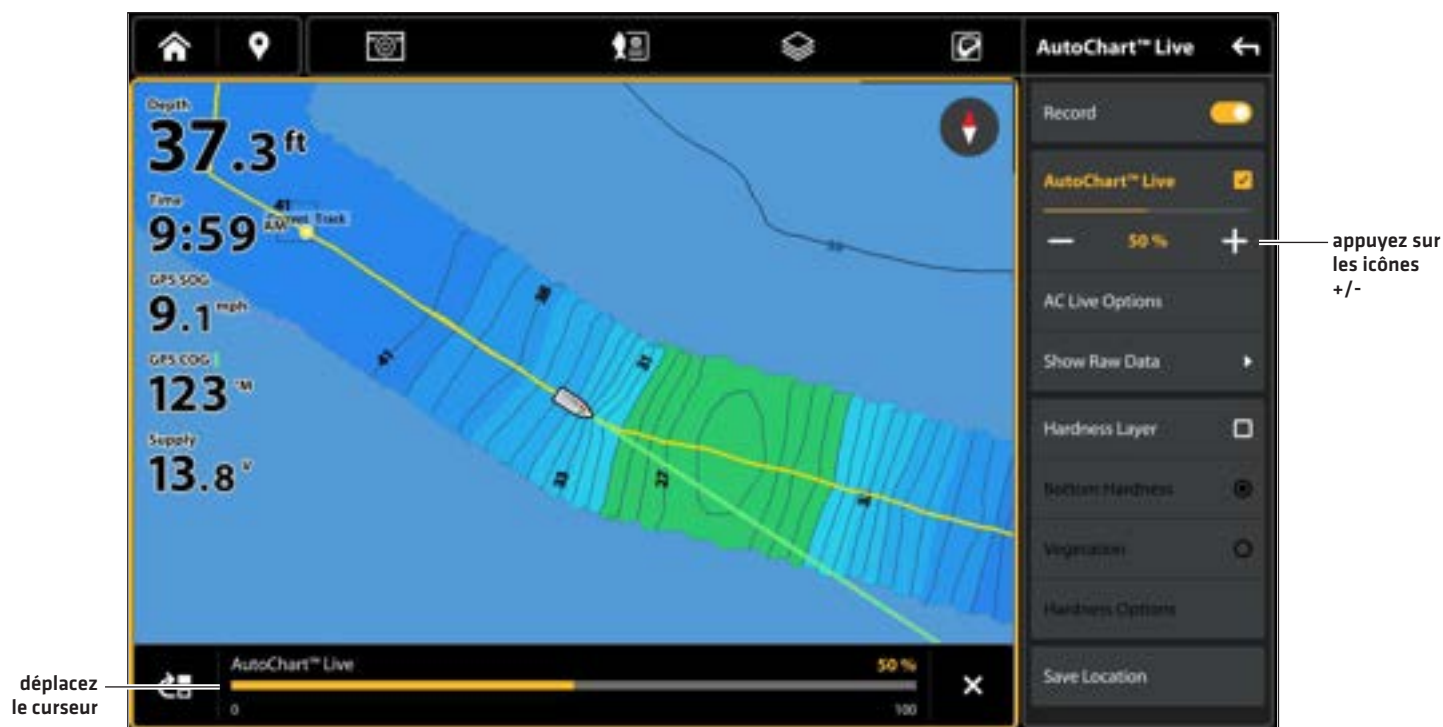

Masquer la carte

1. Sur un affichage cartographique, appuyez sur l'icône Menu sur la barre supérieure ou sur la touche MENU.
2. Sélectionnez AutoChart LIVE.
3. Sélectionnez AutoChart LIVE. Touchez la case à cocher ou appuyez sur la touche ENTRÉE pour la cocher.

Afficher la barre de couleurs AC Live

La barre de couleurs AC Live vous permet d'afficher l'icône de palette pour AutoChart Live ou type de fond. Vous pouvez utiliser cette icône pour voir la palette sélectionnée et [de gauche à droite] l'échelle de profondeur AutoChart Live [de bas en haut], l'échelle de dureté du fond [mou à dur] ou la densité de végétation [éparse à dense].

Afficher/masquer la barre de couleurs AC Live (cartes VX)

1. Sur un affichage cartographique, appuyez sur l'icône Menu sur la barre supérieure ou sur la touche MENU.
2. Sélectionnez les Réglages.
3. Sélectionnez Général.
4. Sélectionnez Barre de couleurs.
5. Sélectionnez Barre de couleurs. Touchez ou appuyez sur la touche ENTRÉE pour l'activer.
6. Sélectionnez une barre d'affichage.

Afficher/masquer la barre de couleurs AC Live (cartes patrimoniales)

1. Sur un affichage cartographique, appuyez sur l'icône Menu sur la barre supérieure ou sur la touche MENU.
2. Sélectionnez les Réglages.
3. Sélectionnez Superpositions.
4. Sélectionnez Barre de couleurs AC Live.
5. Sélectionnez Barre de couleurs. Touchez ou appuyez sur la touche ENTRÉE pour l'activer.
6. Sélectionnez une barre d'affichage.

Afficher AutoChart Live et couche de fond dans Mode d'affichage Cartographique et Cartographique combiné

Vous pouvez utiliser le mode d'affichage Cartographique et Cartographique combiné pour afficher simultanément des données AutoChart Live et des données de couche de fond. Utilisez le menu X-Press pour ajuster sur chaque panneau.

Afficher les données AutoChart Live et de couche de fond dans mode d'affichage Cartographique/ Cartographique combiné

1. Appuyez sur la touche ACCUEIL.
2. Ouvrez le menu Vues.
3. Sélectionnez un mode d'affichage Cartographique/Cartographique combiné.
4. Avec le mode d'affichage Cartographique/Cartographique combiné affiché à l'écran, sélectionnez un volet.
5. Appuyez sur l'icône Menu sur la barre supérieure ou sur la touche MENU.
6. Sélectionnez AutoChart LIVE.
7. Sélectionnez Couche de végétation ou Couche de dureté. Touchez la case à cocher ou appuyez sur la touche ENTRÉE pour la cocher.
8. **Ajuster la transparence** : Ajustez la transparence en faisant glisser le curseur AutoChart LIVE ou en tournant le cadran.
9. **Fermer** : Appuyez sur la touche QUITTER jusqu'à ce que le Menu se ferme.
10. **Répétez** : Répétez les étapes 4 à 6.
11. Sélectionnez AutoChart LIVE. Touchez la case à cocher, ou appuyez sur la touche ENTRÉE, pour la cocher.
12. **Ajuster la transparence** : Ajustez la transparence en faisant glisser le curseur AutoChart LIVE ou en tournant le cadran.

Affichage d'AutoChart Live et de la couche de fond dans le mode d'affichage Cartographique/Cartographique combiné

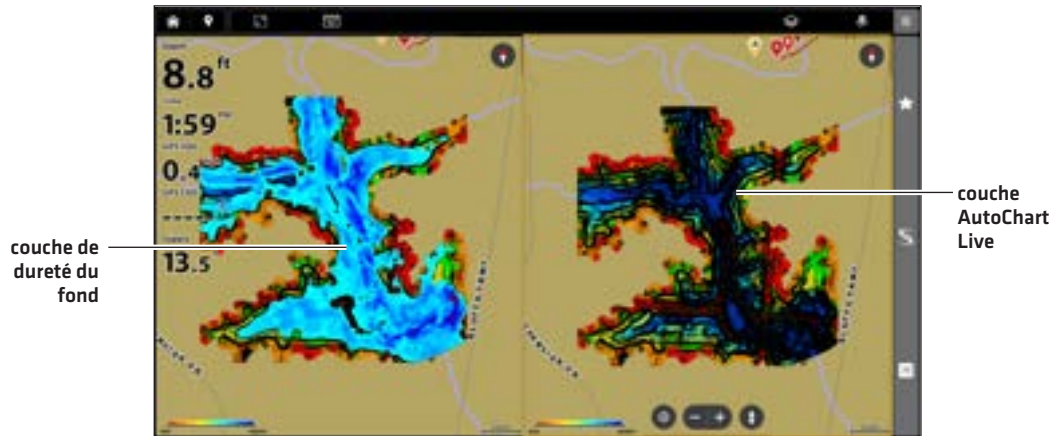

Afficher les données brutes ou cartographiques

Sélectionnez Afficher les données cartographiques pour afficher les lignes de contour et les données de profondeur. Sélectionnez Afficher les données brutes pour afficher des points de données individuels.

1. À partir du menu AutoChart Live, sélectionnez Afficher les données brutes ou Afficher les données cartographiques.
2. Appuyez sur la touche ENTRÉE.

AJUSTER LES PARAMÈTRES D’AFFICHAGE DE LA CARTE

Utilisez le menu Options AutoChart Live pour régler l’échelle de profondeur, l’intervalle de contour et la position de carte. Vous pouvez également changer de palette de couleurs et les ombres.

Certaines de ces options de menu dans cette section peuvent s’afficher dans d’autres parties du système de menu afin que vous puissiez y accéder rapidement. Peu importe où vous effectuez la modification, la tête de commande met le paramètre à jour pour l’ensemble du système.

Ouvrez le menu Options AutoChart Live

Vous verrez le menu Options AutoChart Live pour tous les paramètres d’affichage.

1. Sur un affichage cartographique, appuyez sur l’icône Menu sur la barre supérieure ou sur la touche MENU.
2. Sélectionnez AutoChart LIVE.
3. Sélectionnez Options AC Live.

Régler l’échelle de profondeur

Vous pouvez ajuster la plage de données affichées sur la carte en modifiant le minimum d’échelle et le maximum d’échelle à l’écran. L’échelle que vous sélectionnez influe sur la façon d’afficher les couleurs de profondeur. Pour obtenir de meilleurs résultats, choisissez un seuil de portée verticale étroit. Par exemple, réglez la portée minimale sur 10 et la portée maximale sur 30. Pour les options de couleur ou d’ombrage associées, reportez-vous à la section *Ajouter des réglages avec des options cartographiques*.

1. Dans le menu Options AC Live, sélectionnez Portée min.
2. Appuyez sur les icônes +/-, ou sur les touches de Zoom +/-, pour ajuster le réglage.
3. Sélectionnez Maximum d’échelle.
4. Appuyez sur les icônes +/-, ou sur les touches de Zoom +/-, pour ajuster le réglage.

Réglage de la portée verticale de l’affichage

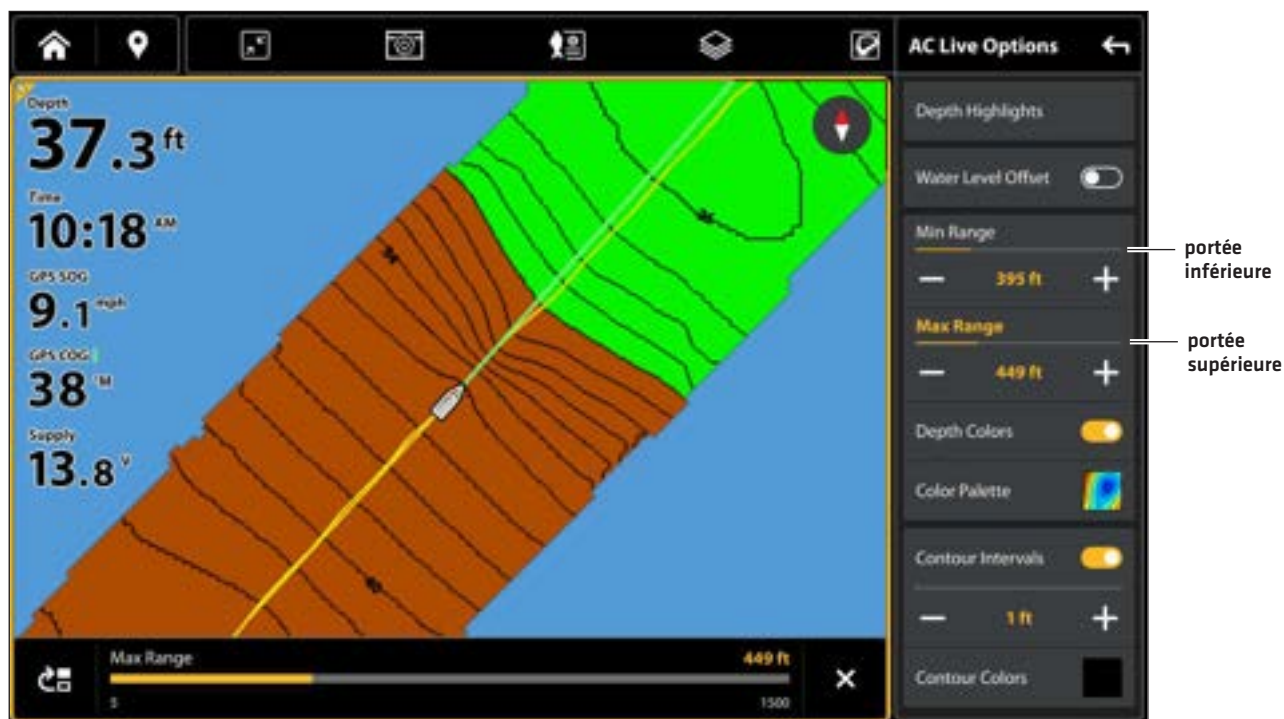

Changer les couleurs d'affichage

Les instructions suivantes expliquent comment changer la palette de couleurs utilisée pour afficher la carte AutoChart Live.

Changer la palette de couleurs AutoChart Live



Changer la palette de couleurs

Le menu Palette de couleurs permet de changer les couleurs utilisées pour afficher la carte AutoChart Live. La gamme de couleurs est affichée dans la barre de couleurs AC Live. Elle est affectée par les paramètres Minimum d'échelle et Maximum d'échelle. Pour de plus amples informations, voir *Régler l'échelle de profondeur*.

1. Dans le menu Options AutoChart Live, cliquez sur Palette de couleurs.
2. Sélectionnez une palette.

Afficher/masquer les couleurs de profondeur

Les instructions suivantes expliquent comment afficher ou masquer les couleurs de profondeur. Si vous masquez les couleurs de profondeur, les contours seront visibles sur l'écran.

1. Dans le menu Options AutoChart Live, cliquez sur Couleurs de profondeur.
2. Touchez le bouton marche/arrêt ou appuyez sur la touche ENTRÉE pour sélectionner Désactivé [masquées] ou Activé [visibles].

Changer la couleur de surbrillance

Si vous avez configuré les réglages Surbrillance de profondeur et Gamme de surbrillance de profondeur dans le menu Réglages Humminbird [Menu cartographique X-Press > Réglages Humminbird] et que vous avez de la difficulté à voir la palette de couleurs AutoChart Live ayant été sélectionnée, vous pouvez changer la couleur de surbrillance. Reportez-vous à la section *Personnaliser l'affichage cartographique*.

1. Dans le menu Options AutoChart Live, cliquez sur Couleur de surbrillance.
2. Sélectionnez une couleur.

Changer la couleur d'eau peu profonde

Si vous avez configuré le paramètre Surbrillance d'eau peu profonde dans le menu Réglages Humminbird (Menu cartographique X-Press > Réglages Humminbird) et que vous avez de la difficulté à voir la palette de couleurs AutoChart Live ayant été sélectionnée, vous pouvez changer la couleur d'eau peu profonde. Reportez-vous à la section *Personnaliser l'affichage cartographique*.

1. Dans le menu Options AutoChart Live, cliquez sur Couleur d'eau peu profonde.
2. Sélectionnez une couleur.

Afficher ou ajuster les intervalles de profil

Vous pouvez afficher ou masquer les lignes de profil sur la carte, et vous pouvez régler le curseur pour définir la distance entre chaque ligne de profil. Les intervalles de profil sont également affectés par le paramètre Compensation de niveau d'eau.

Afficher les lignes de contour et régler l'intervalle de contour

1. Dans le menu Options AutoChart Live, sélectionnez Intervalles de contour.
2. Touchez le bouton marche/arrêt ou appuyez sur la touche ENTRÉE pour l'activer.
3. Appuyez sur les icônes +/-, ou sur les touches de Zoom +/-, pour ajuster le réglage.

Changer la couleur des lignes de contour

1. Dans le menu Options AutoChart Live, cliquez sur Couleurs de contour.
2. Sélectionnez une couleur.

Ajustement des intervalles de profil

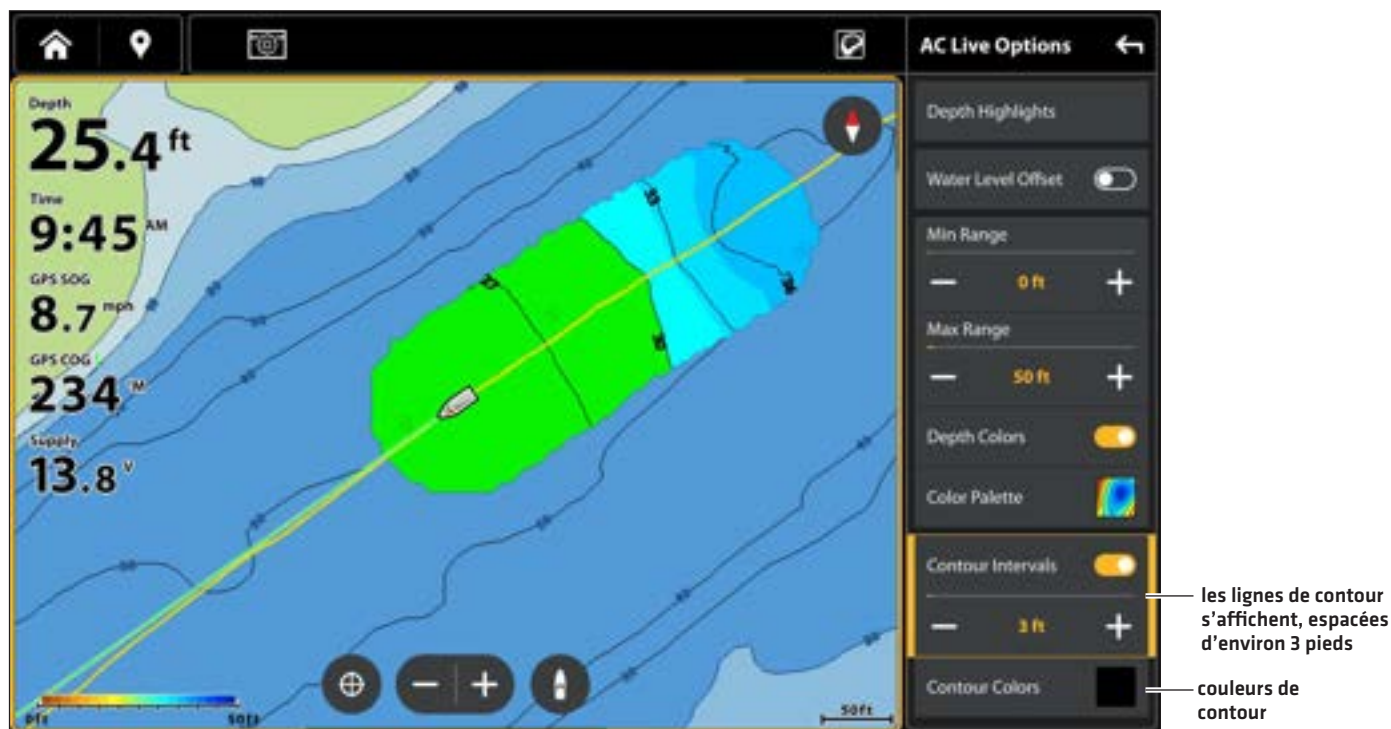

Modifier la compensation du niveau d'eau

Lorsque vous démarrez votre cartographie pour la journée, il est important de noter si le niveau de l'eau est plus élevé ou plus bas que d'habitude. Voir *Préparer le détecteur de poissons* pour la cartographie pour plus amples renseignements.

1. Dans le menu Options AutoChart Live, sélectionnez Compensation de niveau d'eau.
2. Touchez le bouton marche/arrêt ou appuyez sur la touche ENTRÉE pour l'activer.
3. Appuyez sur les icônes +/-, ou sur les touches de Zoom +/-, pour ajuster le réglage.

Si le niveau d'eau est supérieur à la normale, définissez une valeur positive.

Si le niveau d'eau est inférieur à la normale, définissez une valeur négative.

Si le niveau d'eau n'a pas changé [normal], désactivez la compensation de niveau d'eau.

Ajouter des réglages cartographiques Humminbird

Si Humminbird est sélectionné comme source cartographique, vous pouvez ajouter des couleurs de profondeur, des eaux peu profondes, etc. à votre carte AutoChart LIVE. Reportez-vous à la section *Personnaliser l'affichage cartographique : Ajustement de la portée et des couleurs des indicateurs de profondeur* pour obtenir de plus amples renseignements.

Ajout de paramètres en eaux peu profondes à la carte (Source cartographique : Humminbird)

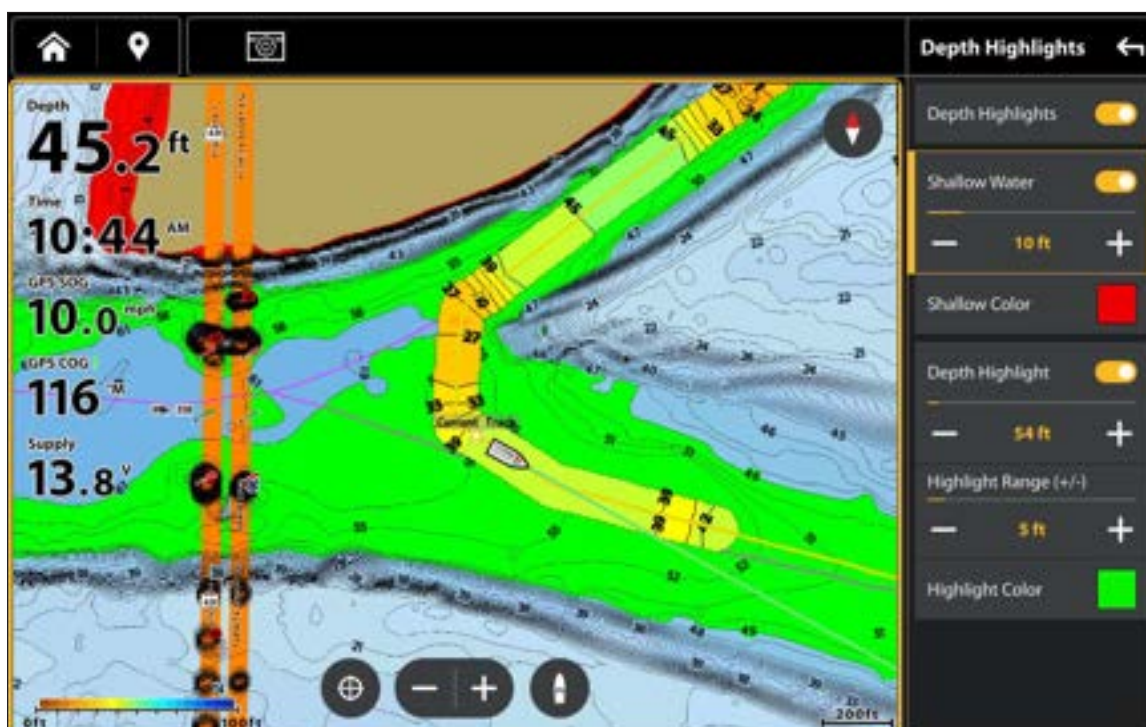

Ajouter des réglages Navionics avec options cartographiques

Si Navionics est sélectionné comme source cartographique, vous pouvez afficher les lignes et l'ombrage sur votre carte AutoChart LIVE. Reportez-vous à la section *Personnaliser l'affichage cartographique : Sélection des données cartographiques* pour obtenir de plus amples renseignements.

PERSONNALISER LES PARAMÈTRES D’AFFICHAGE DE LA DURETÉ DU FOND

La couche de fond est affichée au haut de la carte AutoChart Live et peut être remplacée par l’affichage de dureté du fond ou de densité de végétation. L’affichage de dureté du fond calque les retours de sonar puissants correspondant aux sédiments compactés, aux pierres, aux arbres tombés, etc.

Afficher/masquer la dureté du fond

La couche de fond est affichée en haut de la carte AutoChart Live. Si vous le désirez, vous pouvez régler la transparence pour voir différentes couches sur l’affichage. La dureté et la végétation du fond ne peuvent pas être affichées en même temps en mode d’affichage Cartographique.

Afficher la dureté du fond

1. Dans le menu AutoChart Live, sélectionnez Couche de dureté ou Couche de végétation. Touchez la case à cocher ou appuyez sur la touche ENTRÉE pour la cocher.
2. Sélectionnez Dureté du fond.
3. **Ajuster la transparence** : Appuyez sur les icônes +/-, ou sur les touches de Zoom +/-, pour ajuster le réglage.

Affichage de la dureté de la couche de fond (source de la carte : Humminbird LakeMaster)

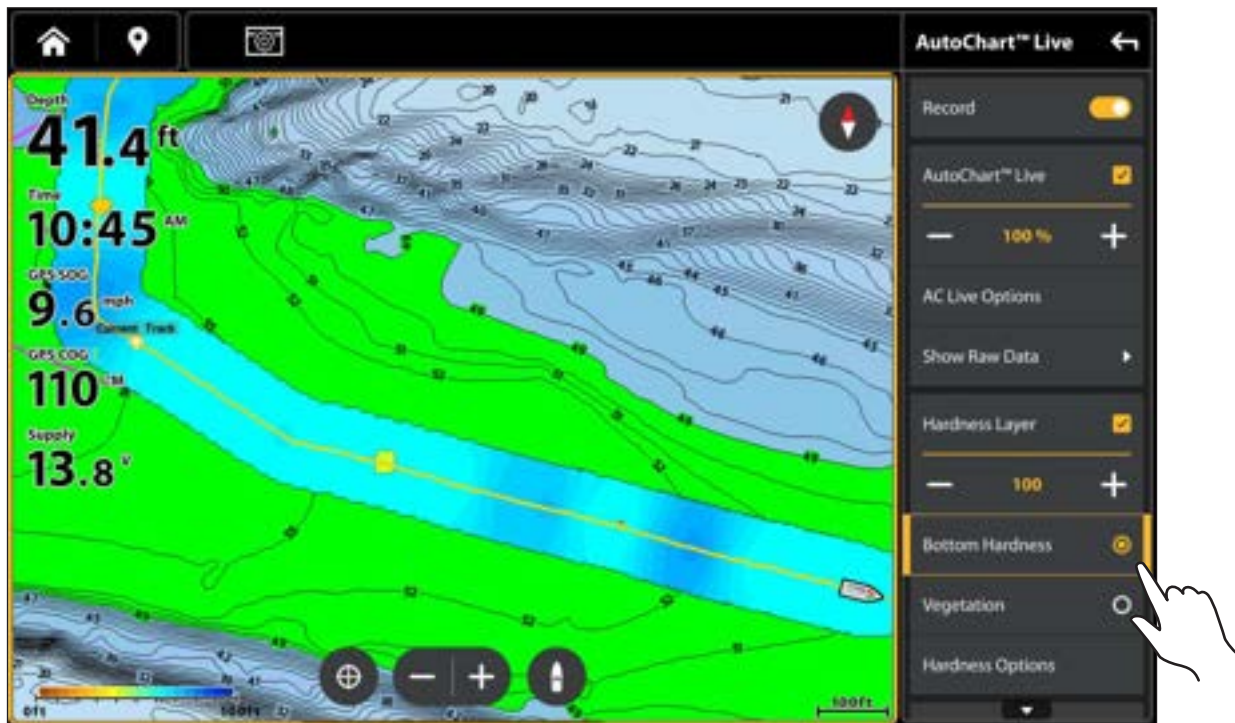

Masquer la dureté du fond

1. Dans le menu AutoChart Live, sélectionnez Couche de dureté. Touchez la case à cocher ou appuyez sur la touche ENTRÉE pour décocher la case.

Régler la compensation du gain

Utilisez la fonction Compensation du gain pour régler l'affichage de dureté du fond. Par exemple, si vous pêchez dans un lac dont le fond est majoritairement dur, réduisez le gain afin d'afficher uniquement les zones de fond dur.

1. Dans le menu Options AutoChart Live, sélectionnez Options de dureté.
2. Cliquez sur Compensation du gain.
3. Appuyez sur les icônes +/-, ou sur les touches de Zoom +/-, pour ajuster le réglage.

Régler l'échelle de dureté

Vous pouvez ajuster l'échelle de dureté du fond affichée sur la carte en modifiant le minimum d'échelle et le maximum d'échelle à l'écran. L'échelle que vous sélectionnez influe sur la façon d'afficher les couleurs de dureté du fond. Cette échelle est affichée dans la barre de couleurs AC Live avec la dureté de fond sélectionnée.

1. Dans le menu Options AutoChart Live, sélectionnez Options de dureté.
2. Sélectionnez Dureté min. Appuyez sur les icônes +/-, ou sur les touches de Zoom +/-, pour ajuster le réglage.
3. Sélectionnez Dureté max. Appuyez sur les icônes +/-, ou sur les touches de Zoom +/-, pour ajuster le réglage.

Réglage de l'échelle de dureté du fond (source de la carte : Humminbird LakeMaster)

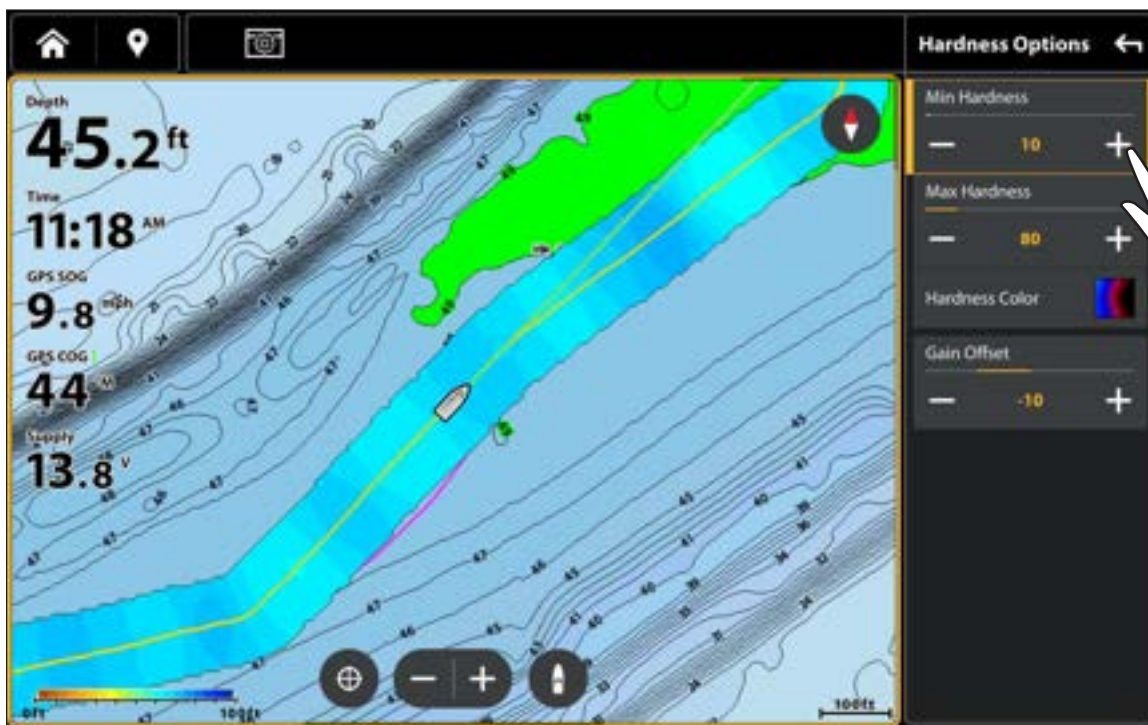

REMARQUE

Utilisez l'icône Barre de couleurs AC Live pour voir la palette sélectionnée et [de gauche à droite] l'échelle de profondeur AutoChart Live [de bas en haut], l'échelle de dureté du fond [mou à dur] ou la densité de végétation [éparse à dense].

Changer les couleurs de dureté du fond

Les instructions suivantes expliquent comment changer la palette de couleurs utilisée pour afficher la dureté du fond.

Changer les couleurs de dureté

Le menu Couleurs de dureté permet de changer les couleurs utilisées pour afficher la dureté du fond sur l'écran. La gamme de couleurs est affichée dans la barre de couleurs AC Live. Elle est affectée par les paramètres Dureté min. et Dureté max. Pour de plus amples informations, voir [Régler l'échelle de dureté](#).

1. Dans le menu Options AutoChart Live, sélectionnez Options de dureté.
2. Sélectionnez Couleurs de dureté.
3. Sélectionnez une palette.

Changement des couleurs de dureté du fond (source de la carte : Humminbird)

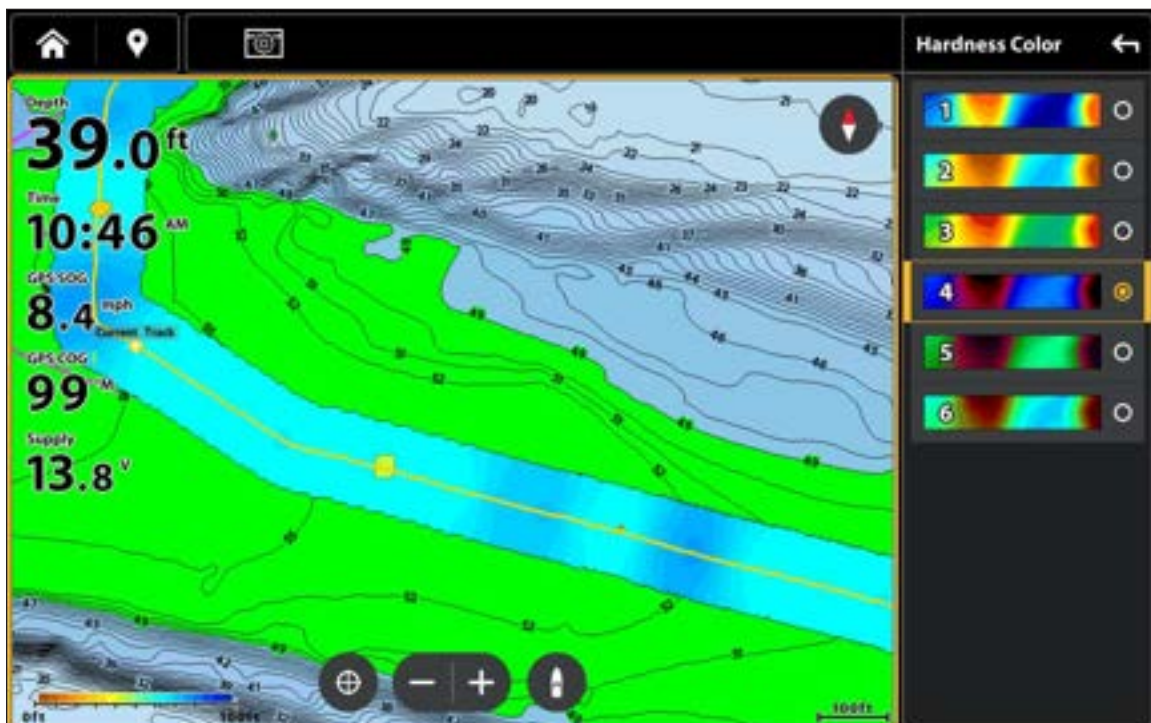

PERSONNALISER LES PARAMÈTRES D’AFFICHAGE DE LA VÉGÉTATION

La couche de fond est affichée au haut de la carte AutoChart Live et peut être remplacée par l’affichage de dureté du fond ou de densité de végétation. La bande de végétation affiche les retours de sonar interprétés sous forme de densité de végétation. La dureté et la végétation du fond ne peuvent pas être affichées en même temps en mode d’affichage Cartographique.

Afficher/masquer la végétation

Afficher la végétation

1. Dans le menu AutoChart Live, sélectionnez Couche de dureté ou Couche de végétation. Touchez la case à cocher ou appuyez sur la touche ENTRÉE pour la cocher.
2. Sélectionnez végétation.
3. **Ajuster la transparence** : Appuyez sur les icônes +/-, ou sur les touches de Zoom +/-, pour ajuster le réglage. .

Affichage de la couche de végétation (source de la carte : Humminbird)



Masquer la végétation

1. Dans le menu AutoChart Live, sélectionnez Couche de végétation. Touchez la case à cocher ou appuyez sur la touche ENTRÉE pour décocher la case.

Régler la compensation du gain

Utilisez la fonction de compensation du gain pour régler l'affichage de la végétation. La végétation peut varier selon le lac, selon la saison et selon l'environnement dans lequel vous pêchez, de sorte que vous devez régler la compensation du gain selon la situation.

1. Dans le menu AutoChart Live, sélectionnez Options de végétation.
2. Sélectionnez sur Compensation du gain.
3. Appuyez sur les icônes +/-, ou sur les touches de Zoom +/-, pour ajuster le réglage.

Régler l'échelle de densité de végétation

Vous pouvez régler l'échelle de densité de végétation affichée sur la carte en modifiant le minimum et le maximum d'échelle. L'échelle que vous sélectionnez influe sur la façon d'afficher les couleurs de profondeur.

1. Dans le menu AutoChart Live, sélectionnez Options de végétation.
2. Sélectionnez Végétation min. Appuyez sur les icônes +/-, ou sur les touches de Zoom +/-, pour ajuster le réglage.
3. Sélectionnez Végétation max. Appuyez sur les icônes +/-, ou sur les touches de Zoom +/-, pour ajuster le réglage.

Réglage de l'échelle de densité de végétation [source de la carte : Humminbird]

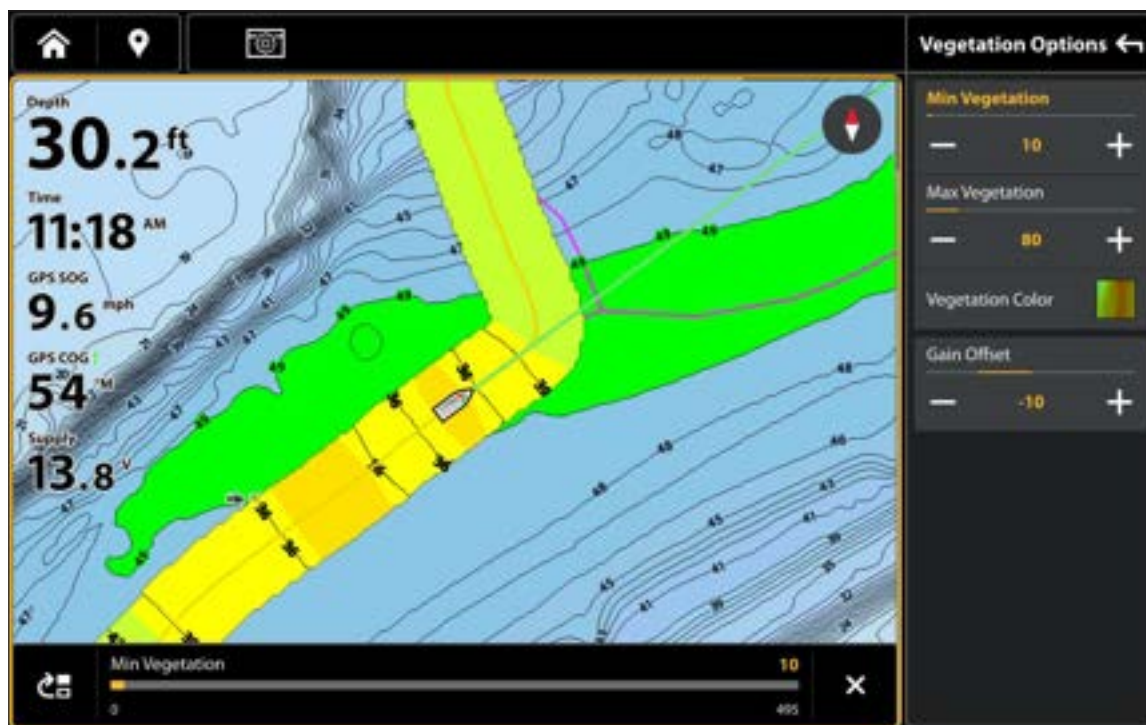

REMARQUE

Utilisez l'icône Barre de couleurs AC Live pour voir la palette sélectionnée et [de gauche à droite] l'échelle de profondeur AutoChart Live [de bas en haut], l'échelle de dureté du fond [mou à dur] ou la densité de végétation [éparse à dense].

Changer les couleurs de végétation

Le menu Couleurs de végétation permet de changer les couleurs utilisées pour afficher la végétation sur l'écran. La gamme de couleurs est affichée dans la barre de couleurs AC Live. Elle est affectée par les paramètres Végétation min. et Végétation max. Pour de plus amples informations, voir *Régler l'échelle de densité de végétation*.

1. Dans le menu Options AutoChart Live, sélectionnez Options de végétation.
2. Sélectionnez Couleurs de végétation.
3. Sélectionnez une palette.

Changement des couleurs de végétation (source de la carte : Humminbird)

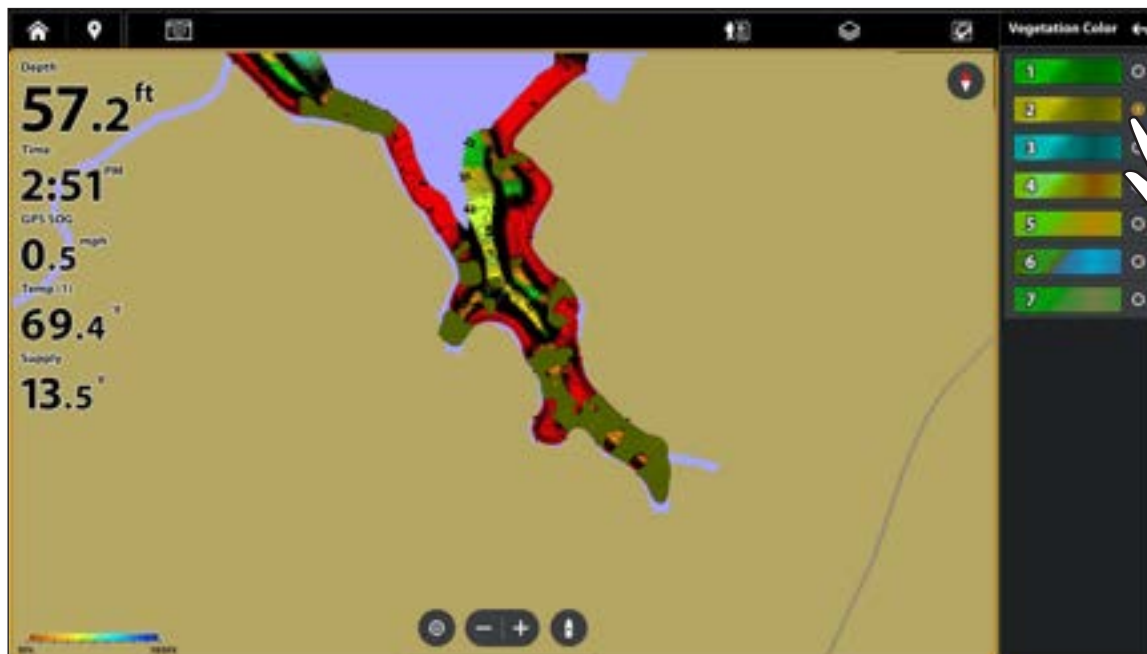

REMARQUE

Utilisez l'icône Barre de couleurs AC Live pour voir la palette sélectionnée et [de gauche à droite] l'échelle de profondeur AutoChart Live [de bas en haut], l'échelle de dureté du fond [mou à dur] ou la densité de végétation [éparse à dense].

PRÉSENTATION DU SONAR

Un transducteur opérationnel doit être fixé au détecteur de poissons ou sélectionné comme source du transducteur sur le réseau Ethernet pour activer toutes les fonctions du sonar. Pour acheter des transducteurs, visitez notre site Web à l'adresse **humminbird.johnsonoutdoors.com**.

Les détecteurs de poissons XPLORE, APEX et SOLIX prennent en charge les sonars suivants :

- MEGA Imaging+ avec sonar Dual Spectrum CHIRP
- MEGA Imaging avec sonar Dual Spectrum CHIRP
- Sonar Dual Spectrum CHIRP [2D]
- **Sonar CHIRP numérique** : CHIRP Side Imaging et CHIRP Down Imaging vous permettent d'utiliser plusieurs plages de fréquences, soit individuellement ou en les combinant.

REMARQUE

La capacité de profondeur dépend de certains facteurs tels que la vitesse de l'embarcation, l'action des vagues, la dureté du fond, les conditions de l'eau et la façon dont le transducteur est installé. Voir la section des **Spécifications** pour plus de détails.

MEGA Imaging+

Le sonar MEGA Side Imaging+ et MEGA Down Imaging+ offre trois options à fréquence élevée et comprend un sonar Dual Spectrum CHIRP [2D].

MEGA Imaging + transducteurs

MEGA SI+

XM 14 HW MSI T
XPTH 14 HW MSI T
XM 14 HW CMSI T
XPTH 14 74 MSI T
SSTH 14 HW MSI T
Built-in MSI+

MEGA DI+

XM 14 HW MDI T
XTM 14 HW MDI T
Built-in MDI+

MEGA SI+

Le sonar MSI+ émet deux faisceaux sonar très précis orientés à angle droit sur le parcours de l'embarcation. La couverture du faisceau latéral est très mince de l'avant vers l'arrière, mais très large du haut vers le bas. Les faisceaux fournissent des « tranches minces » du fond pour une imagerie à haute résolution. Les faisceaux peuvent émettre à l'une des trois fréquences d'affichage suivantes : MEGA ou 455 kHz.

Le sonar MSI+ offre également un sonar MEGA Down Imaging et Dual Spectrum CHIRP [2D].

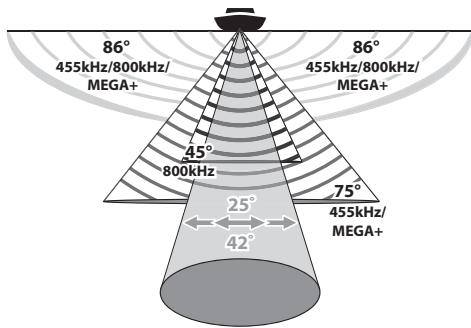

Angles de faisceau à MEGA SI+

MEGA+

Choisissez MEGA pour avoir un maximum de résolution, de netteté et de portée [jusqu'à 500 pieds d'un côté à l'autre].

455 kHz

Sélectionnez 455 kHz lorsque vous êtes en eau profonde et que vous désirez une bonne couverture globale [jusqu'à 800 pieds d'un côté à l'autre].

MEGA DI+

Les faisceaux du sonar MDI+ pointent vers le bas et fouillent l'eau à l'aide de faisceaux haute définition larges d'un côté à l'autre, mais minces comme des rasoirs de l'avant à l'arrière. Les faisceaux peuvent émettre à l'une des trois fréquences d'affichage suivantes : MEGA+ ou 455 kHz.

Le MDI+ comprend aussi un sonar Dual Spectrum CHIRP [2D].

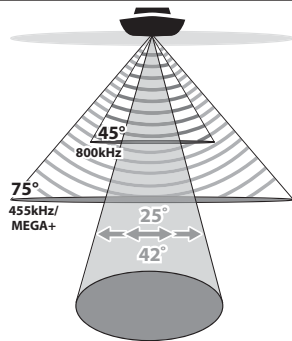

Angles de faisceau à MEGA DI+

MEGA+

Choisissez MEGA pour avoir un maximum de résolution, de netteté et la profondeur maximales [à 250 pi].

455 kHz

Sélectionnez 455 kHz lorsque vous êtes en eau profonde et que vous désirez une bonne couverture globale [à 400 pi].

(2D) Dual Spectrum CHIRP

Le sonar Dual Spectrum CHIRP assure une couverture conique directement sous l'embarcation. Le faisceau peut être ajusté en fonction de la plage de fréquence pleine, étroite ou large. Les retours de sonar apparaissent sur les affichages sonar [2D].

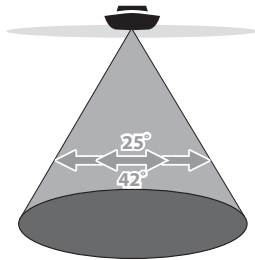

Angles de faisceau à Dual Spectrum

Full

Sélectionnez Complet [par défaut] pour utiliser la plage de fréquences complète

Narrow

Sélectionnez Étroit pour augmenter les détails du fond et la séparation des cibles.

Wide

Sélectionnez Large pour maximiser la couverture et afficher de grandes arches de poisson clairement définies.

MEGA Imaging

Les transducteurs MEGA Side Imaging et MEGA Down Imaging offrent des options haute fréquence et comprennent un sonar [2D] à double spectre CHIRP ou un sonar [2D] DualBeam PLUS (voir le tableau ci-dessous pour les modèles de transducteurs respectifs).

MEGA Down Imaging transducteurs avec sonar (2D) à double spectre CHIRP

XM 14 20 MDI T
XTM 14 20 MDI T

MEGA Imaging transducteurs avec sonar (2D) DualBeam PLUS

MEGA SI

XM 14 20 MSI T
XPTH 14 20 MSI T
XM 14 74 MSI T

MEGA DI

XM 14 MDI T
XTM 14 20 MDI T

MEGA SI

Le sonar MSI émet deux faisceaux sonar très précis orientés à angle droit sur le parcours de l'embarcation. La couverture du faisceau latéral est très mince de l'avant vers l'arrière, mais très large du haut vers le bas. Les faisceaux fournissent des « tranches minces » du fond pour une imagerie à haute résolution. Les faisceaux peuvent émettre à l'une des trois fréquences d'affichage suivantes : MEGA, 800 kHz ou 455 kHz.

Le sonar MSI offre également un sonar MEGA Down Imaging et Dual Spectrum CHIRP [2D].

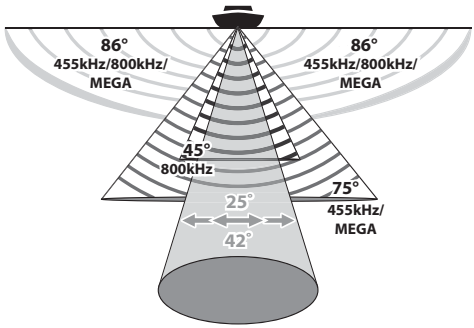
 <p>Angles de faisceau à MEGA SI</p>	MEGA	Choisissez MEGA pour avoir un maximum de résolution, de netteté et de portée [jusqu'à 250 pieds d'un côté à l'autre].
	800 kHz	Sélectionnez 800 kHz comme deuxième choix de fréquence pour avoir des retours nets [jusqu'à 250 pieds d'un côté à l'autre].
	455 kHz	Sélectionnez 455 kHz lorsque vous êtes en eau profonde et que vous désirez une bonne couverture globale [jusqu'à 800 pieds d'un côté à l'autre].

MEGA DI

Les faisceaux du sonar MDI pointent vers le bas et fouillent l'eau à l'aide de faisceaux haute définition larges d'un côté à l'autre, mais minces comme des rasoirs de l'avant à l'arrière. Les faisceaux peuvent émettre à l'une des trois fréquences d'affichage suivantes : MEGA, 800 kHz, ou 455 kHz.

Le MDI comprend aussi un sonar Dual Spectrum CHIRP [2D].

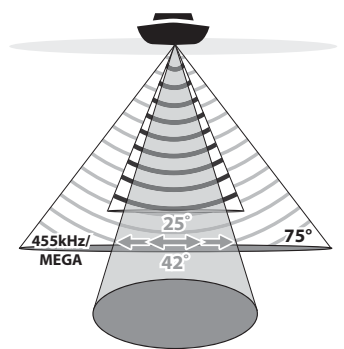
 <p>Angles coniques MEGA DI</p>	MEGA	Choisissez MEGA pour avoir un maximum de résolution, de netteté et la profondeur maximales [à 125 pi]. *Pour les modèles MEGA SI, la profondeur maximales est de 75 pieds.
	800 kHz	Sélectionnez 800 kHz comme deuxième choix de fréquence pour avoir des retours nets [à 125 pi].
	455 kHz	Sélectionnez 455 kHz lorsque vous êtes en eau profonde et que vous désirez une bonne couverture globale [à 350 pi].

(2D) Dual Spectrum CHIRP

Le sonar Dual Spectrum CHIRP assure une couverture conique directement sous l'embarcation. Le faisceau peut être ajusté en fonction de la plage de fréquence pleine, étroite ou large. Les retours de sonar apparaissent sur les affichages sonar [2D].

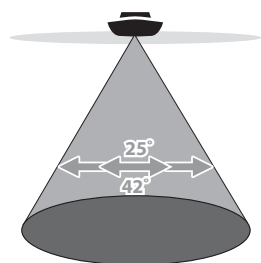

Angles de faisceau à Dual Spectrum

Complet

Sélectionnez Complet [par défaut] pour utiliser la plage de fréquences complète.

Étroit

Sélectionnez Étroit pour augmenter les détails du fond et la séparation des cibles.

Large

Sélectionnez Large pour maximiser la couverture et afficher de grandes arches de poisson clairement définies.

Dual Spectrum CHIRP

Transducteurs avec CHIRP HW Dual Spectrum

MEGA SI+

XM 14 HW MSI T
XPTH 14 HW MSI T
XM 14 HW CMSI T
XPTH 14 74 MSI T
SSTH 14 HW MSI T
Built-in MSI+

MEGA DI+

XM 14 HW MDI T
XTM 14 HW MDI T
Built-in MDI+

MEGA DI

XM 14 20 MDI T
XTM 14 20 MDI T

(2D) Dual Spectrum CHIRP

XNT 14 HW T
XP 14 HW
XP 14 HW T
XTM 14 HW T
Built-in DSC

Sonar traditionnel (2D) de 83/200 kHz

Le sonar DualBeam PLUS offre une couverture conique directement sous le bateau. Les retours sonar DualBeam PLUS sont affichés dans les vues Sonar [2D]. Les faisceaux peuvent être mélangés, vus séparément ou comparés côte à côte.

83/200 kHz Transducers

2D Sonar

XNT 14 20 T
XP 14 20 T
XP 14 20
XTM 14 20 T
XTH 14 20
XPTH 14 20 T

SI

XM 14 20 MSI T
XPTH 14 20 MSI T
XT 14 20 HDSI T
XPTH 14 20 HDSI T

DualBeam PLUS Sonar

Le sonar DualBeam PLUS fournit une couverture conique directement sous le bateau. Le faisceau peut être ajusté pour montrer le moyen, haut, ou gamme de fréquence moyenne-haute. Les retours sonar DualBeam PLUS sont affichés dans les vues Sonar (2D)..

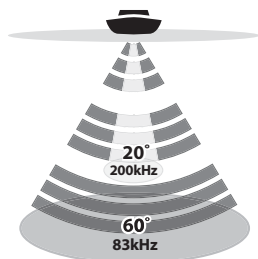

Angles de cône DualBeam

Fréquence moyenne
(83 kHz)

Sélectionnez Fréquence moyenne lorsque vous êtes dans une zone profonde (plus de 800 pieds). La position Fréquence moyenne peut être utilisée pour des retours en eau profonde à grande vitesse. Si la position Fréquence moyenne est sélectionnée, le faisceau à fréquence élevée produit des impulsions en arrière-plan mais il n'est pas affiché.

Fréquence élevée
(200 kHz)

Choisissez Fréquence élevée lorsque vous désirez un maximum de détails dans une eau peu profonde (moins de 800 pieds). Lorsque l'option Fréquence élevée est choisie, le faisceau à fréquence moyenne n'est pas disponible.

Fréquence moyenne/ élevée
(83/200 kHz)

Sélectionnez Fréquence moyenne/élevée pour garantir que les deux faisceaux émettent des impulsions en continu, de sorte que l'historique du sonar ne soit pas interrompu en cas de fermeture de l'affichage du sonar.

Les retours des deux faisceaux sont regroupés en commençant par les retours du faisceau large, en réduisant l'intensité de cette couche, puis en y superposant les retours du faisceau étroit. Les retours sonar du faisceau étroit se démarquent des retours plus du faisceau large.

Sonar numérique CHIRP 50/200 kHz

Transducteurs 50/200 kHz

Modèles 2D

XNT 14 74 T
XP 14 74 T
XP 14 74
XTM 14 74 T
XTH 14 74
XPTH 14 74 T

Modèles DI

XPTH 14 74 DI T

Modèles SI

XPTH 14 74 MSI T
XM 14 74 MSI T
XT 14 74 HDSI T
XPTH 14 74 HDSI T

Fréquence d'affichage 2D

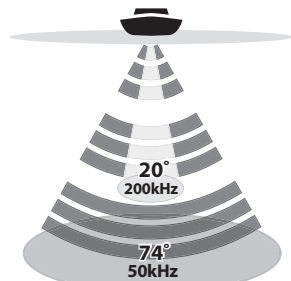

Angles coniques 50/200 kHz

50 kHz
(faible)

Sélectionnez 50 kHz pour une eau profonde (plus de 1500 pieds). La fréquence 50 kHz peut être utilisée pour des retours en eau profonde à grande vitesse. Si la fréquence de 50 kHz est sélectionnée, le faisceau de 200 kHz produit des impulsions en arrière-plan mais il n'est pas affiché.

200 kHz
(élevée)

Sélectionnez 200 kHz pour une impulsion plus rapide en eaux peu profondes (moins de 800 pieds).

RÉGLAGE DU SONAR

Les vues et menus de sonar disponibles sur le détecteur de poissons sont déterminés par le transducteur raccordé et par la source du transducteur sélectionné. Le transducteur sélectionné doit émettre des impulsions pour activer les affichages.

Lorsque vous connectez un transducteur à un détecteur de poissons XPLORE, APEX ou SOLIX, le transducteur est automatiquement détecté dans le réseau. La meilleure source du sonar sera choisie et l'émission d'impulsions démarrera automatiquement.

Pour sélectionner manuellement une source de sonar, reportez-vous à la section **Informations d'installation : Configuration du réseau Humminbird**.

Paramètres du transducteur : pour afficher les paramètres du transducteur, y compris les fréquences du sonar, la compensation de la profondeur, et la profondeur maximale, consultez la partie **Informations sur l'installation : configuration ou modification des paramètres du transducteur**. Vous pouvez aussi vous rendre sur humminbird.johnsonoutdoors.com pour télécharger le Guide de configuration du transducteur et revoir les options de résolution de problèmes.

Paramètres du sonar : vous pouvez aussi modifier le type d'eau, régler le filtrage du bruit, et sélectionner les faisceaux du transducteur. Les principaux paramètres du sonar sont affichés sous l'onglet Sonar de l'outil Paramètres [Accueil > Paramètres > Sonar]. Si un transducteur accessoire est ajouté à la configuration [par exemple, un transducteur 360 Imaging ou Airmar CHIRP], les options de menu associées seront ajoutées au système du menu. Consultez la partie **Informations sur l'installation : configuration ou modification des paramètres du transducteur**.

REMARQUE

Visitez notre site Web à l'adresse humminbird.johnsonoutdoors.com pour connaître les derniers transducteurs et accessoires compatibles pour votre détecteur de poissons.

Démarrer l'émission d'impulsions depuis un Affichage Sonar

Lorsqu'un transducteur est connecté au détecteur de poissons, l'affichage Sonar sera automatiquement ajouté à la base de données des affichages.

1. À l'écran d'accueil, appuyez sur l'icône Affichages ou sur l'icône Favoris dans la barre de menus.
2. Appuyez sur la catégorie de sonar et sélectionnez votre affichage préféré.
3. Les retours de sonar commenceront à apparaître automatiquement sur l'affichage.

Arrêter l'émission d'impulsions depuis Affichage Sonar

1. Lorsqu'un Affichage Sonar apparaît à l'écran, appuyez sur le bouton PING ON/OFF dans la barre supérieure.

Impulsion activée :

Impulsion désactivée :

ALARMES DU SONAR

Avant de commencer à naviguer et à pêcher avec votre détecteur de poissons, configurez les alarmes sonar. Un transducteur opérationnel doit être fixé au détecteur de poissons ou sélectionné comme source du transducteur sur le réseau pour activer toutes les fonctions du sonar.

Activez les alarmes du sonar

1. Appuyez sur la touche ACCUEIL.
2. Sélectionnez le menu Outils.
3. Sélectionnez Alarmes.
4. Sélectionnez Alarmes > Sonar.
5. Sélectionnez une alarme et activez-la. Touchez le bouton marche/arrêt ou appuyez sur la touche ENTRÉE pour l'activer.
6. Faites glisser le curseur, ou appuyez et maintenez la touche ENTER pour régler la configuration de la portée.

Poissons en eaux peu profondes	Activer la fonction Poissons [eaux peu profondes] pour recevoir une alarme si des poissons sont détectés en eaux peu profondes. Vous pouvez également régler la portée en eaux peu profondes à l'aide du curseur.
Poissons en eaux profondes	Activer la fonction Poissons [eaux profondes] pour recevoir une alarme si des poissons sont détectés en eaux profondes. Vous pouvez également régler la portée en eaux profondes à l'aide du curseur.
Eaux peu profondes	Si la profondeur du fond est inférieure à la profondeur réglée, la tête de commande émet une alarme.
Eaux profondes	Si la profondeur du fond dépasse la profondeur réglée, la tête de commande émet une alarme.

PRÉSENTATION DU SONAR 2D

Lorsque l'embarcation se déplace, l'appareil représente graphiquement les changements de profondeur sur l'affichage pour créer un profil du contour du fond. L'affichage sonar 2D affiche l'intensité des retours sonar de différentes couleurs.

Les retours intenses résultent souvent de fonds durs ou rocheux (sédiments compactés, rocs, arbres tombés), et les retours plus faibles de fonds meubles (sable, boue), de la végétation et de petits poissons.

Les couleurs utilisées pour représenter les retours d'intensité élevée, moyenne ou faible sont déterminées par la palette choisie dans le menu 2D Sonar [voir **Ouvrir le menu 2D Sonar : Modifier la palette de couleurs du sonar**].

Le détecteur de poissons affiche l'intensité des retours en fonction des réglages du menu Couleurs de sonar et Vue du fond. Vous pouvez afficher la fenêtre RTS [Sonar en temps réel], activer/désactiver les symboles des poissons [Identification des poissons +], modifier le mode SwitchFire, régler la sensibilité, etc.

Affichage Sonar 2D : Palette d'origine

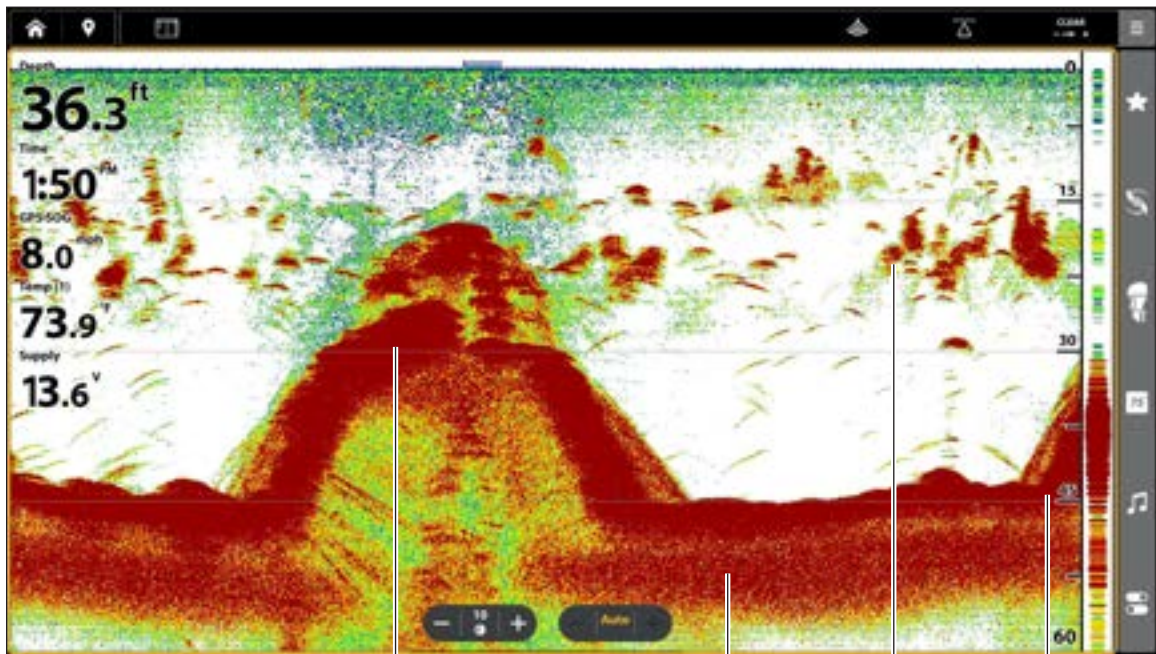

retours intenses (sans doute des rochers, des arbres ou d'autres structures)

retours moyens

retours faibles (sans doute de la végétation ou de petits poissons)

retours intenses (sans doute un sédiment compacté ou des rochers)

Historique sonar – L'historique des retours défile vers la gauche sur l'affichage



Faites glisser pour voir l'historique

OU

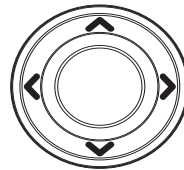

Déplacez pour voir l'historique (XPLORE)

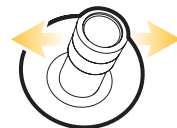

Déplacez pour voir l'historique (APEX/SOLIX)

PERSONNALISER L’AFFICHAGE SONAR 2D

Les réglages sont optionnels dans cette section. Vous pouvez utiliser les réglages par défaut de l’affichage sonar 2D ou les personnaliser selon votre préférence. Reportez-vous à la section **Affichages** pour plus d’informations.

OUVREZ LE MENU X-PRESS 2D SONAR

Le menu X-Press 2D Sonar vous permet de régler le mode Sonar, le mode zoom, la palette de retour, la couleur d’arrière-plan, la couleur de fond, la vue de bas et la fenêtre de sonar en temps réel (RTS). Pour plus d’informations au sujet des préférences d’affichage, reportez-vous à la section **Affichages**.

1. Avec un mode d’affichage Sonar 2D à l’écran, appuyez sur l’icône Menu dans la barre supérieure ou enfoncez une fois la touche MENU.
2. Sélectionnez une option d’affichage ou sélectionnez Réglages.

Modification du mode sonar

Le mode Sonar 2D peut s’afficher sur tout l’écran. Vous pouvez également choisir un écran divisé pour afficher les faisceaux séparément, ou vous pouvez afficher une vue du zoom divisé.

1. Avec un mode d’affichage Sonar 2D à l’écran, appuyez sur l’icône Menu dans la barre supérieure ou enfoncez une fois la touche MENU.
2. Sélectionnez les Réglages.
3. Sélectionnez Mode Sonar.
4. Sélectionnez un mode à appliquer à l’affichage.

Mode Sonar divisé (Zoom)

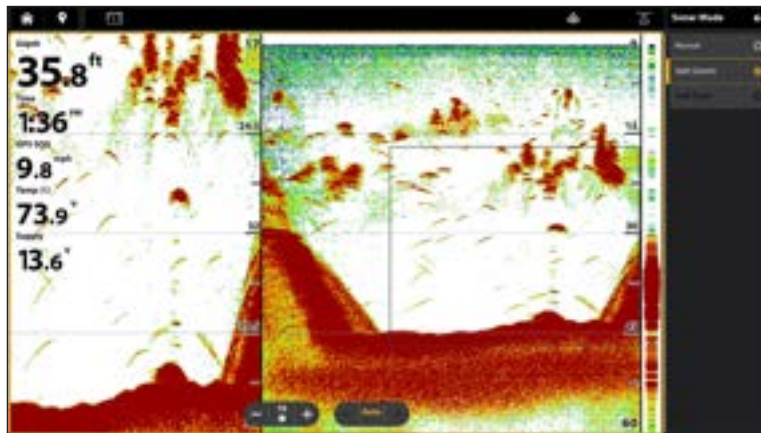

Normal	Le sonar 2D s’affiche sur tout l’écran.
Zoom divisé	L’affichage est divisé en deux parties. L’affichage Sonar 2D est affiché à droite avec une case de prévisualisation du zoom. La vue zoomée s’affiche à gauche. Zoom divisé Sélectionnez Zoom divisé dans le menu des préférences et vous pouvez activer Fond plat et modifier la taille de la fenêtre de zoom.
Fenêtre double	La vue affiche les retours de sonar de chaque fréquence à faisceau inférieur sur les différents côtés de l’écran. Vous pouvez utiliser le mode divisé pour comparer les retours des faisceaux en les regardant côte à côte.

Réglage du mode Zoom

Le mode Zoom vous permet de choisir si les commandes de zoom agrandiront le plein écran ou la sélection du curseur. Reportez-vous à la section **Utilisation du curseur et du zoom** dans les vues de sonar pour appliquer les fonctions du zoom.

1. Avec un mode d'affichage Sonar 2D à l'écran, appuyez sur l'icône Menu dans la barre supérieure ou enfoncez une fois la touche MENU.
2. Sélectionnez les Réglages.
3. Sélectionnez le mode Zoom.
4. Sélectionnez Zoom de l'écran ou Zoom du curseur.

Zoom de l'écran	Lorsque vous serrez pour faire un zoom arrière/avant (écran tactile), ou que vous appuyez sur les touches ZOOM +/-, l'affichage est agrandi.
Zoom du curseur	Lorsque vous serrez pour faire un zoom arrière/avant (écran tactile), ou que vous appuyez sur les touches ZOOM +/-, la sélection du curseur est agrandie.

Modification de palette de couleurs

Le menu Couleurs de sonar permet de changer les couleurs utilisées pour afficher les retours sonar sur l'affichage.

1. Avec un mode d'affichage Sonar 2D à l'écran, appuyez sur l'icône Menu dans la barre supérieure ou enfoncez une fois la touche MENU.
2. Sélectionnez Couleurs du sonar.
3. Sélectionnez une palette de couleurs.

Vue du sonar avec palette et arrière-plan personnalisés

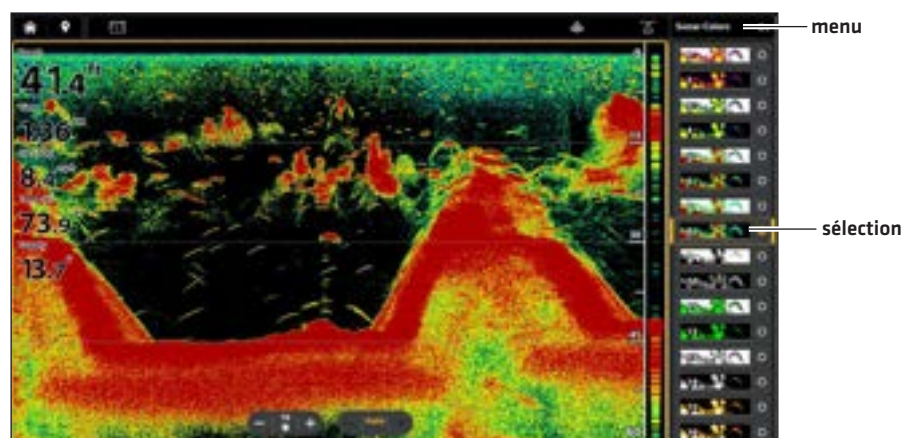

Réglage des préférences de l'affichage du fond

L'affichage du fond permet de sélectionner la méthode d'affichage du profil et de la structure du fond. Il est possible d'afficher le fond sur l'écran de différentes façons.

1. Avec un mode d'affichage Sonar 2D à l'écran, appuyez sur l'icône Menu dans la barre supérieure ou enfoncez une fois la touche MENU.
2. Sélectionnez les Réglages.
3. Sélectionnez Vue du fond.
4. Sélectionnez l'identification de la structure ou le trait blanc. Sélectionnez ensuite Remplissage par le fond et/ou Trait du fond pour les ajouter à l'affichage.

Affichage 2D avec les options d'affichage du fond sélectionnées

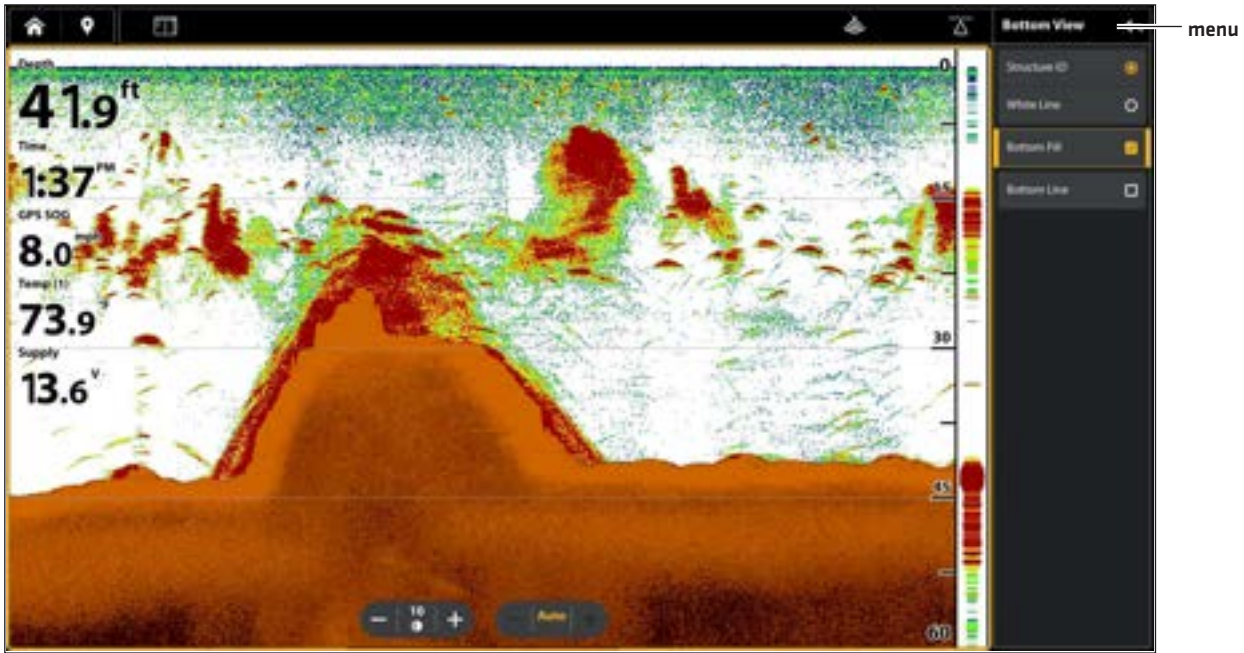

<p>Identification de structure</p>	<p>L'identification de la structure affiche les retours faibles en bleu et les retours intenses en rouge [palette originale]. Si la Palette de couleurs du sonar est modifiée, la fonction Identification de structure affichera les retours intenses tels que spécifiés sur la palette.</p>
<p>Trait blanc</p>	<p>Le trait blanc met en évidence les retours de sonar les plus intenses en blanc. L'avantage de cette fonction est qu'elle définit clairement le fond à l'écran.</p>
<p>Remplissage par le fond</p>	<p>Sélectionnez le remplissage par le fond pour que le fond pointillé soit rempli d'une couleur solide sur l'affichage. L'avantage de cette fonction est qu'elle définit clairement le fond à l'écran.</p>
<p>Trait du fond</p>	<p>Sélectionnez Trait du fond pour afficher la lecture de la profondeur à partir de la source de profondeur sous forme de trait, soit à partir du transducteur sélectionné, soit à partir d'une autre source numérique de la profondeur. Pour plus de détails sur les sources sélectionnées, reportez-vous à la section Configuration du réseau Humminbird.</p>

Affichage de la fenêtre RTS

La fenêtre RTS indique la profondeur et l'intensité des retours de sonar. Elle est mise à jour au rythme le plus rapide possible selon la profondeur et montre seulement les retours de la structure du fond et les poissons qui sont à l'intérieur du faisceau du transducteur. Lorsque vous passez en revue l'historique du sonar à l'aide du curseur, l'historique du sonar sera arrêté, mais la fenêtre RTS continuera d'afficher les retours de sonar en temps réel.

1. Avec un mode d'affichage Sonar 2D à l'écran, appuyez sur l'icône Menu dans la barre supérieure ou enfoncez une fois la touche MENU.
2. Sélectionnez les Réglages.
3. Sélectionnez la fenêtre RTS.
4. Touchez le bouton marche/arrêt ou appuyez sur la touche ENTRÉE pour l'activer. Ensuite, choisissez le type de fenêtre RTS à afficher.

Couleur [Présentation de type A]	Les retours de sonar s'affichent en couleur. La taille des lignes affichées correspond à l'intensité des retours de sonar provenant des faisceaux de transducteur.
Couleur [pleine]	Les retours de sonar s'affichent en couleur, et ils remplissent la largeur de la fenêtre RTS.
Mono	Les retours de sonar s'affichent en noir.

Activation/Arrêt de l'option d'identification des poissons +

Identification de poisson+ utilise un traitement avancé des signaux pour interpréter les retours sonar. Lorsque Identification de poisson+ est sélectionné, les symboles de poissons apparaissent sur l'affichage sonar dans des cas bien spécifiques.

Lorsque l'option Identification de poisson+ est désactivée, le détecteur de poissons affiche uniquement les retours Sonar bruts à l'écran. Les retours apparaissent sous forme d'arcs à l'écran pour indiquer les cibles potentielles.

1. Avec un mode d'affichage Sonar 2D à l'écran, appuyez sur l'icône Menu dans la barre supérieure ou enfoncez une fois la touche MENU.
2. Sélectionnez les Réglages.
3. Sélectionnez Identification des poissons +.
4. Les options de menu suivantes servent à afficher les icônes de poisson, à régler la sensibilité, etc.

<p> Icônes de poisson</p>	<p>Sélectionnez Icônes de poisson pour afficher les icônes de poisson sur l’affichage de sonar 2D lorsqu’un poisson est détecté.</p> <p>Icônes de poisson bleues = cibles détectées dans le faisceau étroit de 200 kHz.</p> <p>Icônes de poisson orange = cibles détectées dans le faisceau large de 83 kHz ou 50 kHz.</p>
<p> Profondeur des poissons</p>	<p>La profondeur des poissons est affichée au-dessus de l’icône des poissons.</p>
<p> Sensibilité de l’identification</p>	<p>Utilisez la sensibilité de l’identification afin de régler le seuil utilisé pour détecter un poisson à l’aide de l’identification de poisson +. [1 = faible sensibilité, lorsque seul un gros poisson sera affiché, et 10 = haute sensibilité, lorsque des petits poissons aux gros poissons seront affichés]</p>
<p> Alarmes poissons</p>	<p>Pour recevoir une alarme à l’écran lorsqu’un poisson est détecté, activez cette option de menu.</p>

Affichage sonar 2D en Mode double avec fenêtre RTS et identification des poissons + activées

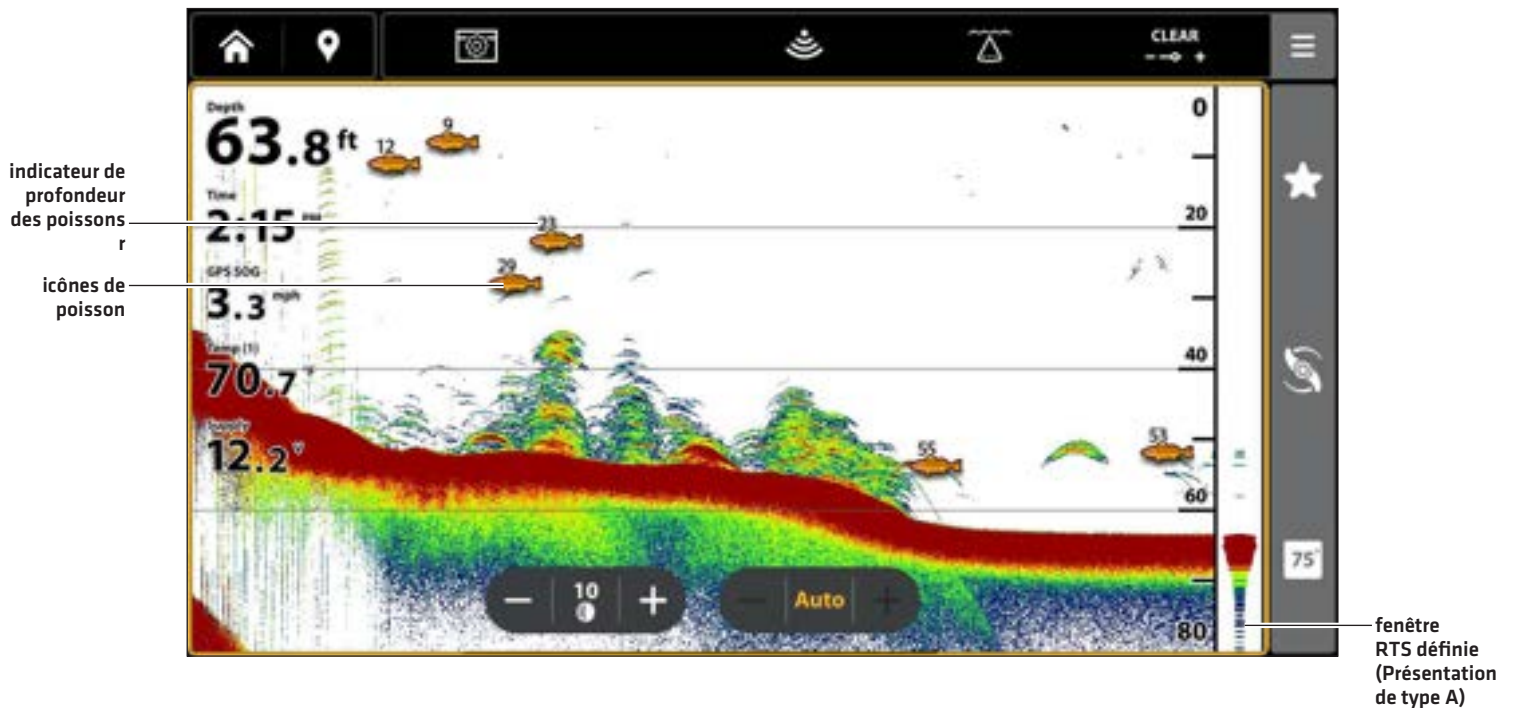

MODIFICATION DE LA SUPERPOSITION DES AFFICHAGES

Utilisez le menu Superposition pour afficher ou masquer des informations sur l'affichage. Dans l'Affichage Sonar 2D, vous pouvez afficher les éléments suivants : lignes de profondeur, échelle de profondeur, marqueur de profondeur, courbe de la température, étiquette de fréquence du faisceau et étiquette de zoom.

Les données de lecture numérique peuvent être superposées ou affichées dans la barre de données. Pour afficher la barre de données, reportez-vous à la section **Affichages : Modification de l'affichage à l'écran**. Reportez-vous aussi à la section des **Affichages** pour plus d'informations au sujet de la superposition des données.

1. Avec un mode d'affichage Sonar 2D à l'écran, appuyez sur l'icône Menu dans la barre supérieure ou enfoncez une fois la touche MENU.
2. Sélectionnez les Réglages.
3. Sélectionnez la Superposition.
4. Appuyez sur le menu ou utilisez le pavé du curseur pour sélectionner, puis cocher la case [cochée = visible, décochée = masquée].

Sélection de l'information à superposer sur l'affichage sonar 2D

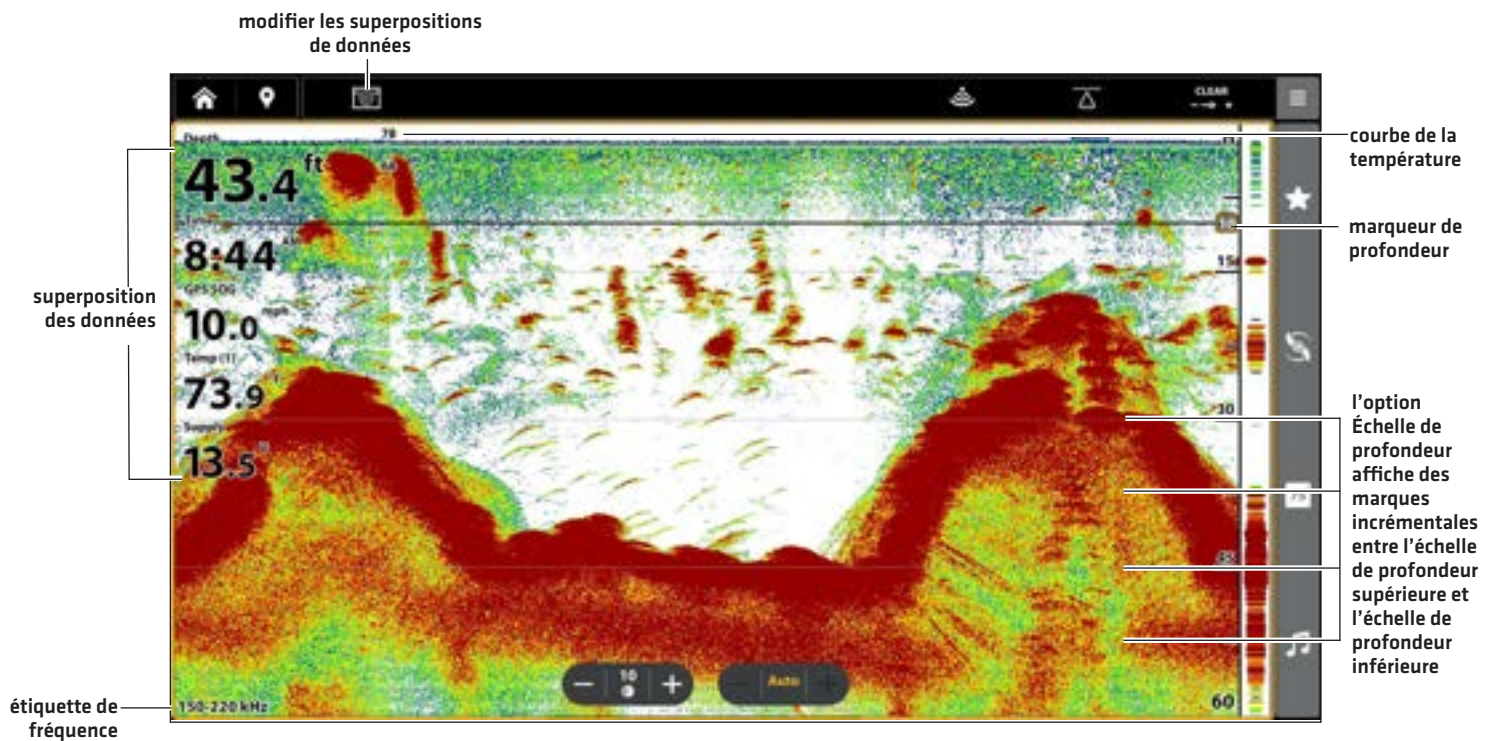

RÉGLAGE DES PARAMÈTRES D’AFFICHAGE SONAR 2D

Le menu X-Press fournit des options de menu pour régler la sensibilité et la portée lorsque vous pêchez. Vous pouvez aussi marquer une profondeur particulière et contrôler la vitesse de défilement de l’historique du sonar à l’écran. Les options de menu vous permettent d’afficher à peu près les retours de sonar tirés des faisceaux du transducteur lorsque vous réglez chaque paramètre.

Réglage des paramètres d’affichage sonar

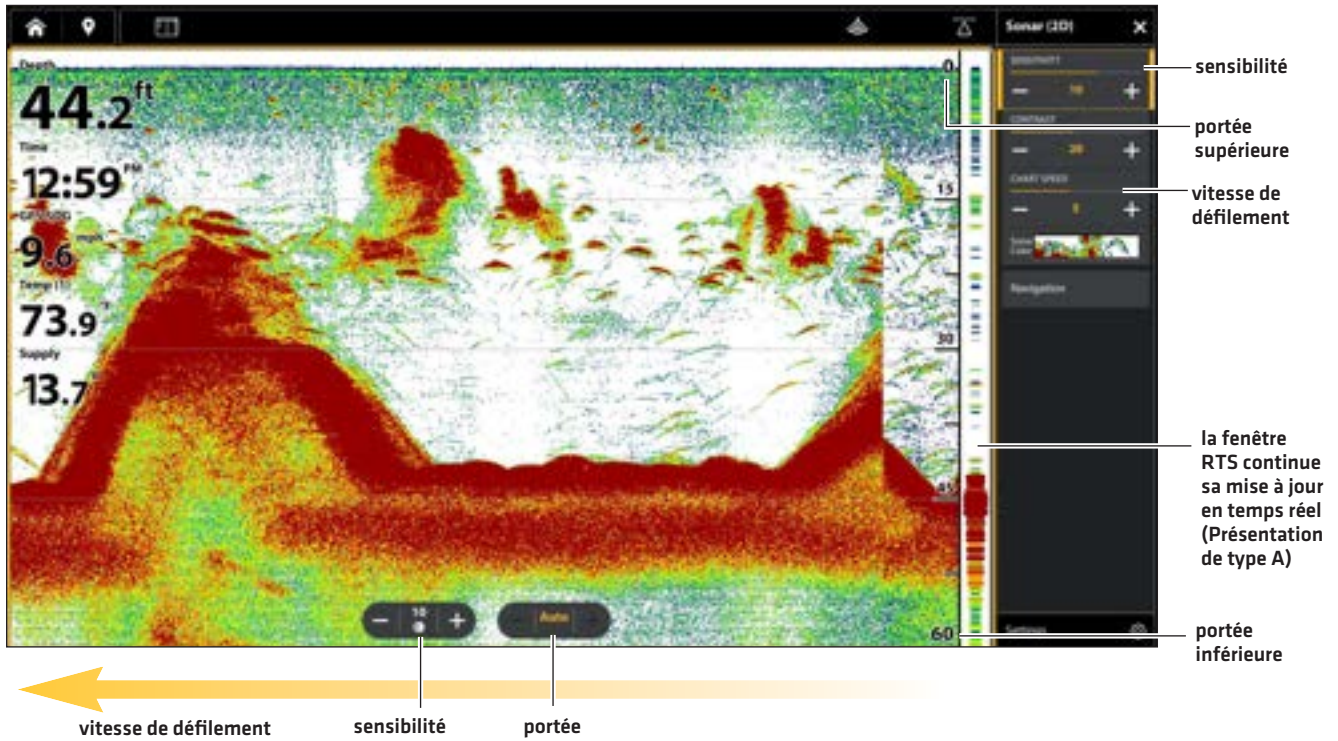

Réglage des paramètres d'affichage

1. Avec un mode d'affichage Sonar 2D à l'écran, appuyez sur l'icône Menu dans la barre supérieure ou enfoncez une fois la touche MENU.
2. Sélectionnez Sensibilité, Contraste ou Vitesse de défilement.
3. Appuyez sur les boutons + ou - ou sur les touches +/- ZOOM pour ajuster le réglage.

Sensibilité	<p>La sensibilité contrôle les détails présentés à l'écran et règle la sensibilité de toutes les fréquences du sonar. Diminuez la sensibilité pour supprimer de l'écran l'encombrement que l'on retrouve parfois dans l'eau boueuse ou trouble. Lorsque vous pêchez en eau très claire ou très profonde, une augmentation de la sensibilité permet d'afficher des retours plus faibles qui pourraient être intéressants.</p> <p>CONSEIL RAPIDE ! Vous pouvez également modifier ce paramètre en appuyant sur l'outil de sensibilité de la vue Sonar.</p>
Contraste	<p>L'option contraste vous permet de choisir une gamme de la palette de couleurs du sonar pour afficher les retours sonar.</p> <p>Lorsque le contraste est réglé sur 20 [par défaut], toute la palette de couleurs du sonar [représentée par la barre de couleurs] est utilisée pour afficher les retours sonar faibles et intenses. En augmentant le contraste, la gamme supérieure de la barre de couleurs est utilisée pour afficher tous les retours sonar [qu'ils soient faibles ou intenses]. En diminuant le contraste, la gamme inférieure de la barre de couleurs est utilisée pour afficher tous les retours sonar [qu'ils soient faibles ou intenses].</p>
Vitesse de défilement	<p>La vitesse de défilement détermine la vitesse à laquelle l'historique du Sonar défile sur l'écran et la quantité de détails qui s'affichent. Sélectionnez une vitesse plus rapide pour afficher plus de détails. Sélectionnez une vitesse plus lente pour conserver plus longtemps l'historique du sonar à l'écran.</p>

Filtrer les interférences de surface

Les instructions de cette section permet de configurer l'affichage des retours de sonar sur les vues de sonar, afin que vous puissiez cibler ce qui est affiché à l'écran. Les réglages de cette section sont optionnels. Vous pouvez utiliser les réglages par défaut d'affichage des vues de sonar ou les personnaliser selon votre préférence.

1. Avec un mode d'affichage Sonar 2D à l'écran, appuyez sur l'icône Menu dans la barre supérieure ou enfoncez une fois la touche MENU.
2. Sélectionnez les Réglages.
3. Sélectionnez l'interférence de surface.
4. Appuyez sur les boutons + ou - ou sur les touches +/- ZOOM pour ajuster le réglage.

Changement du mode SwitchFire

SwitchFire gère la présentation des retours sonar sur l'affichage.

1. Avec un affichage Sonar 2D affiché à l'écran, appuyez sur l'icône SwitchFire dans la barre supérieure.
2. Sélectionnez Mode effacer ou Mode max .

SwitchFire : Mode Max

Touchez pour ouvrir le menu SwitchFire.

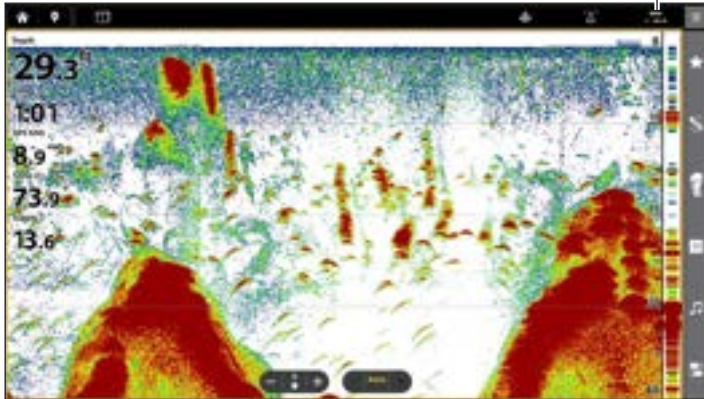

Choisissez le mode Max pour n'afficher que les retours sonar bruts sur l'affichage. Lorsque le mode Max est sélectionné, les informations maximum disponibles du sonar dans le faisceau du transducteur s'affichent en révélant davantage d'arcs de poisson et un meilleur suivi de l'hameçon à l'écran.

SwitchFire : Mode Effacer

Touchez pour changer le mode SwitchFire.

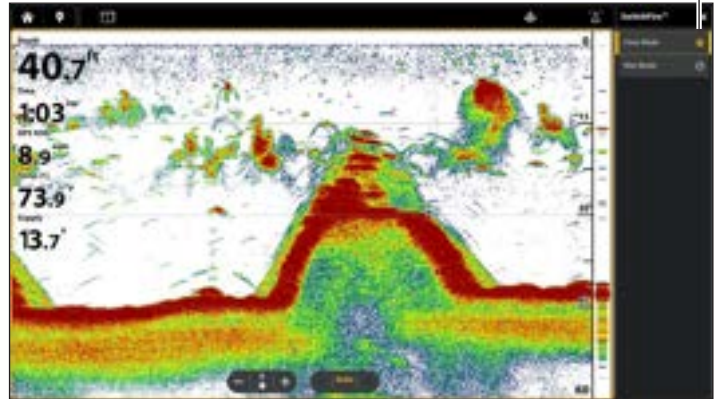

Choisissez le mode Effacer pour montrer un encombrement moindre et des tailles de poissons plus précises. Lorsque le mode Effacer est sélectionné, l'encombrement est filtré, et les renvois sonar sont interprétés pour fournir plus de détails sur les objets détectés dans le faisceau du transducteur, quel que soit leur emplacement. Autrement dit, la présence d'un grand arc à l'écran indique qu'un gros poisson a été détecté.

Réglage de la portée

La portée contrôle la quantité de colonne d'eau présentée dans l'affichage. À titre d'exemple, si vous êtes intéressé à la zone située entre 6 m et 15 m [20 pi et 50 pi] de profondeur, vous devriez régler la portée supérieure à 6 m [20 pi] et la portée inférieure à 15 m [50 pi]. L'affichage ne présentera pas des retours de sonar en dehors des limites données, et de plus amples détails de la limite sélectionnée seront affichés.

1. Avec un mode d'affichage Sonar 2D à l'écran, appuyez sur l'icône Menu dans la barre supérieure ou enfoncez une fois la touche MENU.
2. Sélectionnez les Réglages.
3. Sélectionnez la portée.
4. Sélectionnez la portée supérieure. Appuyez sur les boutons + ou - ou sur les touches +/- ZOOM pour ajuster le réglage.

OU

Faites glisser le curseur au bas de l'écran pour ajuster le réglage.

5. Sélectionnez la portée inférieure.

Auto : déplacez le curseur sur Auto. La portée inférieure est réglée par la tête de commande de façon à suivre automatiquement le fond.

Man (Manuel) : déplacez le curseur sur Manuel et réglez le paramètre.

CONSEIL RAPIDE! Ce paramètre peut également être modifié en appuyant sur le bouton Portée de la vue Sonar.

Affichage du marqueur de profondeur

Pour marquer une profondeur précise sur l'affichage, activez le marqueur de profondeur.

1. Avec un mode d'affichage Sonar 2D à l'écran, appuyez sur l'icône Menu dans la barre supérieure ou enfoncez une fois la touche MENU.
2. Sélectionnez les Réglages.
3. Sélectionnez la Superposition.
4. Sélectionnez Marqueur de profondeur.
5. Touchez le bouton marche/arrêt ou appuyez sur la touche ENTRÉE pour l'allumer.
6. Faites glisser le curseur, ou maintenez les touches de ZOOM +/- enfoncées, pour ajuster le réglage.

Sélection des fréquences

Si plusieurs faisceaux sont disponibles dans un transducteur, vous pouvez afficher les différentes fréquences sur l'affichage sonar 2D. Pour plus de détails, reportez-vous à la section *Informations d'installation : Configuration du réseau Humminbird, les sources de sonar* et *Configuration ou modification des paramètres du transducteur*.

Modèles CHIRP à double faisceau

1. Lorsqu'une vue Sonar 2D s'affiche à l'écran, touchez l'icône Afficher la fréquence dans la barre supérieure.
2. Sélectionnez une fréquence dans la liste.

CONSEIL RAPIDE ! Ce réglage peut également être modifié en maintenant la touche ENTRÉE enfoncée.

REMARQUE

Si le détecteur de poissons utilise une source sonar avec une seule fréquence de faisceau, la liste des fréquences ne proposera pas d'autres options.

Modèles supérieurs à double spectre

1. Lorsqu'une vue Sonar 2D s'affiche à l'écran, touchez l'icône Afficher la fréquence dans la barre supérieure.
2. Sélectionnez un spectre dans la liste.

	Plein	Sélectionnez le Plein faisceau [par défaut] pour utiliser la plage de fréquences complète.
	Étroit	Sélectionnez le Faisceau étroit pour un détail du fond amélioré et une meilleure séparation des échos.
	Large	Sélectionnez le Faisceau large pour maximiser la couverture et montrer de grands arcs de poisson clairement définis.

Affichage sonar 2D

Touchez pour ouvrir le menu Afficher le spectre dans la barre supérieure.

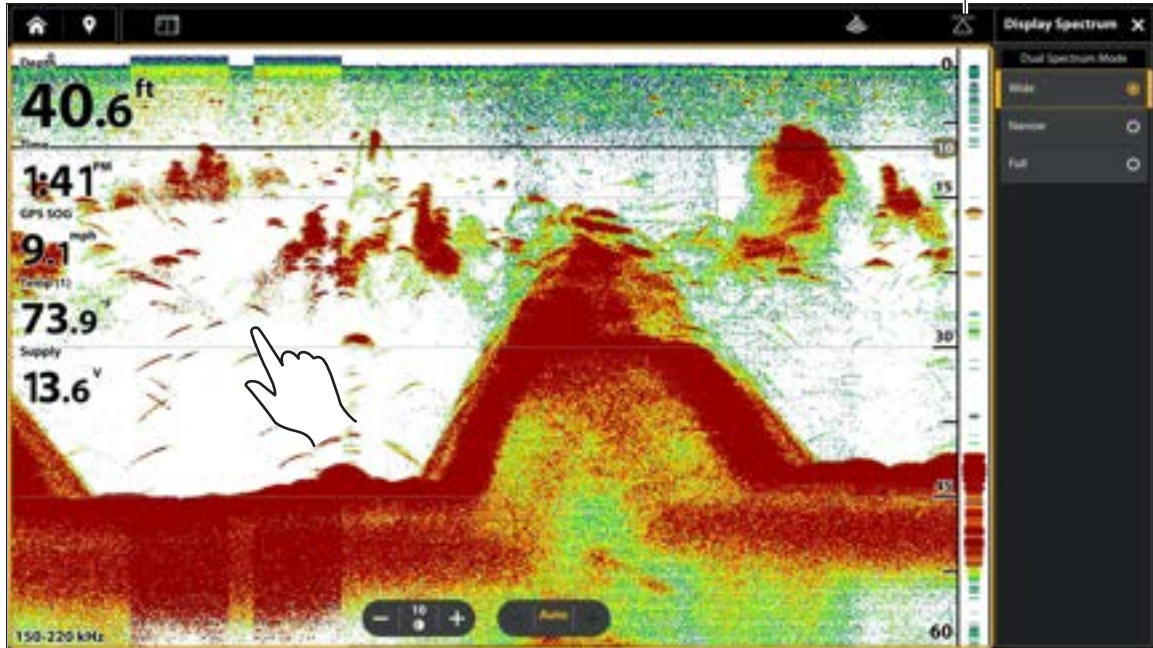

Réglage de sensibilité des faisceaux

Votre modèle de détecteur de poissons peut vous permettre de régler la sensibilité individuelle des fréquences. Les fréquences disponibles sont déterminées par votre modèle de détecteur de poissons et le transducteur qui a été installé. Les instructions suivantes permettent de régler un faisceau individuel.

1. Appuyez sur l'outil Sensibilité dans la vue Sonar.

OU

1. Avec un mode d'affichage Sonar 2D à l'écran, appuyez sur l'icône Menu dans la barre supérieure ou enfoncez une fois la touche MENU.
2. Sélectionnez un niveau de sensibilité.
3. Appuyez sur les boutons + ou - ou sur les touches +/- ZOOM pour ajuster le réglage.

Les faisceaux d'imagerie latérale « éclairent » le profil du fond, la structure et les poissons. La couverture du faisceau latéral est très mince de l'avant vers l'arrière, mais très large du haut vers le bas. La composition du fond détermine l'intensité du retour sonar. Les pentes ascendantes faisant face au transducteur reflètent mieux les signaux sonar que les pentes descendantes lui faisant dos.

Affichage d'imagerie latérale

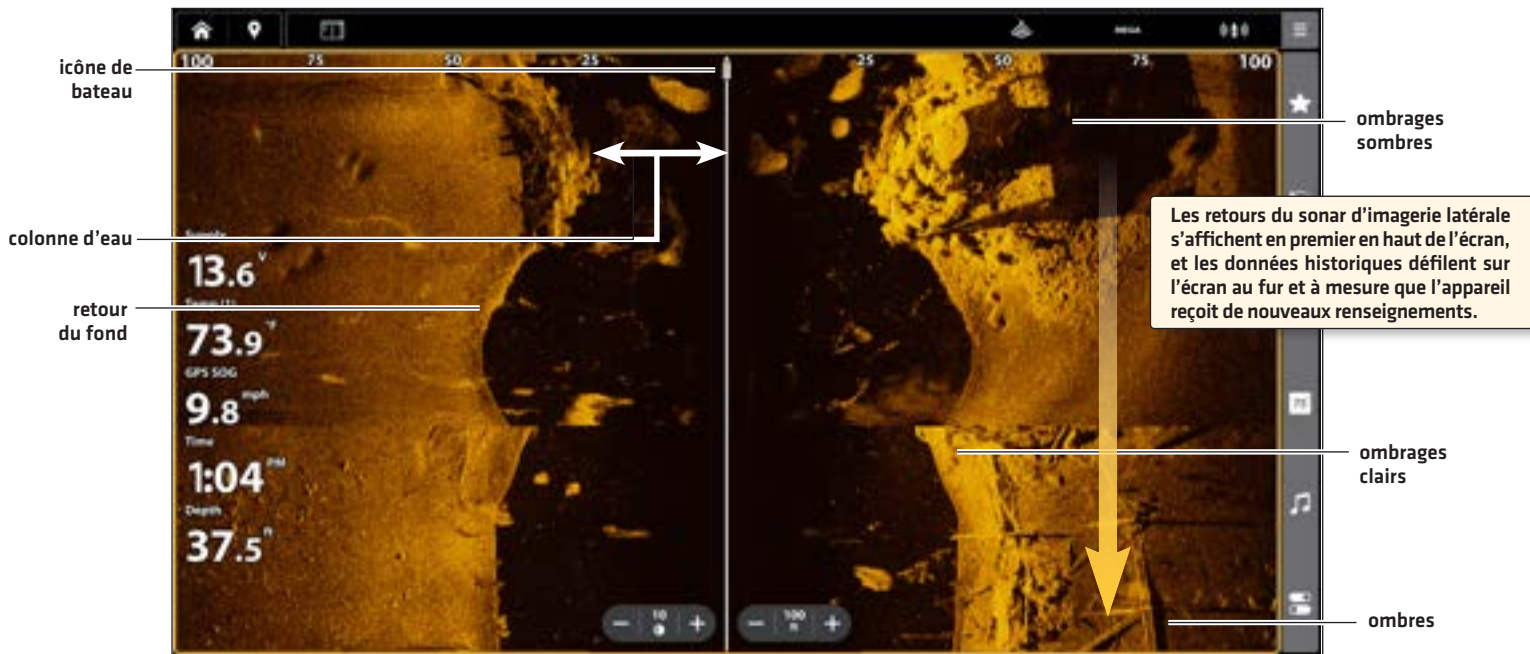

Utilisez les zones lumineuses et sombres de l'affichage pour évaluer comme indiqué ci-dessous les objets figurant sur l'affichage.

Ombres : plus l'ombre est longue et plus l'objet est haut. Les poissons peuvent également projeter des ombres et la distance les séparant du fond peut être estimée à l'aide de cette ombre.

Les ombrages clairs représentent un terrain plus dense (sans doute un sédiment compacté, un arbre ou des rochers) ou un terrain ascendant.

Colonne d'eau : indique à tout instant la profondeur relative de l'eau à l'aplomb de l'embarcation. Les variations dans la largeur de la colonne d'eau montrent les variations dans la distance séparant l'embarcation du fond, lorsque celle-ci est en mouvement. Reportez-vous à l'illustration *Interprétation de l'affichage Imagerie latérale*.

Les stries ou **les nuages blancs** sur l'affichage peuvent représenter des poissons.

Les ombrages sombres représentent des retours faibles (sans doute du sable ou de la boue) ou un terrain descendant.

Interprétation de l'affichage Imagerie latérale

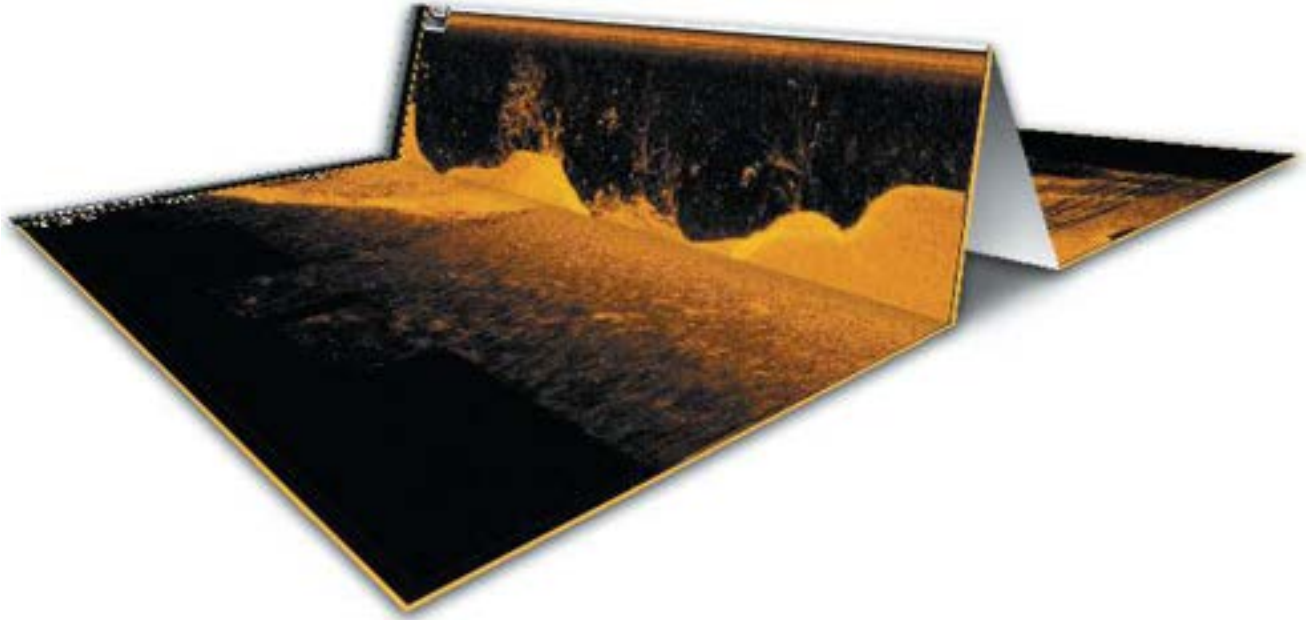

Pour visualiser le fonctionnement de Side Imaging, une illustration de cet affichage peut être pliée au milieu puis pliée encore, au point le plus bas de la colonne d'eau. La zone élevée révèle la colonne d'eau, avec sa profondeur relative à l'aplomb de l'embarcation. Sur l'Affichage Imagerie latérale, les variations dans la largeur de la colonne d'eau montrent les variations dans la distance séparant l'embarcation du fond, lorsque celle-ci est en mouvement.

Pour obtenir la meilleure performance de l'imagerie latérale

- Vitesse de l'embarcation : 3,2 km/h à 9,6 km/h [2 à 6 mph]
- Navigation en ligne droite
- Temps de giration minimum et turbulence d'ondes

Rendez-vous également sur humminbird.johnsonoutdoors.com pour visionner des tutoriels et des vidéos d'imagerie latérale.

PERSONNALISATION DE L’AFFICHAGE IMAGERIE LATÉRALE

Les réglages décrits dans la présente section sont facultatifs. Vous pouvez utiliser les réglages par défaut de l’affichage ou les personnaliser selon votre préférence. Reportez-vous à l’onglet **Affichages** pour plus d’informations.

OUVREZ LE MENU X-PRESS D’IMAGERIE LATÉRALE

Le menu Imagerie latérale vous permet de sélectionner un faisceau à afficher, de régler le mode zoom ou la palette de couleurs et d’activer le mode Contour et SI Navigation. Pour plus d’informations au sujet des préférences d’affichage, reportez-vous à la section **Affichages**.

1. Avec une vue Imagerie latérale affichée à l’écran, appuyez sur l’icône Menu de la barre supérieure ou une fois sur la touche MENU.
2. Sélectionnez une option d’affichage ou sélectionnez Réglages.

Sélection des faisceaux à afficher

L’Affichage Imagerie latérale affiche les deux faisceaux à l’écran. Vous pouvez aussi choisir d’afficher le côté gauche ou le côté droit des faisceaux du transducteur d’imagerie latérale.

1. Avec une vue de l’imagerie latérale affichée à l’écran, appuyez sur l’icône SI Side dans la barre supérieure.
2. Sélectionnez un côté à afficher.

OU

1. Avec une vue Imagerie latérale affichée à l’écran, appuyez sur l’icône Menu de la barre supérieure ou une fois sur la touche MENU.
2. Sélectionnez les Réglages.
3. Sélectionnez Côté d’imagerie latérale.
4. Sélectionnez un côté à afficher.

Modification de palette de couleurs

Le menu Couleurs de sonar permet de changer les couleurs utilisées pour afficher les retours sonar sur l’affichage.

1. Avec une vue Imagerie latérale affichée à l’écran, appuyez sur l’icône Menu de la barre supérieure ou une fois sur la touche MENU.
2. Sélectionnez Couleurs de sonar.
3. Sélectionnez une palette de couleurs.

Affichage Imagerie latérale avec une palette personnalisée

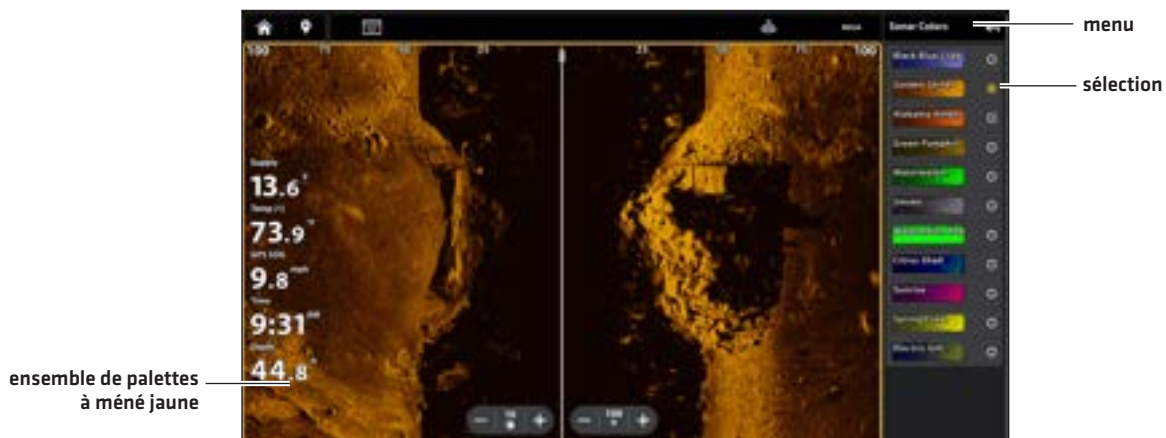

Activer/désactiver le contraste dynamique

Le contraste dynamique améliore automatiquement le contraste de la palette de couleurs sélectionnée.

1. Avec une vue Imagerie latérale affichée à l'écran, appuyez sur l'icône Menu de la barre supérieure ou une fois sur la touche MENU.
2. Sélectionnez le mode Contraste dynamique et appuyez sur le bouton Marche/Arrêt ou appuyez sur la touche ENTRÉE pour l'activer/désactiver.

Activation/Désactivation du mode Contour

Le mode Contour contrôle comment la colonne d'eau est présentée dans les Vues Imagerie latérale. Lorsque le mode Contour est désactivé, la colonne d'eau s'affiche à l'écran. L'emplacement d'une cible à l'écran est basé sur la portée oblique par rapport à la cible.

Lorsque le mode Contour est activé, le fond est tracé sur un point constant de l'écran, peu importe les changements dans la profondeur. Les faisceaux d'imagerie latérale sont séparés par une ligne verticale. La colonne d'eau disparaît de l'écran, ce qui permet d'afficher les cibles et leurs distances horizontales linéaires. L'emplacement d'une cible peut être plus facile à interpréter si la colonne d'eau a été désactivée.

1. Avec une vue Imagerie latérale affichée à l'écran, appuyez sur l'icône Menu de la barre supérieure ou une fois sur la touche MENU.
2. Sélectionnez les Réglages.
3. Sélectionnez le mode Contour et appuyez sur le bouton Marche/Arrêt ou appuyez sur la touche ENTRÉE pour l'activer/désactiver.

Mode Contour désactivé

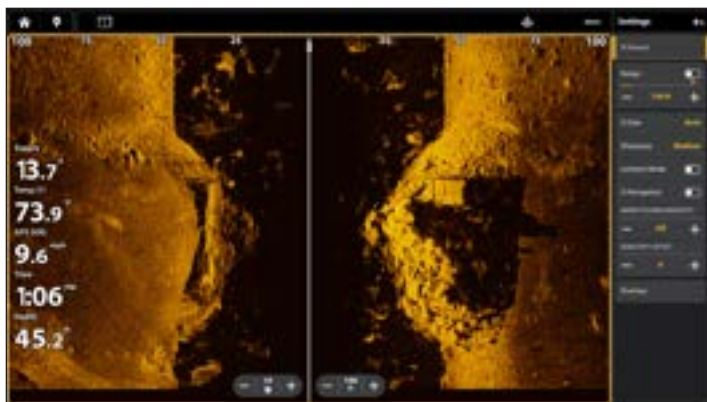

La colonne d'eau est visible sur l'Affichage Imagerie latérale.

Mode Contour activé

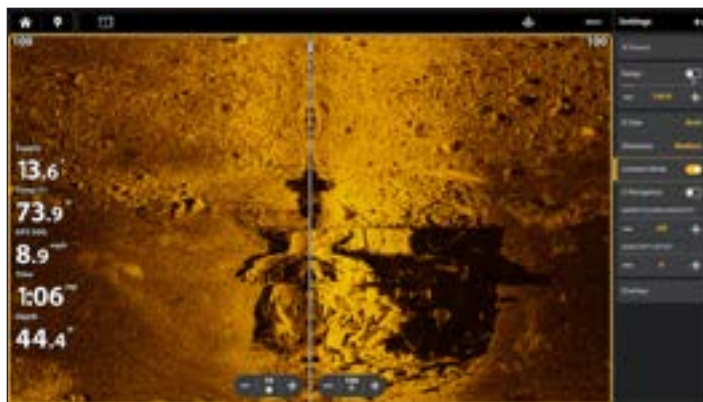

La colonne d'eau est absente de l'Affichage Imagerie latérale.

Activation/Désactivation de la navigation SI

La navigation SI contrôle comment l'icône de bateau s'affiche dans les Vues Imagerie latérale. Pour obtenir de plus amples renseignements, reportez-vous à la section **Navigation dans les affichages sonar**. Si Navigation SI est activé, l'icône de bateau indique dans quel sens doit tourner le bateau pour atteindre le prochain point de cheminement pendant la navigation.

Si Navigation SI est désactivé, l'icône de bateau restera inchangée pendant la navigation, même si vous pouvez toujours marquer des points de cheminement et lancer la navigation à partir d'un Affichage Imagerie latérale.

1. Avec une vue Imagerie latérale affichée à l'écran, appuyez sur l'icône Menu de la barre supérieure ou une fois sur la touche MENU.
2. Sélectionnez les Réglages.
3. Sélectionnez la navigation en imagerie latérale [SI] et appuyez sur le bouton Marche/Arrêt ou appuyez sur la touche ENTRÉE pour l'activer/désactiver.

MODIFICATION DE LA SUPERPOSITION DES AFFICHAGES IMAGERIE LATÉRALE

À l'aide du menu de Superposition, affichez ou masquez les renseignements de l'affichage. Dans l'Affichage Imagerie latérale, vous pouvez afficher les éléments suivants : icône de bateau, alignement, intervalles de la portée, étiquette latérale, étiquette de fréquence et superposition des données. Pour afficher la barre de données, reportez-vous à la section **Affichages : Modification de l'affichage à l'écran**. Reportez-vous aussi à la section des **Affichages** pour plus d'informations au sujet de la superposition des données.

1. Avec une vue Imagerie latérale affichée à l'écran, appuyez sur l'icône Menu de la barre supérieure ou une fois sur la touche MENU.
2. Sélectionnez les Réglages.
3. Sélectionnez la Superposition.
4. Appuyez sur le menu ou utilisez le pavé curseur ou le levier pour sélectionner un élément, puis cocher la case [cochée = visible, décochée = masquée].

Sélection de la superposition pour l'Affichage Imagerie latérale

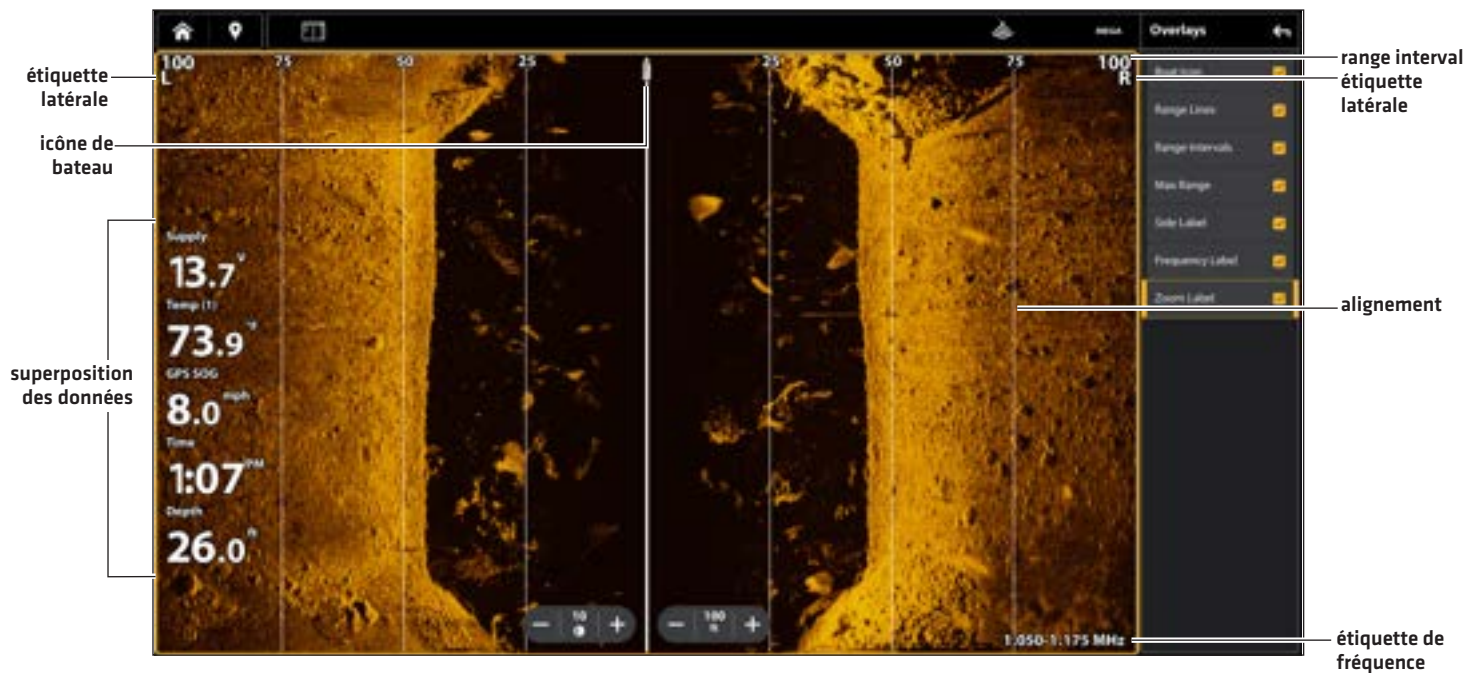

RÉGLAGE DES PARAMÈTRES D’AFFICHAGE IMAGERIE LATÉRALE

Le menu Imagerie latérale présente des options de menu pour régler la sensibilité, le contraste, la précision, la sensibilité de la colonne d’eau et la portée lorsque vous pêchez. Vous pouvez aussi marquer une portée particulière et contrôler la vitesse de défilement de l’historique du sonar à l’écran. Les options de menu vous permettent d’afficher à peu près les retours de sonar tirés des faisceaux du transducteur lorsque vous réglez chaque paramètre.

Réglage des paramètres d’affichage

1. Avec une vue Imagerie latérale affichée à l’écran, appuyez sur l’icône Menu de la barre supérieure ou une fois sur la touche MENU.
2. Sélectionnez la sensibilité, le contraste ou la vitesse de défilement.
3. Faites glisser le curseur, ou maintenez les touches de ZOOM +/- enfoncées, pour ajuster le réglage.

Réglages des paramètres de l’affichage Imagerie latérale

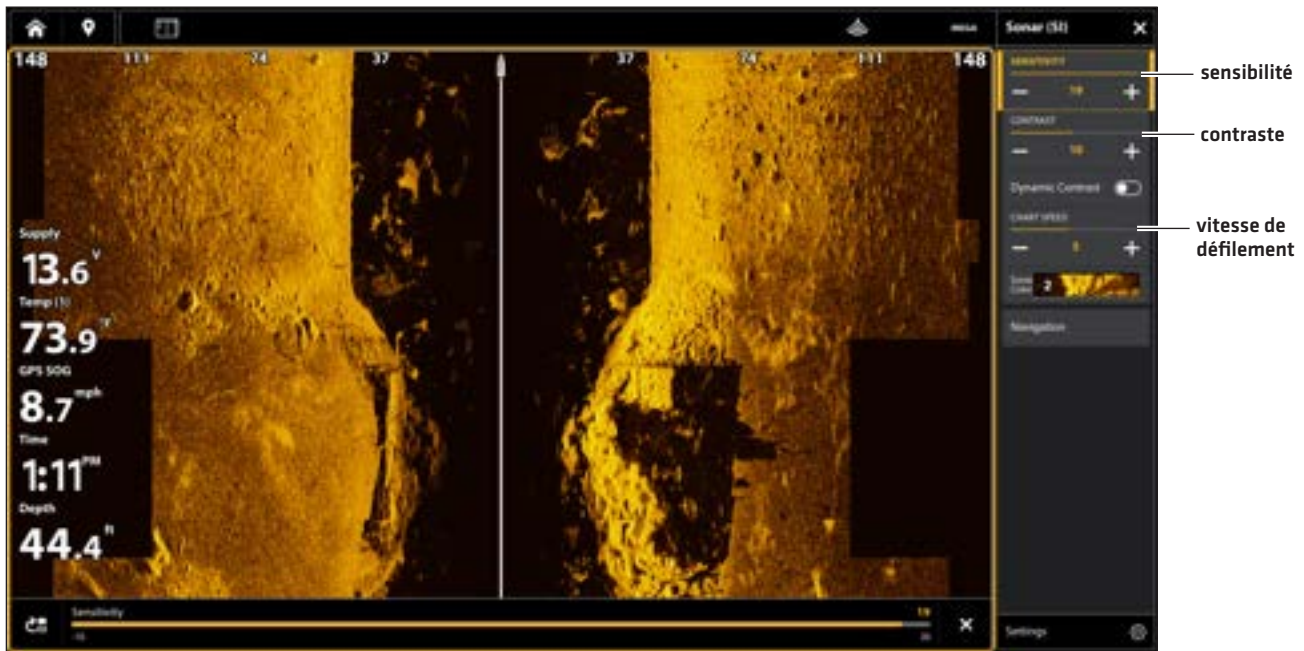

CONSEIL RAPIDE! Le réglage de sensibilité peut également être modifié en touchant l’outil Sensibilité sur l’affichage d’imagerie latérale (SI).

Sensibilité	La sensibilité contrôle les détails présentés à l’écran et règle la sensibilité de toutes les fréquences du sonar. Diminuez la sensibilité pour supprimer de l’écran l’encombrement que l’on retrouve parfois dans l’eau boueuse ou trouble. Lorsque vous pêchez en eau très claire ou très profonde, une augmentation de la sensibilité permet d’afficher des retours plus faibles qui pourraient être intéressants. CONSEIL RAPIDE! Le réglage de sensibilité peut également être modifié en touchant l’outil Sensibilité sur l’affichage d’imagerie latérale (SI).
Contraste	Ajustez le réglage du contraste pour accentuer les parties claires et foncées des données d’imagerie latérale pour offrir une meilleure définition.
Vitesse de défilement	La vitesse de défilement détermine la vitesse à laquelle l’historique du sonar défile sur l’écran et la quantité de détails qui s’affichent. Sélectionnez une vitesse plus rapide pour afficher plus de détails. Sélectionnez une vitesse plus lente pour conserver plus longtemps l’historique du sonar à l’écran.

Régler la sensibilité de la colonne d'eau

Les réglages de sensibilité de la colonne d'eau sont utilisés pour augmenter ou diminuer la sensibilité du retour du sonar qui se trouve dans la colonne d'eau.

1. Avec une vue Imagerie latérale affichée à l'écran, appuyez sur l'icône Menu de la barre supérieure ou une fois sur la touche MENU.
2. Sélectionnez les Réglages.
3. Sélectionnez Sensibilité de la colonne d'eau.
4. Faites glisser le curseur, ou maintenez les touches de ZOOM +/- enfoncées, pour ajuster le réglage.

Ajuster la précision

Activez la précision et sélectionnez un niveau de filtrage pour accentuer les angles des données d'imagerie latérale.

1. Avec une vue Imagerie latérale affichée à l'écran, appuyez sur l'icône Menu de la barre supérieure ou une fois sur la touche MENU.
2. Sélectionnez les Réglages.
3. Sélectionnez Précision.
4. Touchez le bouton marche/arrêt ou appuyez sur la touche ENTRÉE pour l'activer/désactiver.
5. Sélectionnez un niveau de filtre Bas, Moyen ou Élevé.

Définir la portée

La portée contrôle la hauteur de la colonne d'eau présentée dans l'affichage.

1. Avec une vue Imagerie latérale affichée à l'écran, appuyez sur l'icône Menu de la barre supérieure ou une fois sur la touche MENU.
2. Sélectionnez les Réglages.
3. Sélectionnez la Portée.
4. Touchez la touche à bascule pour sélectionner Auto ou M [Manuel], ou appuyez sur la touche ENTRÉE.
5. Si M [Manuel] est sélectionné, appuyez sur + ou -, ou appuyez sur les touches de ZOOM +/-, pour ajuster le réglage.

Auto : Basculez vers Auto. La portée est réglée par le détecteur de poissons de façon à suivre automatiquement le fond.

M [manuel]: Basculez vers M [Manuel] et ajustez le réglage.

CONSEIL RAPIDE! La portée peut également être modifiée en appuyant sur l'outil de portée sur l'affichage d'imagerie latérale [SI].

Auto	La portée est réglée par le détecteur de poissons de façon à suivre automatiquement le fond.
M [Manual]	Pour régler la portée d'affichage, faites glisser le curseur ou appuyez sur les touches de ZOOM +/- . Choisissez un chiffre de portée plus bas pour vous concentrer sur une distance plus courte de colonne d'eau et voir plus de détails à l'écran. Choisissez un chiffre de portée plus élevé pour voir plus loin dans l'eau et avoir un survol des détails à l'écran.

Sélectionner les fréquences

Si plusieurs faisceaux sont disponibles dans un transducteur, vous pouvez afficher les fréquences individuelles dans l'affichage. Reportez-vous aux **Informations d'installation suivantes : Configuration du réseau Humminbird, Sélectionner les sources sonar** et **Configuration ou modification des réglages du transducteur** pour plus de détails.

1. Avec une vue Imagerie latérale affichée à l'écran, appuyez sur l'icône de fréquence dans la barre supérieure.
2. Sélectionnez une fréquence dans la liste.

CONSEIL RAPIDE! Ce réglage peut également être modifié en maintenant la touche ENTRÉE enfoncée.

REMARQUE

Si le détecteur de poissons utilise une source sonar avec une seule fréquence de faisceau, la liste des fréquences ne proposera pas d'autres options.

Ajuster le décalage de sensibilité SI

Dans le cas improbable où vos transducteurs Side Imaging ne sont pas réglés sur le même niveau, vous pouvez décaler le faisceau d'imagerie latérale gauche à partir du faisceau d'imagerie latérale droit.

1. Avec une vue Imagerie latérale affichée à l'écran, appuyez sur l'icône Menu de la barre supérieure ou une fois sur la touche MENU.
2. Sélectionnez les Réglages.
3. Sélectionnez une compensation de sensibilité.
4. Faites glisser le curseur, ou maintenez les touches de ZOOM +/- enfoncées, pour ajuster le réglage.

Ajustement du décalage de sensibilité SI

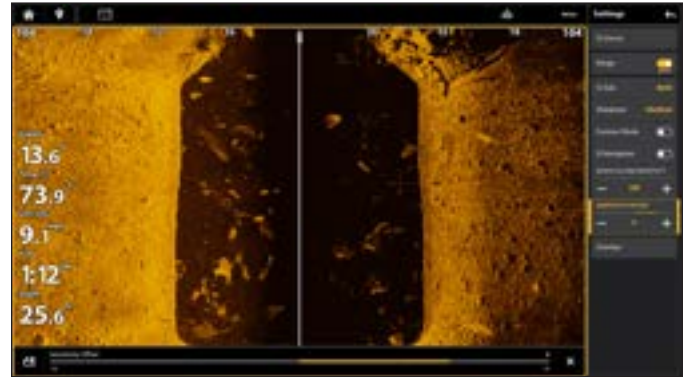

Activer le mode Contour

1. Avec une vue Imagerie latérale affichée à l'écran, appuyez sur l'icône Menu de la barre supérieure ou une fois sur la touche MENU.
2. Sélectionnez les Réglages.
3. Sélectionnez le mode Contour.
4. Touchez le bouton marche/arrêt ou appuyez sur la touche ENTRÉE pour l'allumer.

Activer la navigation IL

1. Avec une vue Imagerie latérale affichée à l'écran, appuyez sur l'icône Menu de la barre supérieure ou une fois sur la touche MENU.
2. Sélectionnez les Réglages.
3. Sélectionnez Navigation IL.
4. Touchez le bouton marche/arrêt ou appuyez sur la touche ENTRÉE pour l'allumer.

PRÉSENTATION DU DOWN IMAGING

(TRANSDUCTEUR D'IMAGE BAS OU IMAGE LATÉRALE REQUISE)

Les images que vous voyez à l'écran Down Imaging sont produites à l'aide de la technologie de sonar. Chaque fois que l'appareil émet un signal sonore, une bande de données représentant les échos reçus par le transducteur est affichée à l'écran pour former les images que vous voyez. Comme pour le sonar 2D, l'historique du sonar défile à gauche de l'écran.

Les faisceaux Down Imaging « illuminent » le profil du fond, la structure et les poissons. Les faisceaux sont très minces de l'avant vers l'arrière, mais très larges du haut vers le bas.

Affichage sonar Down Imaging : Palette d'origine

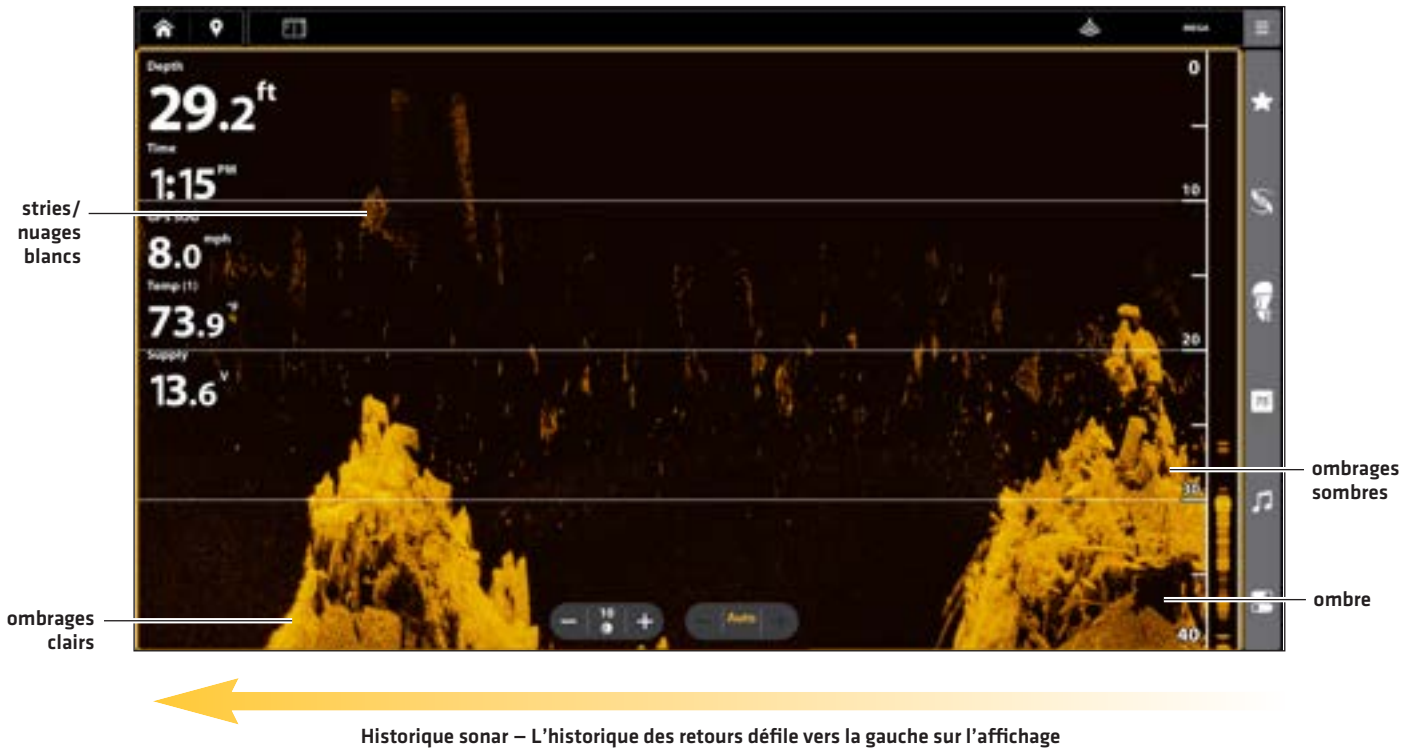

Utilisez les zones lumineuses et sombres de l'affichage pour évaluer comme indiqué ci-dessous les objets se trouvant sous votre bateau :

Les ombres foncées représentent les fonds mous (boue, sable) ou un terrain en pente descendante.

Les ombres pâles représentent un terrain plus dense (bois, roc) ou un terrain en pente ascendante. Un fond très dur pourrait apparaître en blanc à l'écran.

Les stries ou **les nuages blancs** sur l'affichage peuvent représenter des poissons.

Les ombres ne sont pas causées par la lumière mais plutôt par l'absence d'un retour du sonar. Les objets au fond peuvent projeter une ombre sonar sur l'affichage. Plus l'ombre est longue et plus l'objet est haut. Les poissons peuvent aussi projeter des ombres. Vous pouvez utiliser les ombres pour interpréter les endroits où les poissons ou objets se situent par rapport au fond.

PERSONNALISATION DE L’AFFICHAGE DOWN IMAGING

Les réglages décrits dans la présente section sont facultatifs. Vous pouvez utiliser les réglages par défaut de l’affichage ou les personnaliser selon votre préférence. Reportez-vous à l’onglet **Affichages** pour plus d’informations.

OUVRIR LE MENU X-PRESS DOWN IMAGING

Le menu Préférences vous permet de régler la palette, le mode de zoom et le trait du fond. Pour plus d’informations au sujet des préférences d’affichage, reportez-vous à la section **Affichages**.

1. Sur l’affichage Down Imaging, appuyez sur l’icône Menu dans la barre supérieure ou sur la touche MENU.
2. Sélectionnez une option d’affichage ou sélectionnez Réglages.

Modification de palette de couleurs

Le menu Couleurs de sonar permet de changer les couleurs utilisées pour afficher les retours sonar sur l’affichage.

1. Sur l’affichage Down Imaging, appuyez sur l’icône Menu dans la barre supérieure ou sur la touche MENU.
2. Sélectionnez Couleurs de sonar.
3. Sélectionnez une palette de couleurs.

Affichage Down Imaging avec une palette personnalisée

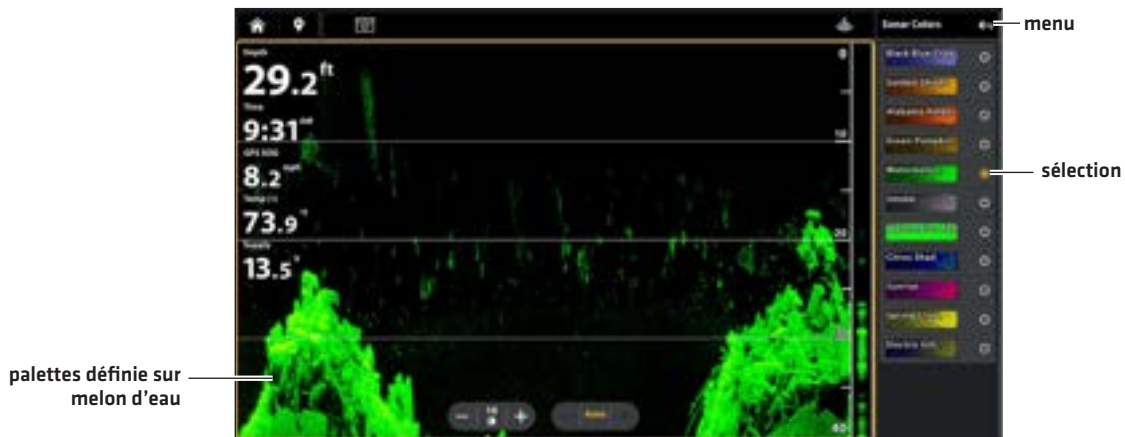

Activer/désactiver le contraste dynamique

Le contraste dynamique améliore automatiquement le contraste de la palette de couleurs sélectionnée.

1. Sur l’affichage Down Imaging, appuyez sur l’icône Menu dans la barre supérieure ou sur la touche MENU.
2. Sélectionnez Contraste dynamique.
3. Touchez le bouton marche/arrêt ou appuyez sur la touche ENTRÉE pour l’allumer.

Réglage du mode zoom

Le mode Zoom vous permet de choisir si les commandes de zoom agrandiront le plein écran ou la sélection du curseur. Reportez-vous à la section **Utilisation du curseur et du zoom dans les vues de sonar** pour appliquer les fonctions du zoom.

1. Sur l'affichage Down Imaging, appuyez sur l'icône Menu dans la barre supérieure ou sur la touche MENU.
2. Sélectionnez Réglages.
3. Sélectionnez le mode Zoom.
4. Sélectionnez Zoom de l'écran ou Zoom du curseur.

Zoom de l'écran	Lorsque vous serrez pour faire un zoom arrière/avant [écran tactile], ou que vous appuyez sur les touches ZOOM +/-, l'affichage est agrandi.
Zoom du curseur	Lorsque vous serrez pour faire un zoom arrière/avant [écran tactile], ou que vous appuyez sur les touches ZOOM +/-, la sélection du curseur est agrandie.

Affichage du trait du fond

Cochez l'option Trait du fond pour afficher la lecture de la profondeur à partir de la source de profondeur sous forme de trait, soit à partir du transducteur sélectionné, soit à partir d'une autre source numérique de la profondeur. Pour plus de détails sur les sources sélectionnées, reportez-vous à la section **Configuration du réseau Humminbird**.

1. Sur l'affichage Down Imaging, appuyez sur l'icône Menu dans la barre supérieure ou sur la touche MENU.
2. Sélectionnez Réglages.
3. Sélectionnez la ligne du bas et appuyez sur le bouton Marche/Arrêt ou appuyez sur la touche ENTRÉE pour l'activer/désactiver.

Vue Down Imaging avec trait du fond affiché

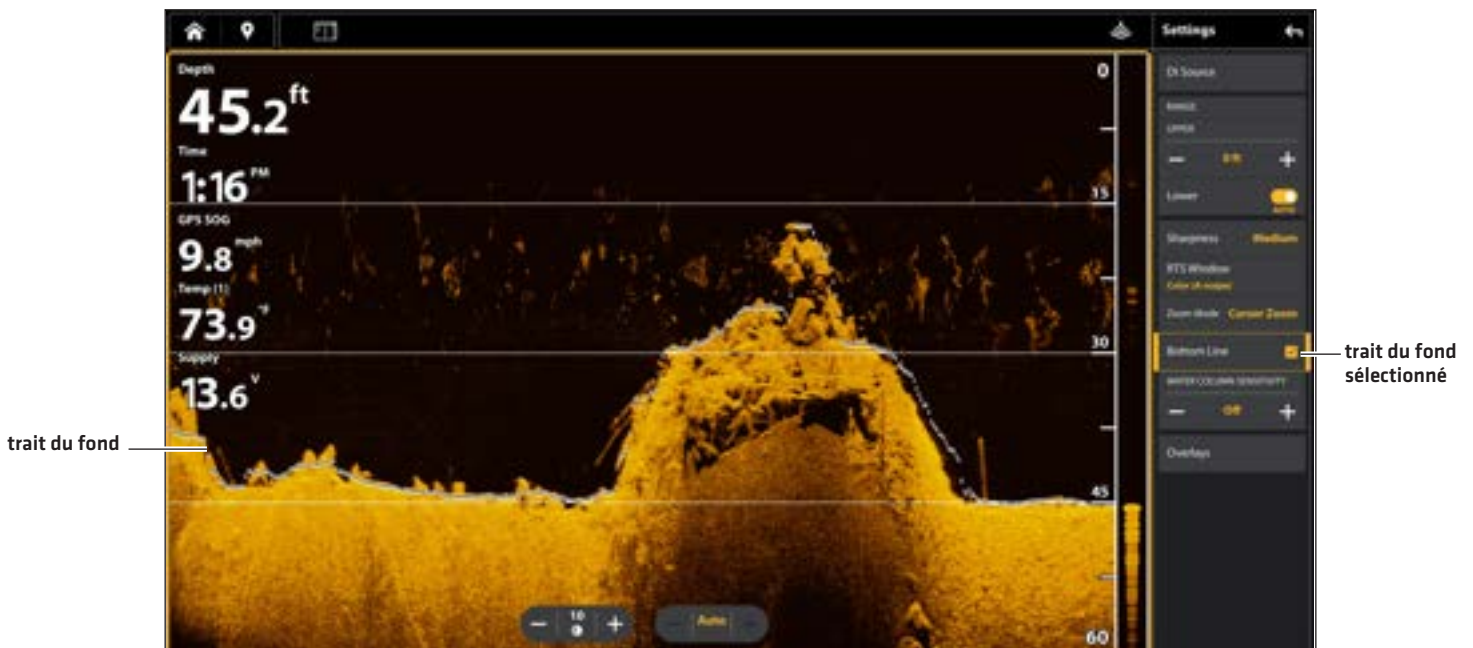

Afficher la fenêtre de sonar en temps réel

Elle indique la profondeur et l'intensité des retours sonar. Elle est mise à jour au rythme le plus rapide possible selon la profondeur et montre seulement les retours de la structure du fond et les poissons qui sont à l'intérieur du faisceau du transducteur. Lorsque vous passez en revue l'historique du sonar à l'aide du curseur, l'historique du sonar sera arrêté, mais la fenêtre RTS continuera d'afficher les retours de sonar en temps réel.

1. Sur l'affichage Down Imaging, appuyez sur l'icône Menu dans la barre supérieure ou sur la touche MENU.
2. Sélectionnez Réglages.
3. Sélectionnez la fenêtre de sonar en temps réel [fenêtre RTS].
4. Touchez le bouton marche/arrêt ou appuyez sur la touche ENTRÉE pour l'allumer. Ensuite, choisissez le type de fenêtre RTS à afficher.

Color [A-Scope]	Les retours de sonar sont affichés en couleur. La taille des lignes affichées correspond à l'intensité des retours de sonar provenant des faisceaux de transducteur.
Color [Full]	Les retours de sonar s'affichent en couleur, et ils remplissent la largeur de la fenêtre de sonar en temps réel [RTS].
Mono	Les retours de sonar s'affichent en noir.

MODIFICATION DE LA SUPERPOSITION DES AFFICHAGES DOWN IMAGING

Utilisez le menu Superposition pour afficher ou masquer des informations sur l'affichage. Dans l'affichage Down Imaging, vous pouvez afficher les éléments suivants : lignes de profondeur, échelle de profondeur, marqueur de profondeur, étiquette de fréquence de faisceau et étiquette de zoom. Les données de lecture numérique peuvent être superposées ou affichées dans la barre de données. Pour afficher la barre de données, reportez-vous à la section **Affichages : Affichage de la barre de données**. Reportez-vous aussi à la section des **Affichages** pour plus d'informations au sujet de la superposition des données.

1. Sur l'affichage Down Imaging, appuyez sur l'icône Menu dans la barre supérieure ou sur la touche MENU.
2. Sélectionnez Réglages.
3. Sélectionnez la Superposition.
4. Appuyez sur le menu ou utilisez le pavé curseur ou le levier pour sélectionner un élément, puis cocher la case [cochée = visible, décochée = masquée].

Sélection de la superposition pour l’Affichage Down Imaging

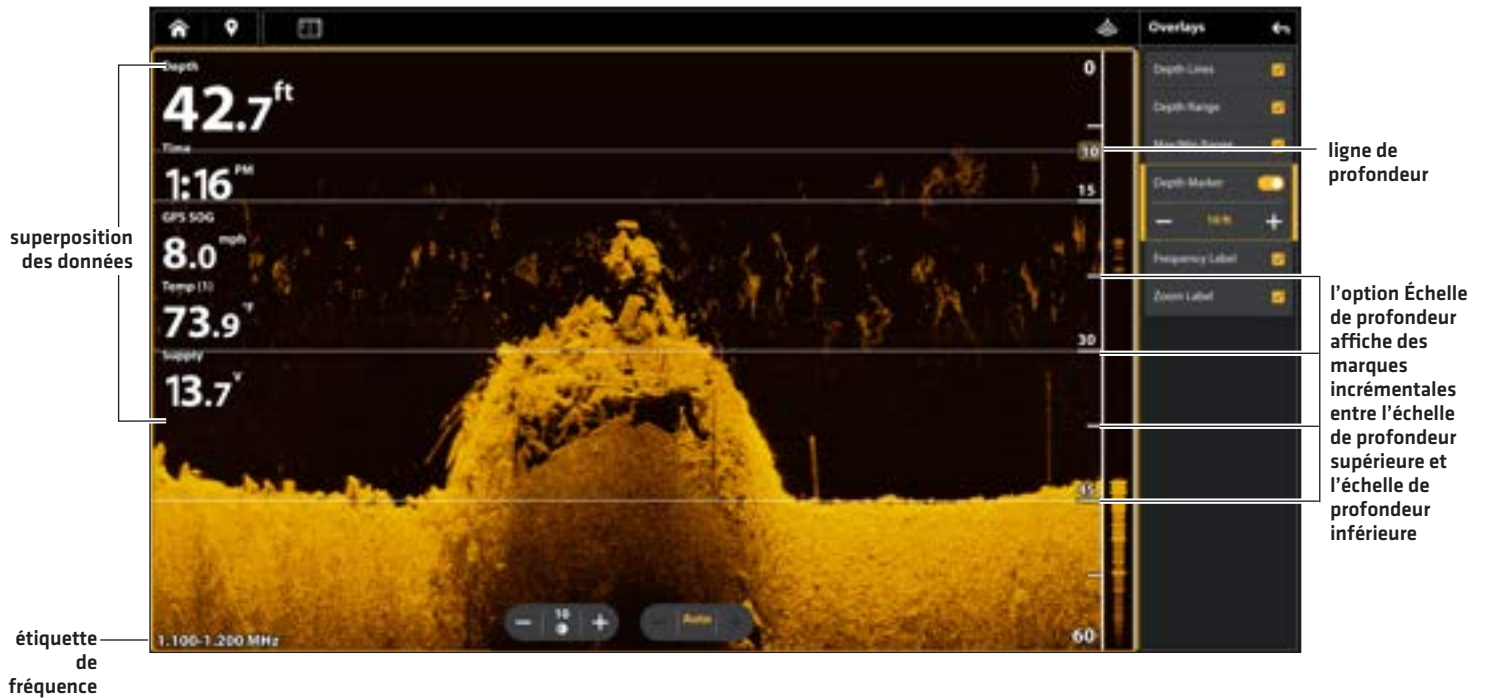

RÉGLAGE DES PARAMÈTRES D’AFFICHAGE DOWN IMAGING

Le menu Down Imaging fournit des options de menu pour régler la sensibilité, le contraste et la portée lorsque vous pêchez. Vous pouvez aussi contrôler la vitesse de défilement de l’historique du sonar à l’écran. Les options de menu vous permettent d’afficher à peu près les retours de sonar tirés des faisceaux du transducteur lorsque vous réglez chaque réglage.

Réglage des paramètres d’affichage

1. Sur l’affichage Down Imaging, appuyez sur l’icône Menu dans la barre supérieure ou sur la touche MENU.
2. Sélectionnez la sensibilité, le contraste ou la vitesse de défilement.
3. Faites glisser le curseur, ou maintenez les touches de ZOOM +/- enfoncées, pour ajuster le réglage.

Réglages des paramètres de l’affichage Down Imaging

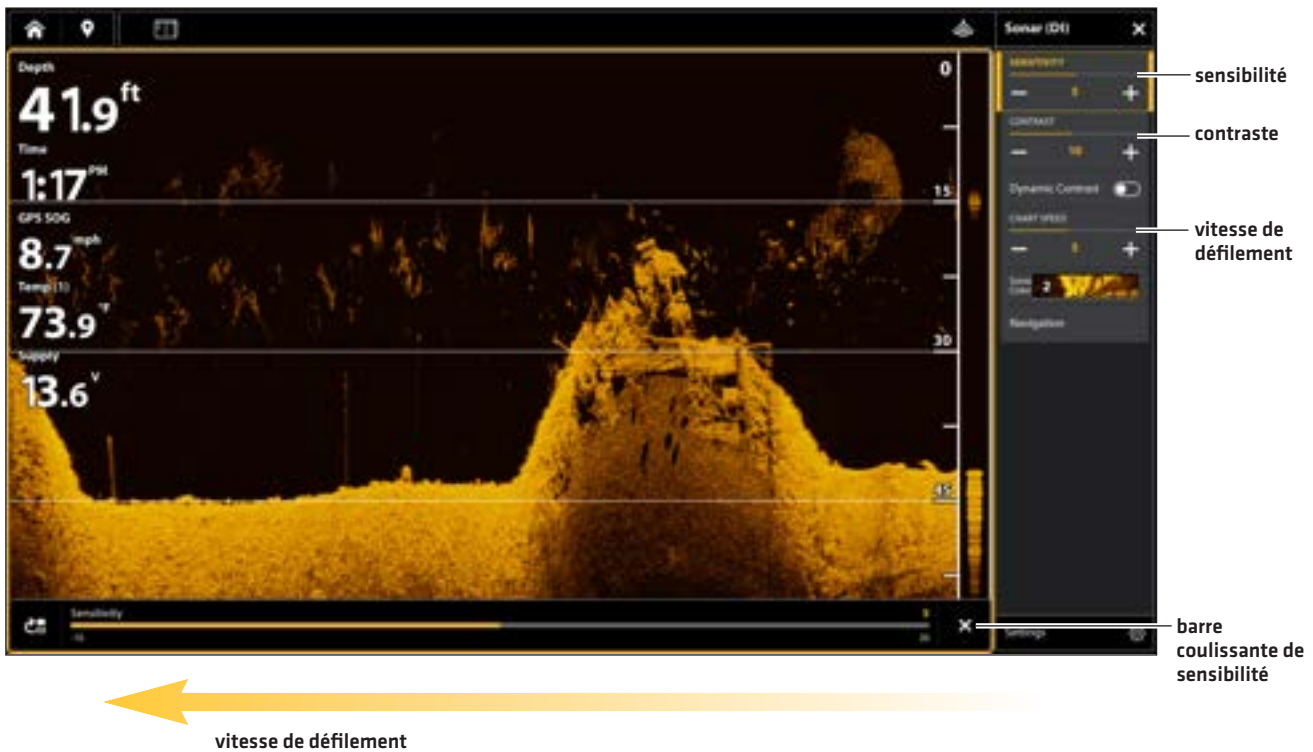

CONSEIL RAPIDE! Le réglage de sensibilité peut également être modifié en appuyant sur l’outil Sensibilité sur l’affichage d’imagerie vers le bas [DI].

<p>Sensibilité</p>	<p>La sensibilité contrôle les détails présentés à l’écran et règle la sensibilité de toutes les fréquences du sonar. Diminuez la sensibilité pour supprimer de l’écran l’encombrement que l’on retrouve parfois dans l’eau boueuse ou trouble. Lorsque vous pêchez en eau très claire ou très profonde, une augmentation de la sensibilité permet d’afficher des retours plus faibles qui pourraient être intéressants.</p> <p>CONSEIL RAPIDE! Le réglage de sensibilité peut également être modifié en appuyant sur l’outil Sensibilité sur l’affichage d’imagerie vers le bas [DI].</p>
<p>Contraste</p>	<p>Ajustez le réglage du contraste pour accentuer les parties claires et foncées des données Down Imaging pour offrir une meilleure définition.</p>
<p>Vitesse de défilement</p>	<p>La vitesse de défilement détermine la vitesse à laquelle l’historique du sonar défile sur l’écran et la quantité de détails qui s’affichent. Sélectionnez une vitesse plus rapide pour afficher plus de détails. Sélectionnez une vitesse plus lente pour conserver plus longtemps l’historique du sonar à l’écran.</p>

Régler la sensibilité de la colonne d'eau

Les réglages de sensibilité de la colonne d'eau sont utilisés pour augmenter ou diminuer la sensibilité du retour du sonar qui se trouve dans la colonne d'eau.

1. Sur l'affichage Down Imaging, appuyez sur l'icône Menu dans la barre supérieure ou sur la touche MENU.
2. Sélectionnez Réglages.
3. Sélectionnez Sensibilité de la colonne d'eau.
4. Faites glisser le curseur, ou maintenez les touches de ZOOM +/- enfoncées, pour ajuster le réglage.

Ajuster la précision

Activez la précision et sélectionnez un niveau de filtrage pour accentuer les angles des données d'imagerie verticale

1. Sur l'affichage Down Imaging, appuyez sur l'icône Menu dans la barre supérieure ou sur la touche MENU.
2. Sélectionnez Réglages.
3. Sélectionnez Précision.
4. Appuyez sur le bouton marche/arrêt ou appuyez sur la touche ENTRÉE pour l'allumer/l'éteindre.
5. Sélectionnez un niveau de filtre Bas, Moyen ou Élevé.

Réglage de la portée

La portée contrôle la quantité de colonne d'eau présentée dans l'affichage. À titre d'exemple, si vous êtes intéressé à la zone située entre 6 m et 15 m [20 pi et 50 pi] de profondeur, réglez la portée supérieure à 6 m [20 pi] et la portée inférieure à 15 m [50 pi]. L'affichage ne présentera pas des retours de sonar en dehors des limites données, et de plus amples détails de la limite sélectionnée seront affichés.

1. Sur l'affichage Down Imaging, appuyez sur l'icône Menu dans la barre supérieure ou sur la touche MENU.
2. Sélectionnez Réglages.
3. Sélectionnez la Portée.
4. Sélectionnez la portée supérieure. Faites glisser le curseur, ou maintenez les touches de ZOOM +/- enfoncées, pour ajuster le réglage.
5. Sélectionnez la portée inférieure.

Auto : Basculez vers Auto. La portée inférieure est réglée par le détecteur de poissons de façon à suivre automatiquement le fond.

M [manuel] : Basculez vers M [Manuel] et ajustez le réglage.

CONSEIL RAPIDE! La portée peut également être modifiée en touchant l'outil de portée sur l'affichage d'imagerie vers le bas [DI].

Sélection des fréquences

Si plusieurs faisceaux sont disponibles dans un transducteur, vous pouvez afficher les différentes fréquences sur l'affichage. Pour plus de détails, reportez-vous à la section *Informations d'installation : Configuration du réseau Humminbird, les sources de sonar* et *Configuration ou modification des paramètres du transducteur*.

1. Sur l'affichage Down Imaging, appuyez sur l'icône Fréquence DI dans la barre supérieure.
2. Sélectionnez une fréquence dans la liste.

CONSEIL RAPIDE! Ce réglage peut également être modifié en maintenant la touche ENTRÉE enfoncée.

REMARQUE

Si le détecteur de poissons utilise une source sonar avec une seule fréquence de faisceau, la liste des fréquences ne proposera pas d'autres options.

UTILISATION DES FONCTIONS CURSEUR ET ZOOM DANS LES AFFICHAGES SONAR (2D, SI, DI)

Vous pouvez utiliser le curseur dans les affichages sonar 2D, Side Imaging et Down Imaging. Lorsque le curseur est activé, vous pouvez agrandir les retours de sonar sur l'affichage pour observer la zone plus attentivement.

REMARQUE

Pour afficher l'affichage sonar 2D dans le mode Zoom divisé, reportez-vous à la section *Personnalisation de l'affichage sonar 2D : Changer le mode Sonar*.

Changer le mode de Zoom

En 2D mode d'affichage Sonar et Down Imaging View, les retours sonar seront amplifiés en fonction du réglage du mode Zoom. Vous pouvez agrandir en plein écran [volet Zoom] ou une zone sélectionnée de l'affichage [curseur Zoom]. Voir *Personnaliser le mode d'affichage Sonar 2D* ou *Personnaliser le Down Imaging Voir* pour plus d'informations.

Écran Tactile

1. Avec un affichage de sonar 2D ou un affichage Down Imaging affiché à l'écran, appuyez sur l'icône Menu dans la barre supérieure.
2. Sélectionnez Réglages.
3. Sélectionnez Mode zoom.
4. Sélectionnez Zoom du volet ou Zoom du curseur.

Clavier

1. Avec un affichage de sonar 2D ou un affichage Down Imaging affiché à l'écran, appuyez une fois sur la touche MENU.
2. Sélectionnez Réglages.
3. Sélectionnez Mode zoom.
4. Sélectionnez Zoom du volet ou Zoom du curseur.

Activez le curseur

Écran Tactile

1. Touchez un point sur l'affichage sonar 2D, Down Imaging ou Side Imaging.

Clavier

1. Déplacez le levier ou le pavé curseur.

Zoom avant/arrière

Écran Tactile

1. **Agrandir** : touchez l'écran de deux doigts et éloignez-les l'un de l'autre [écarter].
2. **Réduire** : touchez l'écran de deux doigts et rapprochez-les l'un de l'autre [serrer].

Clavier

1. **Agrandir** : appuyez sur la touche + ZOOM.
2. **Réduire** : appuyez sur la touche - ZOOM.

Utilisation du mode zoom du curseur (Commandes doubles, affichage sonar 2D)

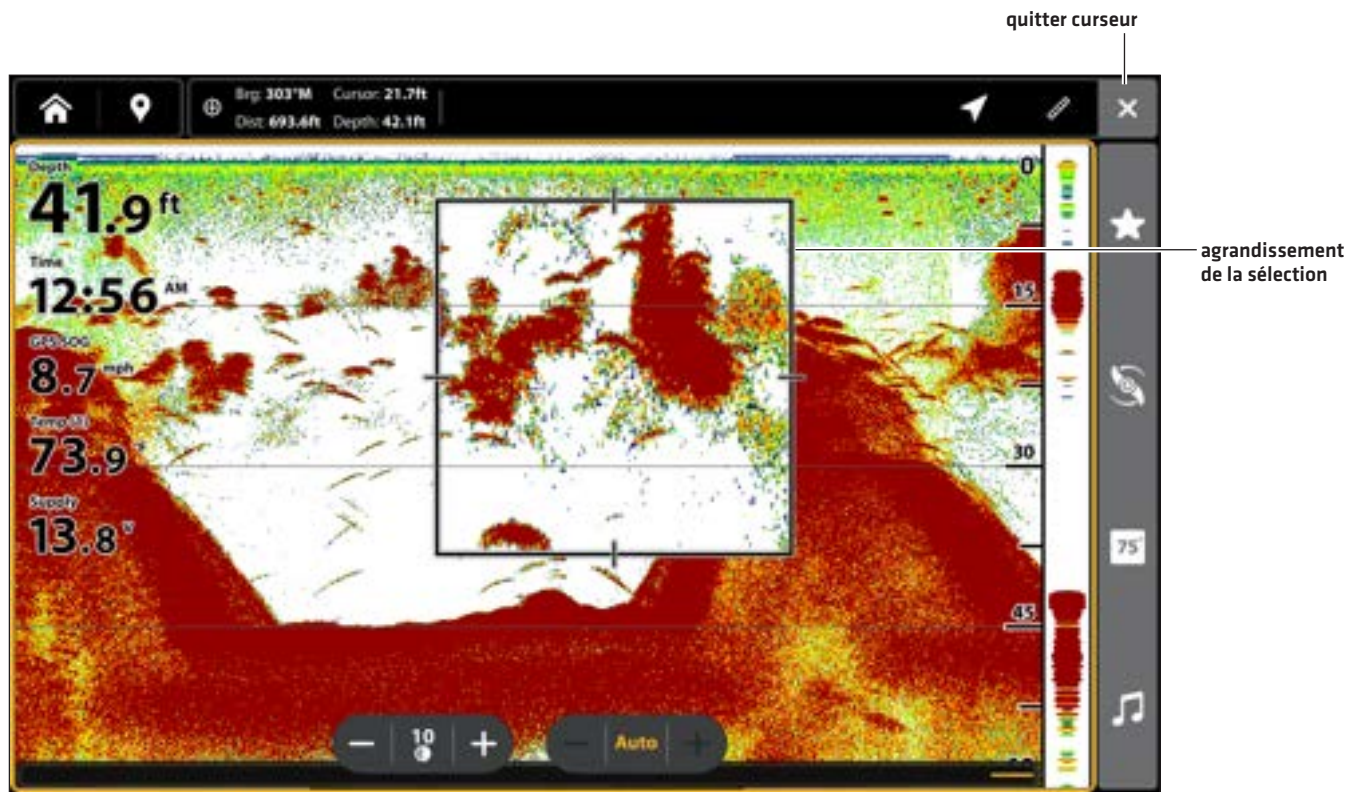

Pour marquer des points de cheminement et lancer la navigation, le détecteur de poissons doit avoir une position GPS tirée d'un récepteur GPS connecté ou interne. Les menus de navigation sont accessibles à partir du menu X-Press, touchez l'écran et le clavier.

Marquage de point de cheminement

Vous pouvez marquer un point de cheminement sur les modes d'affichage Sonar en utilisant l'écran tactile ou clavier [Commandes doubles modèles exclusivement]. Vous pouvez aussi marquer un point de cheminement à la position de l'embarcation ou à la position du curseur.

Marquage d'un point de cheminement à la position de l'embarcation

Écran Tactile

1. Sélectionnez l'icône Marquer dans la barre supérieure.
2. Sélectionnez une icône de point de cheminement dans le menu Favoris.

Clavier

1. Appuyez sur la touche MARQUE.
2. Sélectionnez une icône de point de cheminement dans le menu Favoris.

Marquage d'un point de cheminement à la position du curseur

Écran Tactile

1. Appuyez et tenez la position dans l'affichage sonar.
2. Sélectionnez une icône de point de cheminement dans le menu Favoris.

Clavier

1. Utilisez le pavé curseur ou le levier pour déplacer le curseur sur une position dans l'affichage Sonar.
2. Appuyez sur la touche MARQUE.
3. Sélectionnez une icône de point de cheminement dans le menu Favoris.

Marquage d'un point de cheminement (affichage sonar 2D)

icône marquer menu favoris



Point de cheminement en mode d'affichage Sonar 2D

distance et relèvement au curseur

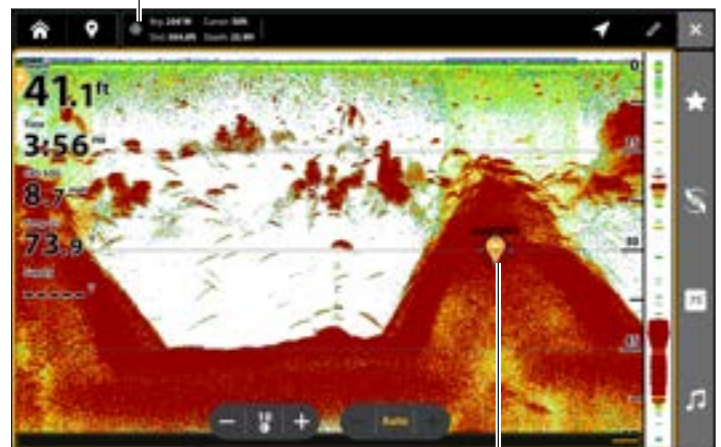

marquer un point de cheminement

Naviguer jusqu'à une position

Servez-vous des instructions présentées dans cette section pour lancer la navigation jusqu'à une position dans les affichages sonar. Reportez-vous à **Introduction à la navigation** pour plus de renseignements sur ces fonctions.

Lancer la navigation

1. Appuyez sur une position de l'affichage Sonar pour activer le curseur ou utilisez le pavé curseur/le levier pour déplacer le curseur vers une position de l'affichage.

2. Appuyez sur la touche ATTEINDRE.

OU

Appuyez sur la touche MENU et sélectionnez Navigation.

3. Sélectionnez le curseur Aller à. La navigation commencera.

REMARQUE

Dans les Affichages Side Imaging, si l'option Navigation SI est activée, l'icône de bateau sera activée pour indiquer dans quelle direction l'embarcation doit tourner pour atteindre le prochain point de cheminement pendant la navigation [se référer à **Personnalisation de l'Affichage Side Imaging : activer/désactiver la Navigation SI**].

Annulation de la navigation

1. Pendant la navigation, appuyez sur l'icône Menu dans la barre supérieure. Sélectionnez Aller à.

OU

Appuyez sur la touche ATTEINDRE.

2. Sélectionnez Annuler la navigation.

ENREGISTREMENT SONAR

Utilisez le menu Enregistrement du sondeur pour enregistrer les informations actives du sondeur. Les enregistrements sonar sont sauvegardés dans une carte SD installée, et vous pouvez lire vos enregistrements sonar enregistrés à partir de l'outil Enregistrements. Lors de la lecture de l'enregistrement, les affichages qui étaient actifs durant l'enregistrement sont disponibles. Vous pouvez aussi régler les paramètres de l'affichage et marquer des points de cheminement lors de la lecture.

REMARQUE

Une carte SD ou microSD doit être installée dans le détecteur de poissons pour utiliser les fonctions d'enregistrement.

Lancement de l'enregistrement

Lorsque vous lancez un enregistrement sonar, vous pouvez sélectionner quels faisceaux seront enregistrés et l'emplacement dans lequel l'enregistrement sonar sera sauvegardé.

1. Appuyez sur la touche ACCUEIL.
2. Sélectionnez Outils.
3. Sélectionnez l'outil Enregistrements.
4. Sous Record Sonar, configurez l'enregistrement du sondeur:
Sélectionnez Sources d'enregistrement et sélectionnez les faisceaux à enregistrer.
Sélectionnez Enregistrer l'emplacement et sélectionnez une carte SD installée.
5. Sélectionnez Démarrer l'enregistrement.
L'icône Enregistrement sonar s'affiche dans la barre supérieure.

Arrêter l'enregistrement

1. Appuyez sur la touche ACCUEIL.
 2. Sélectionnez Outils.
 3. Sélectionnez l'outil Enregistrements.
 4. Sous Record Sonar, sélectionnez Arrêter l'enregistrement.
- OU**
1. Sur l'affichage Sonar, appuyez sur l'icône Menu dans la barre supérieure ou sur la touche MENU.
 2. Sélectionnez Arrêter l'enregistrement.

Lire un enregistrement sonar

1. Appuyez sur la touche ACCUEIL.
2. Sélectionnez Outils.
3. Sélectionnez l'outil Enregistrements.
4. Appuyez sur le nom de l'enregistrement ou utilisez le pavé curseur ou le levier pour le sélectionner.
5. Sélectionnez Lancer.

Ouvrir le menu de Contrôle de lecture

Le menu de contrôle de lecture comprend les fonctions arrêt, pause, avance et retour pour l'enregistrement lu à l'écran.

1. Lire un enregistrement sonar.
2. Appuyez sur l'icône Lecture dans la barre supérieure.

Menu Lecture de l'enregistrement sonar



Arrêt de lecture

1. Appuyez sur la touche ACCUEIL.
2. Sélectionnez Outils.
3. Sélectionnez l'outil Enregistrements.
4. Appuyez sur le nom de l'enregistrement ou utilisez le pavé curseur ou le levier pour le sélectionner.
5. Sélectionnez Arrêt.

OU

1. Sur l'affichage Sonar, appuyez sur l'icône Menu dans la barre supérieure ou sur la touche MENU.
2. Appuyez sur l'icône Lecture dans la barre supérieure pour ouvrir le menu Lecture.
3. Sélectionnez Arrêt.

Supprimer un enregistrement

1. Appuyez sur la touche ACCUEIL.
2. Sélectionnez Outils.
3. Sélectionnez l'outil Enregistrements.
4. Appuyez sur le nom de l'enregistrement et maintenez-le enfoncé.
5. Sélectionnez Supprimer.

OUTIL IMAGES

L'outil Images affiche les captures d'écran enregistrées dans le détecteur de poissons ou sur les cartes SD installées. Vous pouvez éditer, renommer, copier et supprimer une capture d'écran.

Saisie d'une capture d'écran

Utilisez la fonction Capture d'écran pour prendre une photo de l'affichage à l'écran. Une capture d'écran inclut des avertissements, des menus et des messages actifs présents lors de la saisie du cliché. Si l'option Création de point de cheminement est activée, un point de cheminement sera marqué lors de la capture d'écran. Pour plus de détails, reportez-vous à la section **Paramètres de capture d'écran**.



1. Appuyez sur la touche Capture d'écran.

Ouvrir l'outil Images

Ouvrez l'outil Images pour voir toutes les captures d'écran enregistrées dans le détecteur de poissons ou les cartes SD installées. Vous pouvez également afficher séparément un emplacement de sauvegarde, et les images peuvent être triées par nom, par date ou par type de fichier.

Ouvrez l'outil Images

1. Appuyez sur la touche ACCUEIL.
2. Sélectionnez Outils.
3. Sélectionnez l'outil Images.

Consultation des captures d'écran dans l'outil Images

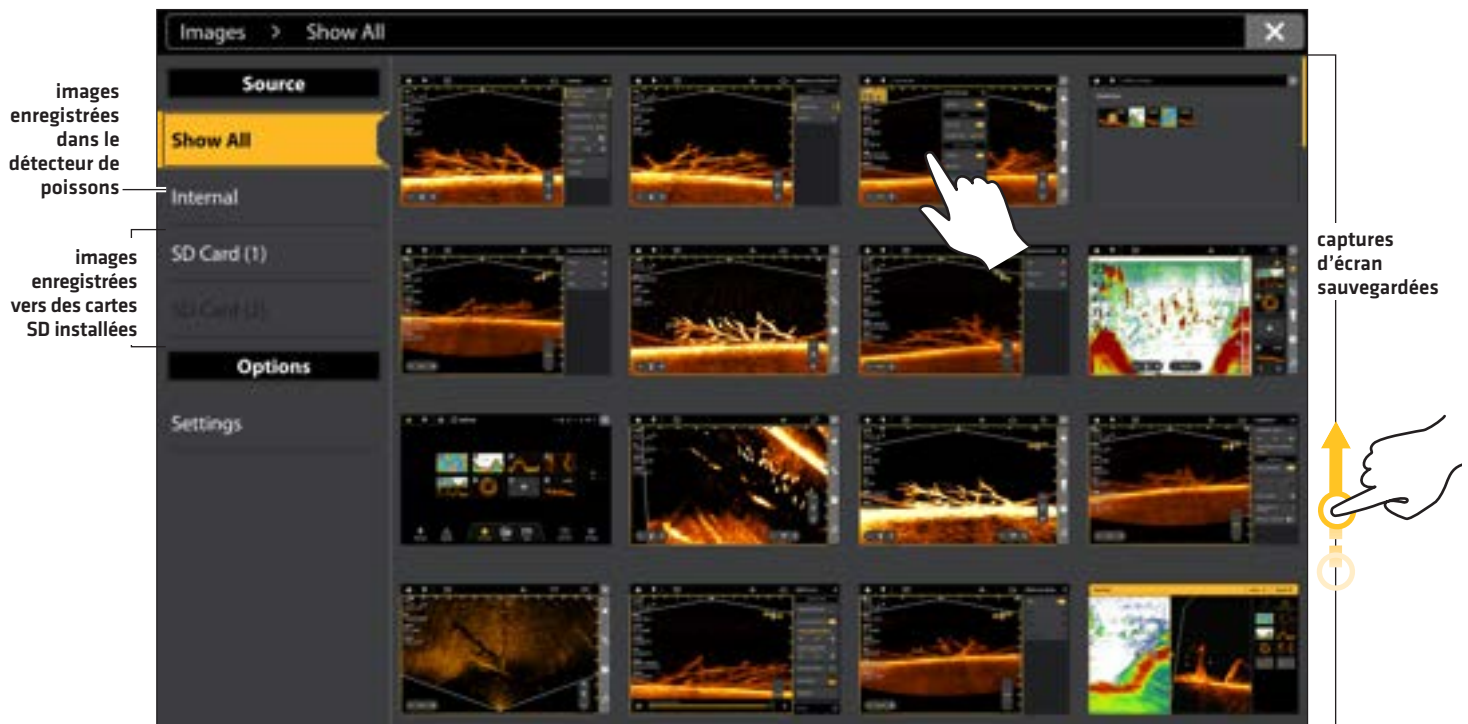

Triez des captures d'écran

1. Depuis l'outil Images, sélectionnez Réglages.
2. Sélectionnez les Options de tri.
3. Sélectionnez une option de tri pour trier par nom, par date ou par type de fichier.

Pour afficher les images, de la plus récente à la plus ancienne, sélectionnez Ordre inverse. Touchez le bouton marche/arrêt ou appuyez sur la touche ENTRÉE pour l'activer.

Paramètres de capture d'écran

Les captures d'écran sont automatiquement enregistrées dans le détecteur de poissons sous forme de fichiers JPG. Pour enregistrer des captures d'écran vers une carte SD, configurez l'emplacement de sauvegarde à l'avance. Si vous activez la fonction Création de point de cheminement, chaque fois qu'une capture d'écran est effectuée, la position d'un point de cheminement est enregistrée.

Enregistrez des captures d'écran vers une carte SD

1. Installez une carte SD dans un port de détecteur de poissons.
2. Appuyez sur la touche ACCUEIL.
3. Sélectionnez Outils.
4. Sélectionnez l'outil Images.
5. Sélectionnez les Réglages.
6. Sous Emplacement de sauvegarde des captures d'écran, sélectionnez une source installée :

Détecteurs de poissons avec fentes verticales pour carte SD : port gauche = carte SD 1 ou port droit = carte SD 2; valeur par défaut = interne

Détecteurs de poissons avec fentes horizontales pour carte SD : port supérieur = port de carte SD 1 ou port inférieur = carte SD 2; valeur par défaut = interne

Sélectionner un emplacement de sauvegarde

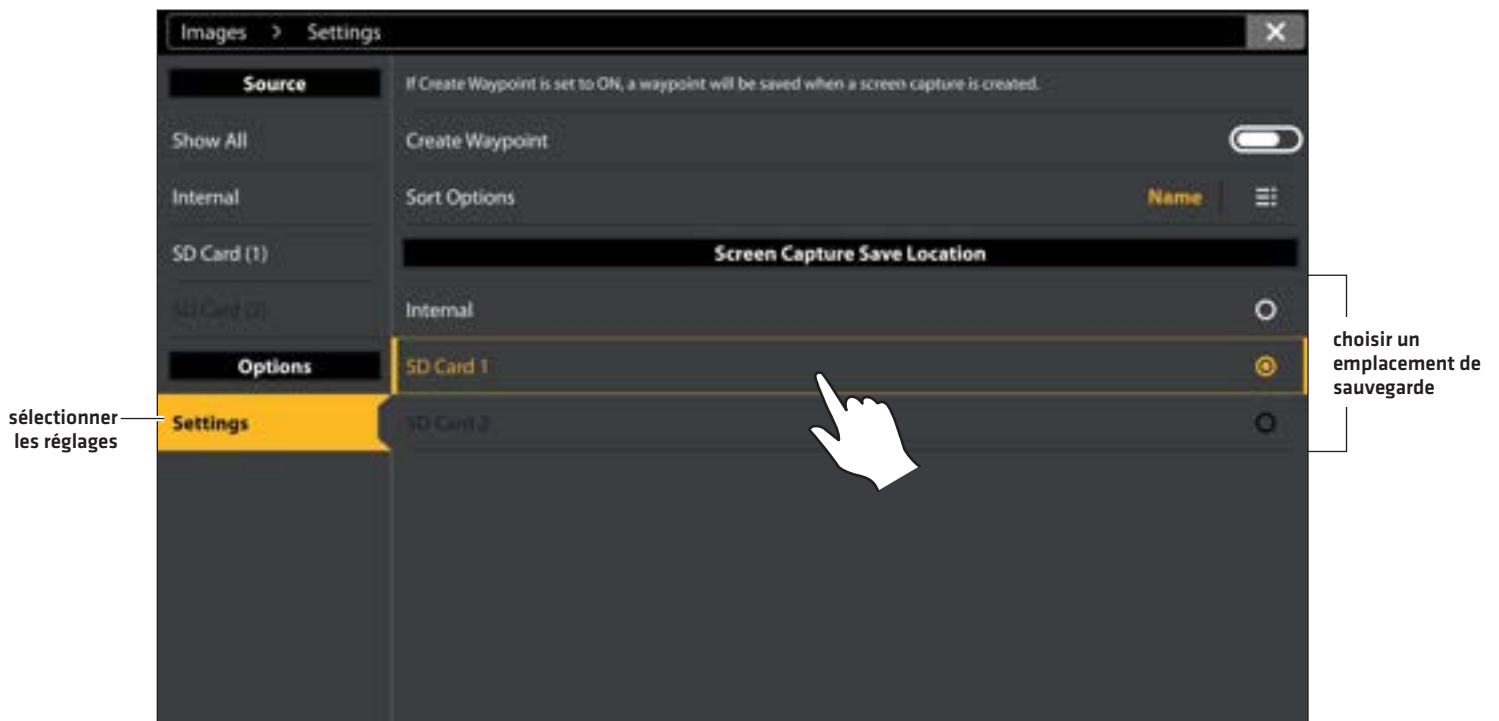

Création de point de cheminement à l'aide d'une capture d'écran

Si vous activez la fonction Création de point de cheminement dans l'outil Images, chaque fois qu'une capture d'écran est effectuée, la position d'un point de cheminement est enregistrée.

1. Appuyez sur la touche ACCUEIL.
2. Sélectionnez Outils.
3. Sélectionnez l'outil Images.
4. Sélectionnez les Réglages.
5. Sélectionnez Création de point de cheminement. Touchez le bouton marche/arrêt ou appuyez sur la touche ENTRÉE pour l'activer.

Si vous effectuez une capture d'écran lorsque l'option Création de point de cheminement est activée, la capture d'écran affichera une icône de point de cheminement dans l'aperçu de l'outil Image.



Capture d'écran sauvegardée avec l'option Création de point de cheminement activée

Affichage d'une capture d'écran

Lorsque vous sélectionnez une capture d'écran sauvegardée (fichier JPG) à partir de l'outil Images, vous pouvez l'afficher dans tout l'écran à l'aide de l'écran tactile ou du clavier.

Utilisation de l'écran tactile avec une capture d'écran sauvegardée

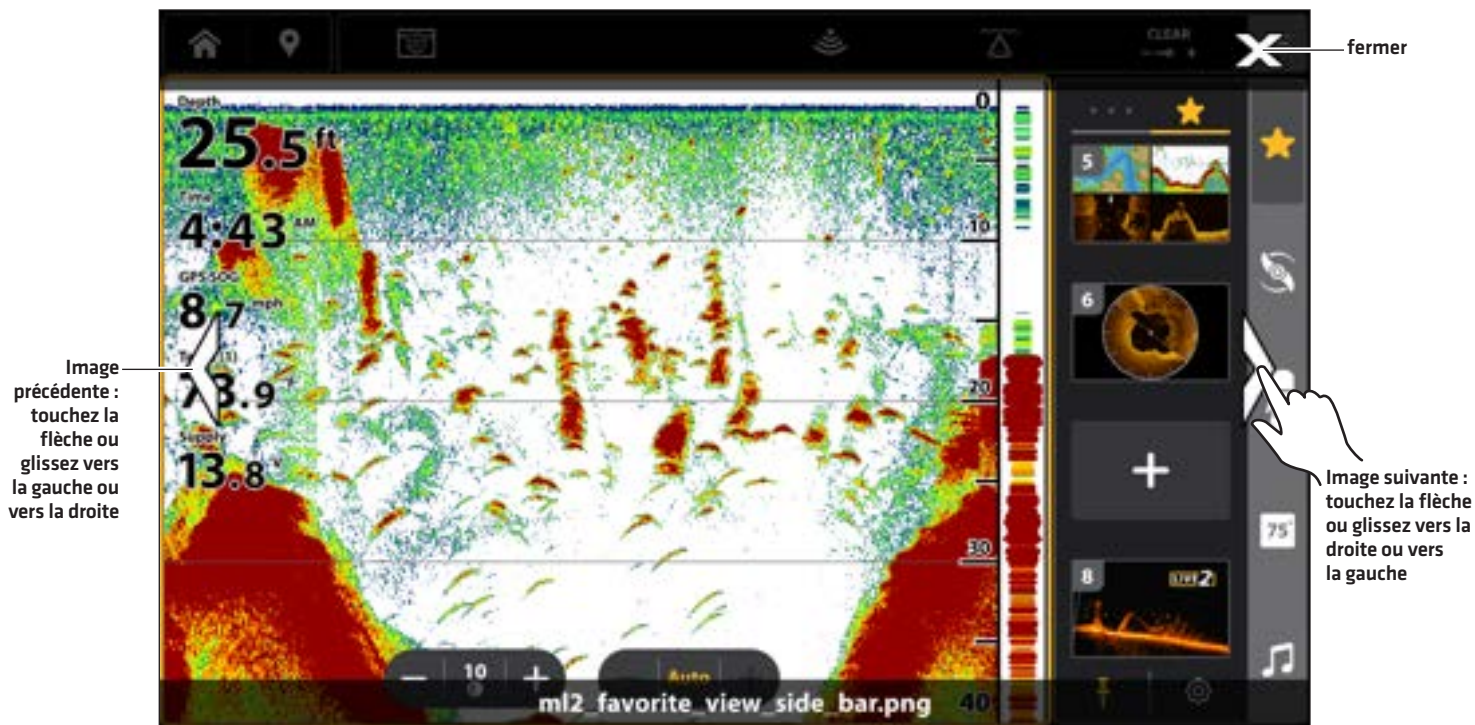

Affichage d'une capture d'écran

Écran Tactile

1. Dans l'outil Images, touchez une capture d'écran.
Défilez jusqu'à l'image suivante/image précédente :
Touchez les flèches à l'écran.
Retournez à l'outil Image :
Touchez l'icône X à l'écran.

Clavier

1. À l'aide du levier, sélectionnez une capture d'écran.
2. Appuyez sur la touche ENTRÉE.
Défilez jusqu'à l'image suivante/image précédente :
Tournez le cadran.
Retournez à l'outil Image :
Appuyez sur la touche QUITTER.

Édition des captures d'écran

Le menu Options d'images vous permet d'éditer le nom et de passer en revue les informations fichier de la capture d'écran sélectionnée. Vous pouvez aussi copier des captures d'écran vers un autre emplacement de sauvegarde ou les supprimer.

Changez le nom d'une capture d'écran

1. Dans l'outil Images, appuyez sur une capture d'écran en la maintenant enfoncée.
OU
À l'aide du pavé curseur/levier, sélectionnez une capture d'écran. Appuyez sur la touche MENU.
2. Sélectionner un nom. Saisissez un nom à l'aide du clavier à l'écran.
3. Sélectionnez Sauvegarder.

Examen des informations de la capture d'écran

Lorsque vous enregistrez une capture d'écran, la date et l'heure de saisie de la capture d'écran sont enregistrées. Si l'option Création de point de cheminement est activée, la position et le nom du point de cheminement sont également enregistrés avec la capture d'écran. Servez-vous des instructions suivantes pour examiner l'information enregistrée.

1. Dans l'outil Images, appuyez sur une capture d'écran en la maintenant enfoncée.

OU

À l'aide du pavé curseur/levier, sélectionnez une capture d'écran. Appuyez sur la touche MENU.

2. Sélectionnez Information.

Copier une capture d'écran

1. Dans l'outil Images, appuyez sur une capture d'écran en la maintenant enfoncée.

OU

À l'aide du pavé curseur/levier, sélectionnez une capture d'écran. Appuyez sur la touche MENU.

2. Sélectionnez Copier.

Pour copier toutes les captures d'écran, sélectionner Tout copier.

3. Sélectionnez un emplacement pour enregistrer la copie.

Supprimer une capture d'écran

1. Dans l'outil Images, appuyez sur une capture d'écran en la maintenant enfoncée.

OU

À l'aide du pavé curseur/levier, sélectionnez une capture d'écran. Appuyez sur la touche MENU.

2. Sélectionnez Supprimer.

Pour supprimer toutes les captures d'écran, sélectionner Tout supprimer.

INFORMATIONS D'INSTALLATION

Cette section comprend des renseignements qui pourraient être requis pour connecter le nouvel équipement au détecteur de poissons. Plusieurs configurations sont disponibles pour votre détecteur de poissons. Vous pouvez mettre en réseau des détecteurs de poissons, connecter des accessoires à un réseau Ethernet et vous connecter à un réseau NMEA 2000. Pour obtenir des options de configuration et les derniers accessoires Humminbird, rendez-vous sur notre site Web sur humminbird.johnsonoutdoors.com.

Des guides d'installation sont inclus avec chaque composant de matériel pour installer le matériel acheté séparément (transducteur, capteur de cap, radar, système d'identification automatique, pilote automatique et accessoires). Pour plus de détails, reportez-vous aux guides d'installation.

Ports inutilisés : les ports inutilisés doivent être protégés par des caches pour éviter tout risque d'endommagement de la tête de commande.

Câbles : nous vous conseillons également d'étiqueter les câbles avec des étiquettes étanches pour référence ultérieure.

MISE EN GARDE

Avant de brancher des câbles à la tête de commande ou de débrancher des câbles, vous devez désactiver l'alimentation de la tête de commande ainsi que les sources d'alimentation de l'équipement.

REMARQUE

Pour vos questions sur l'installation ou le dépannage, reportez-vous au guide d'installation de la tête de commande. En outre, vous pouvez communiquer avec le service à la clientèle de Humminbird sur humminbird.johnsonoutdoors.com.

CONFIGURATION OU MODIFICATION DES PARAMÈTRES DU TRANSDUCTEUR (RÉGLAGES AVANCÉS)

Lorsque vous connectez un transducteur à un détecteur de poissons Humminbird, le transducteur est automatiquement détecté dans le réseau. La meilleure source du transducteur sera choisie et l'émission d'impulsions démarrera automatiquement. Si vous connectez un transducteur auxiliaire à la tête de commande, l'appareil reconnaîtra le nouveau transducteur.

⚠ MISE EN GARDE

Les instructions de cette section sont avancées et ne sont pas recommandées pour l'utilisateur type. Changer ces des réglages incorrects pourraient endommager le transducteur.

REMARQUES

Pour les renseignements du sonar à boîtier noir et de mise en réseau du sonar, reportez-vous à la section **Configuration du réseau Humminbird**. Vous pouvez également configurer un transducteur Airmar, ou, pour résoudre des problèmes, télécharger le Guide de configuration du transducteur sur notre site Web humminbird.johnsonoutdoors.com.

Humminbird a choisi les meilleurs paramètres pour votre appareil. Vous pouvez utiliser les réglages inclus avec votre détecteur de poissons ou régler les options avancées suivantes.

Changer les sources du transducteur

Suivez les directives de cette section pour activer et désactiver le transducteur.

1. Appuyez sur la touche ACCUEIL.
2. Sélectionnez les Réglages.
3. Sélectionnez sonar.
4. Sélectionnez Source sonar.
5. Appuyez sur le bouton Marche/Arrêt, ou appuyez sur la touche ENTRÉE pour l'allumer.

emplacement de connexion du transducteur
(connecté au détecteur de poissons XPLORE sélectionnée)



Configuration ou modification des paramètres du transducteur (non recommandé)

Suivez les directives de cette section pour désactiver la configuration automatique d'un transducteur.

1. Appuyez sur la touche ACCUEIL.
2. Sélectionnez les Réglages.
3. Sélectionnez sonar.

4. Sélectionnez Configuration du transducteur.
5. Sélectionnez Configuration automatique.
6. Appuyez sur le bouton Marche/Arrêt, ou appuyez sur la touche ENTRÉE pour l'allumer.
7. **Capacités du sonar** : Lorsque la fonction Configuration automatique est désactivée, cochez chaque fonction du sonar.
Par exemple, pour un transducteur 2D, vous devez cocher le menu du sonar 2D. Pour un transducteur Side Imaging, sonar 2D, sonar SI et sonar DI doivent être cochés, car le transducteur comprend les capacités de tous ces trois composants.

REMARQUE

Les capacités de votre modèle de sonar sont affichés sur l'emballage. De plus, vous pouvez trouver votre transducteur sur notre site Web humminbird.johnsonouotdoors.com.

8. **Fréquences** : sélectionnez le menu Fréquences sous chaque capacité de sonar cochée. Sélectionnez une fréquence individuelle.
9. **Temp**: si le transducteur comprend un capteur de température, cochez en regard de capteur de temp.
10. **Profondeur maximale [en option]** : en mode automatique, la profondeur maximale est déterminée par la fréquence du transducteur, et la tête de commande prend des lectures du fond au besoin (dans la mesure de ses capacités). Le mode automatique est le paramètre recommandé pour ce menu.
Pour régler manuellement la profondeur maximale, sélectionnez MAN [Manuel], et réglez le curseur sur Profondeur maximale. Le transducteur ne tentera pas de prendre des données de sonar en dessous de cette profondeur, des détails supplémentaires apparaîtront donc sur l'affichage sonar.
11. **Compensation de la profondeur [en option]** : la fonction Compensation de la profondeur permet de régler l'indicateur numérique de profondeur pour indiquer la distance entre le transducteur et la ligne de flottaison.

REMARQUE

Prenez soin de cocher toutes les capacités afin que toutes les fonctionnalités du transducteur soient activées. Pour sélectionner des sources sonar dans le réseau, reportez-vous à la section **Configuration du réseau Humminbird**.

Les options de menu sont déterminées par le transducteur connecté.

Configuration du transducteur



Changer de type d'eau

Suivez les instructions de cette partie pour modifier le paramètre de Type d'eau.

1. Appuyez sur la touche ACCUEIL.
2. Sélectionnez Paramètres.
3. Sélectionnez Sonar.
4. Sélectionnez Type d'eau.
5. Sélectionnez Eau douce, Eau salée [61 m (200 pi) ou plus profond], ou Eau salée [peu profonde] [6,1 m (20 pi) ou moins]. Touchez l'élément ou utilisez le pavé curseur/levier pour effectuer votre sélection.

Régler le filtrage du bruit (non recommandé)

L'option Filtrage du bruit permet de réduire les interférences à l'écran du sonar provenant de sources comme le moteur du bateau, les turbulences ou autres dispositifs de sonar.

1. Appuyez sur la touche ACCUEIL.
2. Sélectionnez Paramètres.
3. Sélectionnez Sonar.
4. Sélectionnez Filtre de bruit.
5. Appuyez sur le bouton Marche/Arrêt, ou appuyez sur la touche ENTRÉE pour l'allumer.
6. Appuyez sur les icônes +/-, ou sur les touches de ZOOM +/-, pour ajuster le réglage.

Modifier l'orientation de la vue latérale (CHIRP MEGA SI uniquement)

Utilisez l'Orientation de la vue latérale pour modifier l'affichage des faisceaux de la Vue latérale dans la Vue latérale. Cette option de menu peut être utilisée si les faisceaux de tribord et de bâbord sont inversés pendant l'installation, ce qui peut être le cas si un transducteur est mal installé. Pour obtenir une aide complémentaire, contactez le support technique Humminbird.

1. Appuyez sur la touche ACCUEIL.
2. Sélectionnez Paramètres.
3. Sélectionnez Sonar.
4. Sélectionnez Configuration du transducteur.
5. Désactivez la configuration automatique.
6. Sélectionnez Orientation IL [imagerie latérale].
7. **Pour afficher les faisceaux à l'installation des transducteurs**, sélectionnez Normal.

Pour modifier la façon dont les faisceaux s'affichent, pour que tribord et bâbord soient inversés, sélectionnez Inversé.

Activer l'émission d'impulsions en arrière-plan IL

Suivez les directives de cette section pour activer l'émission d'impulsions en arrière-plan IL. Cela permettra à l'imagerie latérale [IL] d'émettre des impulsions même lorsque la vue n'est pas affichée.

1. Appuyez sur la touche ACCUEIL.
2. Sélectionnez Paramètres.
3. Sélectionnez Sonar.
4. Sélectionnez Émission d'impulsions en arrière-plan IL.
5. Appuyez sur le bouton Marche/Arrêt, ou appuyez sur la touche ENTRÉE pour l'allumer.

CONFIGURER LE DÉTECTEUR DE POISSONS

Suivez les directives de cette section pour passer en revue les connexions du détecteur de poissons et du réseau, et nommer les détecteurs de poissons et les réseaux.

Information sur le système

Vérification des connexions du système

La boîte de dialogue Infos système permet de vérifier les renseignements de la tête de commande, comme la version logicielle et le numéro de série. Vous pouvez également vérifier les paramètres de connexion du matériel connecté aux ports de la tête de commande et changer le nom de la tête de commande.

1. Appuyez sur la touche ACCUEIL.
2. Sélectionnez les Réglages.
3. Sélectionnez Réseau.
4. Sélectionnez Infos système.

Information système

The screenshot shows the 'System Info' dialog box with the following information:

Field	Value
Model:	XPLORE 1D
Unit Name:	240506050123
Software Version:	5.038 (10/04/24 10:15)
Network Name:	NET:240506050123
Internal GPS:	Not Connected
NMEA 2000:	Not Connected
Transducer:	Not Configured
MEGA 360 Imaging:	V0.000 S/N: 00000000-0000
MEGA Live Imaging:	V1.234 S/N: 200206170001
MEGA Live 2 Imaging:	V2.468 S/N: 202406170001
Sonar Temp:	Not Connected
Sonar Temp:	Not Connected

Annotations on the right side of the screenshot:

- renseignements sur le détecteur de poissons (points to Model, Unit Name, Serial Number, IP Address, MAC Address)
- nom du réseau (points to Network Name)
- informations sur les ports et la connexion (points to Internal GPS, NMEA 2000, Transducer, MEGA 360 Imaging, MEGA Live Imaging, MEGA Live 2 Imaging, Sonar Temp)
- renommer le détecteur de poissons (points to the Rename Unit button)

At the bottom of the dialog, there is a 'Rename Unit' button with a pencil icon. Below the dialog, a status bar shows:

Depth	Voltage	Position	Time/Date
43.4 ft	13.7 V	N 34.37446° W 86.27414°	9:07:49 AM 11/8/2022

Changer le nom du détecteur de poissons

Lorsqu'un détecteur de poissons fait partie d'un réseau, vous pouvez changer son nom pour qu'il soit possible de l'identifier comme une source sur le réseau.

1. Dans la boîte de dialogue Infos système (ci-dessus), sélectionnez Renommer l'appareil. Changez le nom du détecteur de poissons à l'aide du clavier à l'écran.
2. Sélectionnez Sauvegarder.

Lorsque le matériel est connecté à la tête de commande, le matériel et ses données sont détectés automatiquement. Vous pouvez aussi sélectionner manuellement des données, définir l'écart de données, ainsi que les messages de sortie NMEA dans les sousmenus Port du capteur. Les menus disponibles sont déterminés par le matériel fixé.

1. Appuyez sur la touche ACCUEIL.
2. Sélectionnez les Réglages.
3. Sélectionnez Système.
4. Sélectionnez Connecteurs arrière.
5. Sélectionnez GPS / NMEA 0183.

Si vous avez connecté un GPS externe ou un GPS/capteur de cap externe ou un dispositif NMEA 0183 au détecteur de poissons, utilisez les options de menu suivantes pour sélectionner le type de capteur, la compensation de données, le débit en bauds et la sortie NMEA 0183.

Type de capteur	La fonction Sélection automatique est activée en tant que réglage par défaut, et les données disponibles depuis le capteur fixé seront sélectionnées automatiquement par une coche. Pour modifier les données sélectionnées, désactivez la fonction Sélection automatique, et modifiez manuellement les données en cochant ou en décochant. [coche = sélectionnée]
Écart de données	Pour régler le point zéro du capteur fixé, sélectionnez les écarts de données. Selon le capteur fixé, vous pouvez régler la compensation de la profondeur, la compensation de température, l'ajustement du cap et l'étalonnage de STW [vitesse par rapport à la surface] dans ce menu. Par exemple, la fonction de compensation de la profondeur permet d'obtenir une lecture de profondeur numérique soit à partir de la ligne de flottaison, soit à partir de la quille de l'embarcation pour le capteur sélectionné.
Débit en bauds	Sélectionnez un débit en bauds pour le port sélectionné. [Auto, 4 800, 9 600, 38 400; valeur par défaut = auto]
Sortie NMEA	Sélectionnez les messages de sortie NMEA pour le port sélectionné. Reportez-vous au tableau NMEA 0183 sur les pages suivantes.

REMARQUE

Pour configurer un réseau NMEA 2000, reportez-vous à la section *Configuration d'un réseau NMEA 2000*.

NMEA 0183

Message	Description	Entrée	Sortie
AAM	Alarme d'arrivée waypoint		▪
APB	Contrôleur de route/cap [pilote automatique], phrase « B »		▪
BOD	Cap de l'origine à la destination		▪
BWC	Cap et distance au waypoint, Grand cercle		▪

Message	Description	Entrée	Sortie
BWR	Cap et distance au waypoint - Loxodromie		▪
DBT	Profondeur sous le transducteur	▪	▪
DPT	Profondeur	▪	▪
GGA	Système de positionnement global (données de localisation)	▪	▪
GLL	Position géographique, Latitude/Longitude	▪	▪
GNS	Données de position GNSS	▪	▪
GSA	GNSS DOP et satellites actifs	▪	▪
GSV	Satellites en vue GNSS	▪	▪
HDG	Cap, Déviation et Variation	▪	▪
HDM	Cap magnétique	▪	▪
HDT	Cap vrai	▪	
MTW	Température de l'eau	▪	▪
MWD	Direction du vent et Vitesse	▪	
MWV	Vitesse et angle du vent	▪	
RMB	Informations minimum recommandées sur la navigation		▪
RMC	Données GNSS spécifiques minimales recommandées	▪	▪
ROT	Vitesse angulaire de virage	▪	▪
VBW	Vitesse double sol/eau	▪	
VDM	Liaison de données VHD du système d'identification automatique (autres navires)	▪	
VDO	Liaison de données VHD du système d'identification automatique (navire propre)	▪	
VHW	Vitesse sur l'eau et cap	▪	▪
VTG	Itinéraire bon et vitesse au sol		▪
XDR	Mesures du transducteur	▪	
XTE	Écart de route, mesuré		▪
ZDA	Heure et date	▪	▪

Configurez l'ID NMEA Talker

Utilisez les directives suivantes pour modifier l'ID NMEA 0183 Talker et le faire correspondre à l'accessoire NMEA 0183 installé.

1. Appuyez sur la touche ACCUEIL.
2. Sélectionnez les Réglages.
3. Sélectionnez Système > Connecteurs arrière > GPS / NMEA 0183.
4. Sélectionnez Sortie NMEA 0183.
5. Sous Configurer l'ID NMEA Talker, sélectionnez IN-Navigation intégrée (réglage par défaut) ou GP-Système de positionnement global.

CONFIGURATION D'UN RÉSEAU NMEA 2000

Suivez les instructions de cette section si un réseau NMEA 2000 est connecté au détecteur de poissons.

Lorsque le matériel est connecté au détecteur de poissons, le matériel et ses données sont détectés automatiquement. Vous pouvez également sélectionner manuellement l'équipement. Les menus disponibles sont déterminés par le matériel fixé.

REMARQUE

Humminbird recommande que le réseau NMEA 2000 soit installé par un technicien NMEA 2000 certifié. Consultez NMEA.org pour obtenir plus de détails.

Ouvrir le menu Port du capteur NMEA 2000

1. Appuyez sur la touche ACCUEIL.
2. Sélectionnez les Réglages.
3. Sélectionnez NMEA 2000.
4. Sélectionnez Réseau NMEA 2000.
5. Touchez le bouton marche/arrêt ou appuyez sur la touche ENTRÉE pour l'activer.

Sélection manuelle des appareils NMEA 2000 (en option)

Lorsque l'équipement est connecté au détecteur de poissons, l'équipement et ses données seront détectés automatiquement. Utilisez les instructions de la présente section pour sélectionner manuellement les appareils à utiliser sur le réseau NMEA 2000. Se reporter aux illustrations aux pages suivantes.

1. Appuyez sur la touche ACCUEIL.
2. Sélectionnez les Réglages.
3. Sélectionnez NMEA 2000.
4. Sélectionnez Dispositifs NMEA 2000.
5. Sélectionnez Sélection automatique. Touchez le bouton marche/arrêt ou appuyez sur la touche ENTRÉE pour l'arrêter.
6. Sélectionnez des appareils à ajouter au réseau NMEA 2000. [coche = inclus, vide = non inclus]

Appareils du réseau NMEA 2000 sélectionnés manuellement

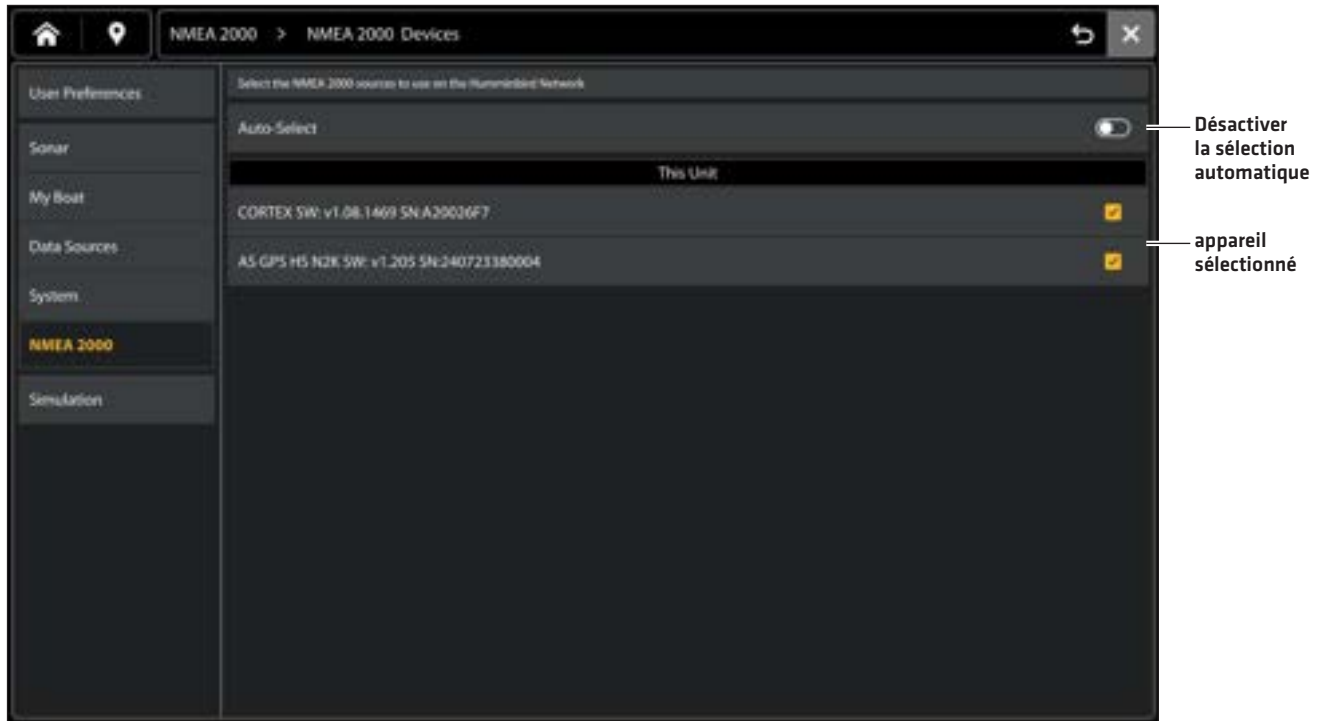

Appareils du réseau NMEA 2000 sélectionnés automatiquement

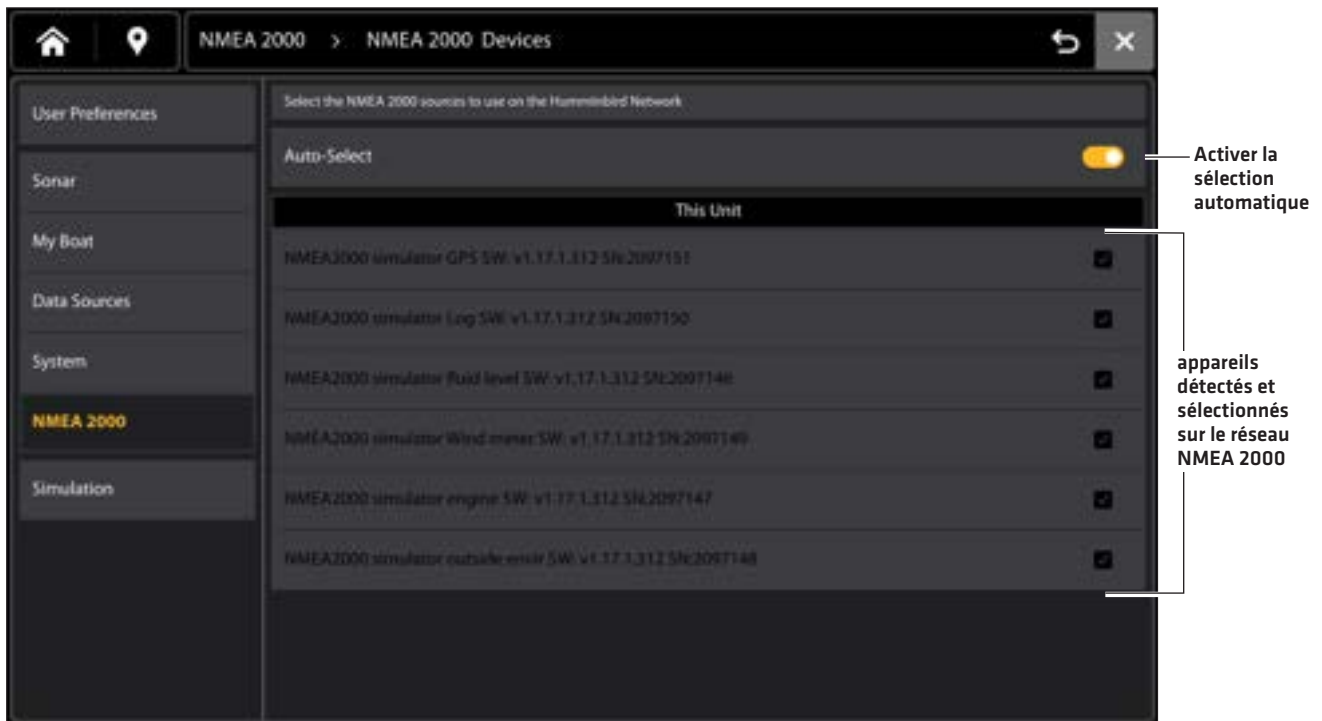

Messages de NMEA 2000 (PGN)

Les messages d'entrée/sortie suivants de NMEA 2000 sont disponibles lorsque NMEA 2000 est activé, et que le matériel NMEA 2000 connexe est détecté et sélectionné comme source.

Message (PGN)	Description	Entrée	Sortie
059392	Reconnaissance ISO	▪	▪
059904	Demande ISO	▪	▪
060928	Demande d'adresse ISO	▪	▪
126208	Fonction de groupe	▪	▪
126464	Recevoir/transmettre la liste PGN	▪	▪
126992	Heure du système	▪	▪
126996	Informations sur le produit	▪	▪
127245	Gouvernail	▪	
127250	Cap du bateau	▪	▪
127251	Vitesse angulaire de virage	▪	
127257	Attitude	▪	
127258	Variation magnétique	▪	
127488	Paramètres moteur, mise à jour rapide	▪	
127489	Paramètres moteur, dynamique	▪	
127496	Paramètres de voyage, embarcation	▪	
127497	Paramètres de voyage, moteur	▪	
127500	État de connexion du contrôleur de charge	▪	
127501	Rapport d'état binaire	▪	
127502	Commande de bloc-commutateurs	▪	
127505	Niveau de carburant	▪	
127506	État sur les détails CC	▪	
127508	État de la batterie	▪	
127513	État de la configuration de la batterie	▪	
128259	Vitesse par rapport à l'eau	▪	
128267	Profondeur de l'eau	▪	
129025	Mise à jour rapide de la position	▪	▪
129026	Route fond et vitesse fond, mise à jour rapide	▪	▪
129029	Données de position GNSS	▪	▪
129033	Heure et date	▪	▪
129044	Élément de référence	▪	
129283	Erreur latérale de route	▪	
129284	Données de navigation	▪	▪
129285	Navigation - Route/WP Information	▪	
129539	DOP GNSS	▪	
129540	Satellites en vue GNSS	▪	

Message (PGN)	Description	Entrée	Sortie
130052	Données CTD Loran	▪	
130306	Données sur le vent	▪	
130310	Paramètres environnementaux	▪	
130311	Paramètres environnementaux	▪	
130312	Température	▪	
130313	Humidité	▪	
130314	Pression actuelle	▪	
130323	Données de la station météorologique	▪	
130569	État actuel du fichier de divertissement		▪
130570	Fichier de données de la bibliothèque de divertissement	▪	▪
130571	Groupe de données de la bibliothèque de divertissement	▪	▪
130572	Recherche de données dans la bibliothèque de divertissement	▪	▪
130573	Données sources prises en charge par le divertissement	▪	
130574	Données de zone prises en charge par le divertissement	▪	
130576	État d'une petite embarcation	▪	
130577	Données de direction	▪	
130579	État de la configuration du système de divertissement	▪	
130581	État de la configuration de la zone de divertissement	▪	
130582	État du volume de la zone de divertissement	▪	▪
130584	Appareils de divertissement Bluetooth	▪	▪
130585	État de la source BT de divertissement	▪	

Messages AIS de NMEA 2000 (PGN)

Les messages d'entrée/sortie suivants de NMEA 2000 sont disponibles lorsque NMEA 2000 est activé, et qu'un AIS est détecté et sélectionné comme source sur le réseau NMEA 2000.

Message (PGN)	Description	Entrée	Sortie
129038	Rapport de position de classe A	▪	
129039	Rapport de position de classe B	▪	
129041	Rapport des positions A à N de l'AIS	▪	
129793	Rapport UTC et date de l'AIS	▪	
129794	Rapport statique et voyage A de l'AIS	▪	
129798	Position de l'aéronef SAR de l'AIS	▪	
129802	Message de sécurité diffusé de l'AIS	▪	
129809	Données statiques de classe B du système d'identification automatique, partie A	▪	
129810	Données statiques de classe B du système d'identification automatique, partie B	▪	

Configuration des sources du moteur NMEA 2000

Lorsqu'un moteur NMEA 2000 est connecté au réseau NMEA 2000, le détecteur de poissons le détecte. Le détecteur de poissons présentera des invites permettant de configurer les moteurs dans le système. Le détecteur de poissons attribue un numéro à chaque moteur. Les sources sont numérotées par ordre croissant, où 0 [zéro] est la première source identifiée et la moins élevée. Vous pouvez utiliser les sources identifiées par le détecteur de poissons, ou vous pouvez manuellement assigner un moteur à chaque numéro de source.

Par exemple, Moteur 1 communique les données tirées du moteur identifié sous le numéro d'instance 0 dans l'installation [il s'agit généralement du moteur situé à bâbord de l'embarcation en allant vers la proue], et Moteur 2 désigne le moteur identifié sous le numéro d'instance 1 [il s'agit généralement du moteur situé à tribord de l'embarcation en allant vers la quille].

REMARQUE

Se reporter aux **Affichages : Configuration d'un affichage Instrument**, pour configurer les affichages Instrument de vos données de moteur.

Définir le nombre de moteurs

Le nombre de moteurs et de réservoirs est indiqué à l'aide du guide de configuration lors de l'installation initiale. Les instructions de la présente section vous aident à modifier le nombre de moteurs et de réservoirs affichés sur la tête de commande.

1. Appuyez sur la touche ACCUEIL.
2. Sélectionnez les Réglages.
3. Sélectionnez Mon bateau.
4. Sélectionnez Moteurs/Réservoirs.
5. Sélectionnez le nombre total de moteurs et de réservoirs à carburant sur votre embarcation.

Configuration du moteur/réservoir

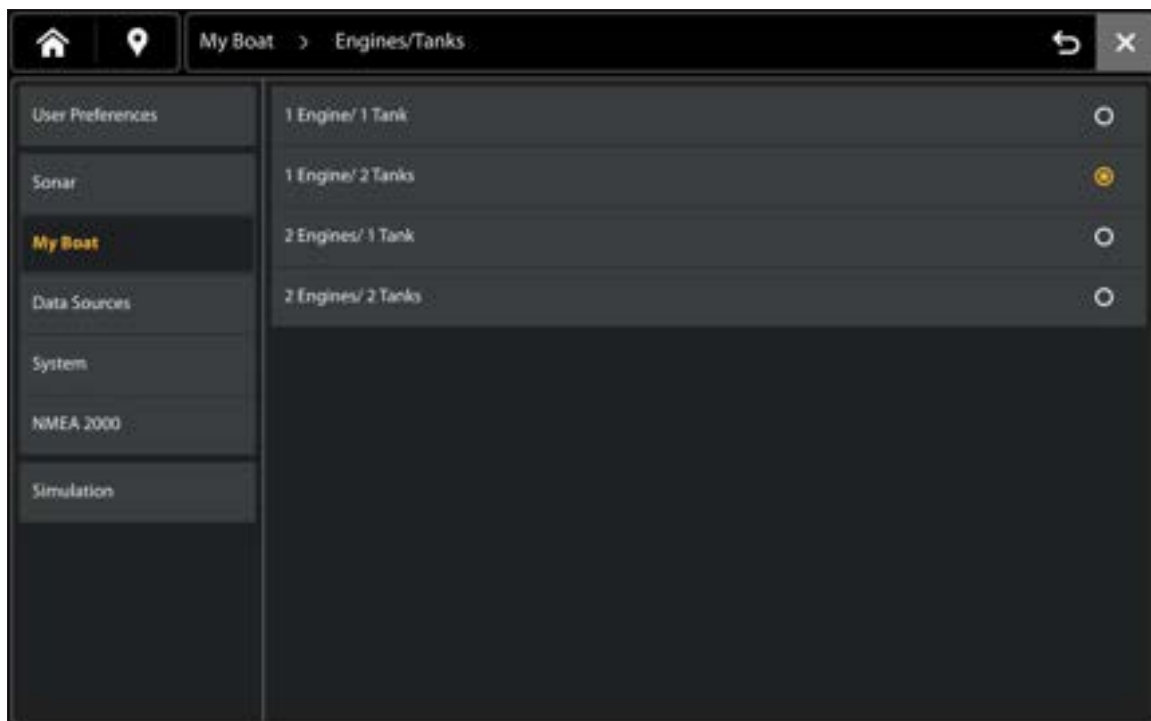

Modifier les attributions de la source moteur

Les instructions de la présente section sont offertes en option et vous permettent de changer quel moteur est assigné en tant que moteur 1 ou moteur 2 dans le détecteur de poissons.

1. Appuyez sur la touche ACCUEIL.
2. Sélectionnez les Réglages.
3. Sélectionnez Sources de données.
4. Sous Données du moteur, sélectionnez Moteur 1 ou Moteur 2.
5. Désactivez la configuration automatique.
6. Sélectionnez un moteur dans la liste.

Source moteur 1 configurée automatiquement

moteur (1) est sélectionné



Configuration des réservoirs à carburant

Le Guide de configuration donne des indications pour le réglage des réservoirs de carburant dans le système et assigne à chaque réservoir un numéro de source. Si un capteur de réservoir NMEA 2000 et un capteur de débit de carburant sont installés, la tête de commande peut afficher les niveaux de carburant automatiquement. Si seul un capteur de débit est installé, il vous faut régler manuellement les réservoirs pour gérer les niveaux de carburant.

Définir le nombre de réservoirs à carburant

Le nombre de moteurs et de réservoirs est indiqué à l'aide du guide de configuration lors de l'installation initiale. Les instructions de la présente section vous aident à modifier le nombre de moteurs et de réservoirs affichés sur la tête de commande.

1. Appuyez sur la touche ACCUEIL.
2. Sélectionnez les Réglages.
3. Sélectionnez Mon bateau.
4. Sélectionnez Moteurs/Réservoirs.
5. Sélectionnez le nombre total de moteurs et de réservoirs à carburant sur votre embarcation.

Si vous n'avez pas de sonde de réservoir à carburant NMEA 2000, continuez à la section **Régler la capacité du réservoir à carburant**.

Régler la capacité du réservoir à carburant

Si un capteur de débit est installé mais pas un capteur de réservoir NMEA 2000, cette section vous expliquera comment régler manuellement les données de réservoir de carburant. Ces directives vous permettront également de confirmer le mode de Gestion automatique du carburant si vous disposez d'un capteur de réservoir NMEA 2000 et d'un capteur de débit installés.

1. Définissez le nombre de réservoirs à carburant sur l'embarcation. Se reporter à la section **Définir le nombre de réservoirs**.
2. Appuyez sur la touche ACCUEIL.
3. Sélectionnez Outils.
4. Sélectionnez l'outil Carburant.
5. Sélectionnez les Réglages.
6. Sélectionnez Manuel.

REMARQUE

Si un capteur de réservoir NMEA 2000 et un capteur de débit sont installés, sélectionnez Auto pour détecter automatiquement la contenance du réservoir.

7. Sélectionnez la capacité du réservoir.
8. Indiquez la capacité totale de carburant du réservoir à l'aide du clavier à l'écran.
Si l'embarcation est munie de plusieurs réservoirs, indiquez la quantité totale de carburant de tous les réservoirs.
9. Sélectionnez Sauvegarder.

Configuration manuelle des réservoirs à carburant

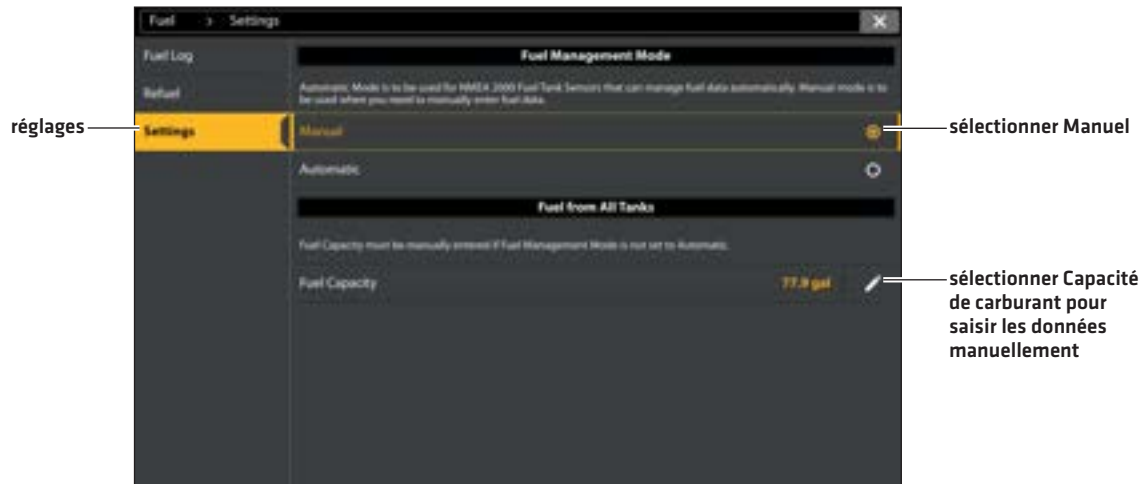

Ouvrir l'outil Carburant

1. Appuyez sur la touche ACCUEIL.
2. Sélectionnez Outils.
3. Sélectionnez l'outil Carburant.

Affichage de l'outil Carburant



Remplissage de(s) réservoir(s) à carburant

Les options de menu dans cette section sont déterminées en fonction du mode de gestion du carburant (manuel ou automatique). Pour plus d'informations, reportez-vous à la section **Régler la capacité du réservoir à carburant**.

1. Ouvrez l'outil Carburant et sélectionnez Faire le plein.
2. **Pour faire l'appoint du réservoir**, sélectionnez Faire le plein ou Réinitialiser le carburant utilisé.

Pour ajouter une quantité de carburant au réservoir, sélectionnez Ajouter du carburant. Indiquez la quantité de carburant à ajouter et enregistrez-la à l'aide du clavier à l'écran.

Change the Fuel Tank or Fuel Flow Source Assignments

Les instructions de la présente section sont offertes en option et vous permettent de changer quel réservoir de carburant est assigné en tant que réservoir 1 ou réservoir 2 dans le détecteur de poissons. Vous pouvez aussi utiliser ces consignes pour modifier les attributions des capteurs de débit de carburant [débit de carburant]. Les options de menu sont déterminées en fonction du type de capteur installé.

1. Appuyez sur la touche ACCUEIL.
2. Sélectionnez les Réglages.
3. Sélectionnez Sources de données.
4. Sous Données de carburant, sélectionnez Réservoir 1 ou Réservoir 2.

Si des capteurs de débit de carburant sont installés, sélectionnez Débit de carburant – Moteur 1 ou 2.

5. Désactivez la configuration automatique.
6. Sélectionnez un réservoir à carburant dans la liste.

CONFIGURATION DU RÉSEAU HUMMINBIRD

Lorsque le réseau Humminbird est complètement installé, configurez le réseau de façon à synchroniser les têtes de commande et le matériel sur le réseau. Selon la configuration de votre réseau, vos options peuvent inclure des sources provenant de têtes de commande à distance, notamment NMEA 0183, Ethernet, et NMEA 2000.

REMARQUE

Pour être connectés au réseau, tous les détecteurs de poissons doivent être sur la même version du logiciel.

Servez-vous des instructions de cette section pour compléter les exigences suivantes de configuration réseau :

1. Configuration d'un nouveau réseau
2. Sélectionnez des transducteurs à partir du réseau.
3. Changez les sources GPS.
4. Sélectionnez Sources de données.
5. Configurez les paramètres d'affichage de l'embarcation.

1 | Afficher le réseau

Suivez les instructions de cette section pour afficher les détecteurs de poissons Humminbird connectés au réseau. Le réseau synchronise les réglages du détecteur de poissons.

1. Appuyez sur la touche ACCUEIL.
2. Sélectionnez les Réglages.
3. Sélectionnez Système.
4. Sélectionnez Info. réseau.

2 | Sélection de sources sonar

Lorsqu'un transducteur est connecté pour la première fois au détecteur de poissons ou au réseau, il est détecté par tous les détecteurs de poissons du réseau. Le détecteur de poissons sélectionne le transducteur qui y est connecté comme source sonar principale. Pour les options de configuration du transducteur, consultez humminbird.johnsonoutdoors.com.

REMARQUE

Humminbird a choisi le meilleur réglage pour votre appareil. Vous pouvez utiliser les réglages inclus avec votre détecteur de poissons ou régler les options avancées suivantes.

Ouvrir le menu Source sonar

1. Appuyez sur la touche ACCUEIL.
2. Sélectionnez les Réglages.
3. Sélectionnez Sonar.
4. Sélectionnez Source sonar.

Présentation de la source sonar

Lorsque le réseau est configuré, vous pouvez sélectionner tout transducteur sur le réseau pour fournir les données de sonar sur la tête de commande. Il est possible de partager des sources sonar entre des têtes de commande, ou d'utiliser différentes sources sonar sur chaque tête de commande.

Le transducteur que vous sélectionnez sur l'onglet Sonar 2D fournira des données pour les affichages Sonar 2D et des lectures numériques connexes.

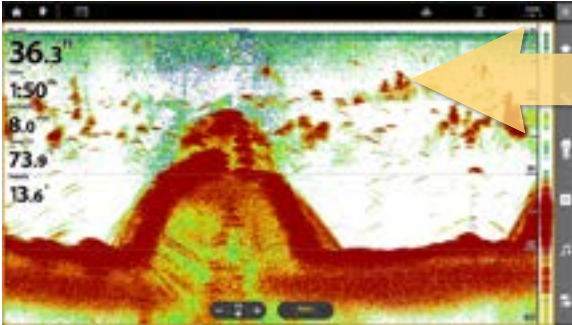

Le transducteur que vous sélectionnez sur l'onglet Down Imaging fournira des données pour les affichages Down Imaging et des lectures numériques connexes.

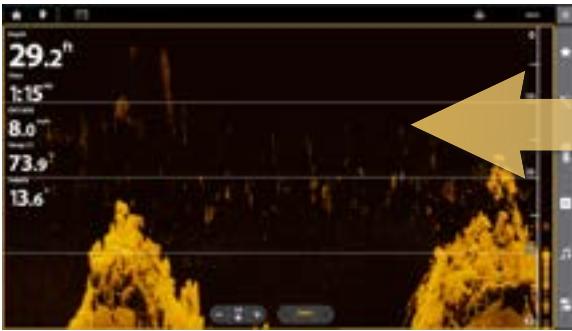

Le transducteur que vous sélectionnez sur l'onglet Side Imaging fournira des données pour les affichages Down Imaging et des lectures numériques connexes.

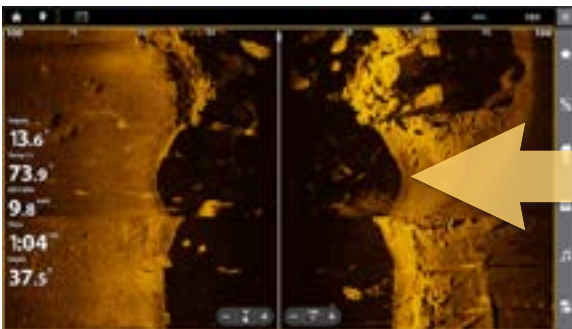

Sélection de sources sonar

Servez-vous des instructions de la présente section pour assigner des sources sonar à chaque tête de commande. Il est possible de partager des sources sonar entre des têtes de commande, ou d'utiliser différentes sources sonar sur chaque tête de commande.

1. Dans le menu Source sonar, sélectionnez le premier onglet. Dans l'illustration suivante, le premier onglet est 2D.

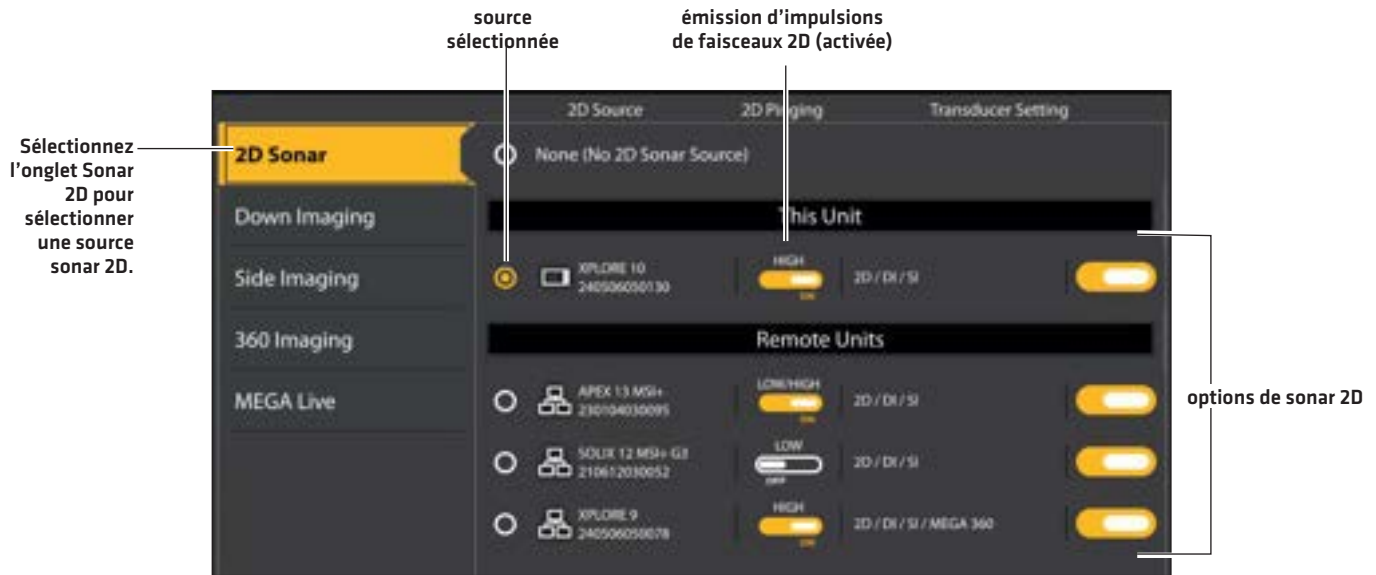

2. Sélectionnez l'emplacement de connexion du transducteur. Les emplacements de connexion s'affichent comme suit :



Détecteur de poissons sélectionné [local] : le détecteur de poissons que vous utilisez activement



Détecteur de poissons à distance : détecteurs de poissons supplémentaires connectés au réseau

3. Repeat steps 1 and 2 for each tab. You can select one sonar source on each tab.

REMARQUE

La liste est déterminée par le matériel connecté sur le réseau et par le type de transducteur. Les sources sonar DualBeam PLUS ne s'afficheront que sur l'onglet 2D, les sources sonar Down Imaging ne s'afficheront que sur l'onglet Down Imaging, etc.

Si vous avez installé un transducteur auxiliaire et si celui-ci n'apparaît pas dans la liste des transducteurs, reportez-vous à la section **Informations d'Installation : Configuration ou modification des paramètres du transducteur**.

Lorsque vous activez/désactivez l'émission d'impulsions ou que vous modifiez les paramètres du transducteur, toutes les têtes de commande partageant le transducteur seront affectées.

3 | Sélection de sources GPS (en option)

Le détecteur de poissons est réglé par défaut sur le récepteur GPS interne comme source principale [GPS [1]]. Si vous connectez un récepteur GPS externe au détecteur de poissons APEX ou SOLIX, il sera assigné comme source GPS principale [1]. Si le détecteur de poissons fait partie d'un réseau Ethernet ou NMEA 2000, vous pouvez aussi sélectionner les récepteurs GPS sur le réseau.

Le GPS [1] fournit des calculs de données de position, de la vitesse par rapport au fond [SOG], du cap par rapport au fond [COG], des points d'acheminement, des routes, des itinéraires au détecteur de poissons.

Le GPS [2] fournit des données de position qui s'affichent dans la boîte de données de GPS [2].

En outre, vous pouvez manuellement modifier quel récepteur GPS est la source sélectionnée pour GPS [1] ou pour GPS [2]. Par exemple, si vous avez connecté un récepteur GPS externe au détecteur de poissons, il sera automatiquement attribué comme GPS [1], mais vous pouvez l'attribuer au GPS [2]. Cela peut être modifié à partir de l'outil GPS ou du menu Sources de données dans Réglages.

Ouvrir l'outil GPS

1. Appuyez sur la touche ACCUEIL.
2. Sélectionnez Outils.
3. Sélectionnez l'outil GPS.

Sélection automatique des sources GPS

1. Sous Source GPS, sélectionnez GPS [1] ou GPS [2].
2. Sélectionnez Configuration automatique. Touchez le bouton marche/arrêt ou appuyez sur la touche ENTRÉE pour l'activer.

Sélection manuelle des sources GPS

Servez-vous des instructions de la présente section pour sélectionner manuellement une source GPS.

1. Sous Source GPS, sélectionnez GPS [1] ou GPS [2].
2. Sélectionnez Configuration automatique. Touchez le bouton marche/arrêt ou appuyez sur la touche ENTRÉE pour le désactiver.
3. Sélectionnez un récepteur GPS dans la liste.

Sélectionner manuellement la source GPS

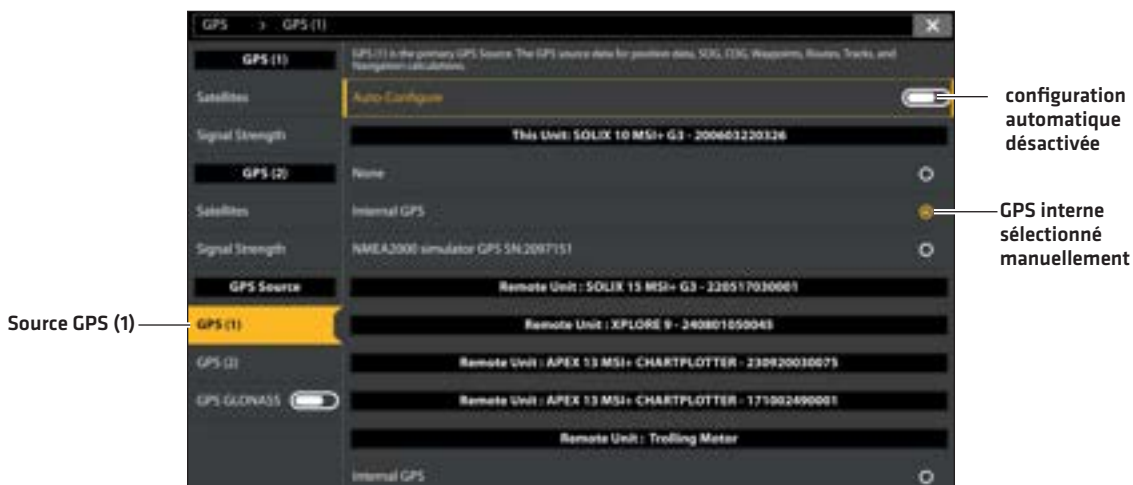

4 | Sélection de sources de données (en option)

Lorsque le réseau a été configuré, vous pouvez choisir des sources sur tout le réseau. Selon la configuration de votre réseau, vos options peuvent inclure des sources provenant de têtes de commande à distance, notamment, NMEA 0183, Ethernet et NMEA 2000. Les sources sont partagées à travers le réseau. Dans certains cas, des sources peuvent être individualisées pour chaque tête de commande. Par exemple, la Tête de commande A peut utiliser un transducteur et la Tête de commande B peut utiliser un autre transducteur.

Configuration automatique : le bouton d'activation/désactivation de la configuration automatique s'affiche dans chaque catégorie de la source. Lorsque la fonction Configuration automatique est activée, les sources sont sélectionnées automatiquement par la tête de commande. Lorsque la fonction Configuration automatique est désactivée, vous pouvez sélectionner des sources selon vos préférences.

Par exemple, si plusieurs capteurs de cap sont fixés, le réseau de la tête de commande choisira un capteur pour fournir le cap. Si vous préférez qu'un autre capteur fournisse le cap, vous pouvez manuellement assigner un autre capteur de cap comme source sélectionnée.

Sélection automatique des sources (par défaut)

La fonction Configuration automatique est activée par défaut. Ainsi, les instructions de la présente section sont nécessaires seulement si vous avez manuellement modifié le choix de la source et voulez retourner à une source choisie automatiquement.

1. Appuyez sur la touche ACCUEIL.
2. Sélectionnez les Réglages.
3. Sélectionnez Sources de données.
4. Sélectionnez une catégorie de données, et sélectionnez le type de données sous cette catégorie.
5. Sélectionnez Configuration automatique. Touchez le bouton marche/arrêt ou appuyez sur la touche ENTRÉE pour l'activer.

Sélection manuelle des sources (en option)

Servez-vous des instructions de la présente section pour sélectionner manuellement une source.

1. Appuyez sur la touche ACCUEIL.
2. Sélectionnez les Réglages.
3. Sélectionnez Sources de données.
4. Sélectionnez une catégorie de données, et sélectionnez le type de données sous cette catégorie.
5. Sélectionnez Configuration automatique. Touchez le bouton marche/arrêt ou appuyez sur la touche ENTRÉE pour le désactiver.
6. Sélectionnez une source dans la liste.

Sélection manuelle d'une source pour Temp. (1)

Temp. (1) est sélectionné

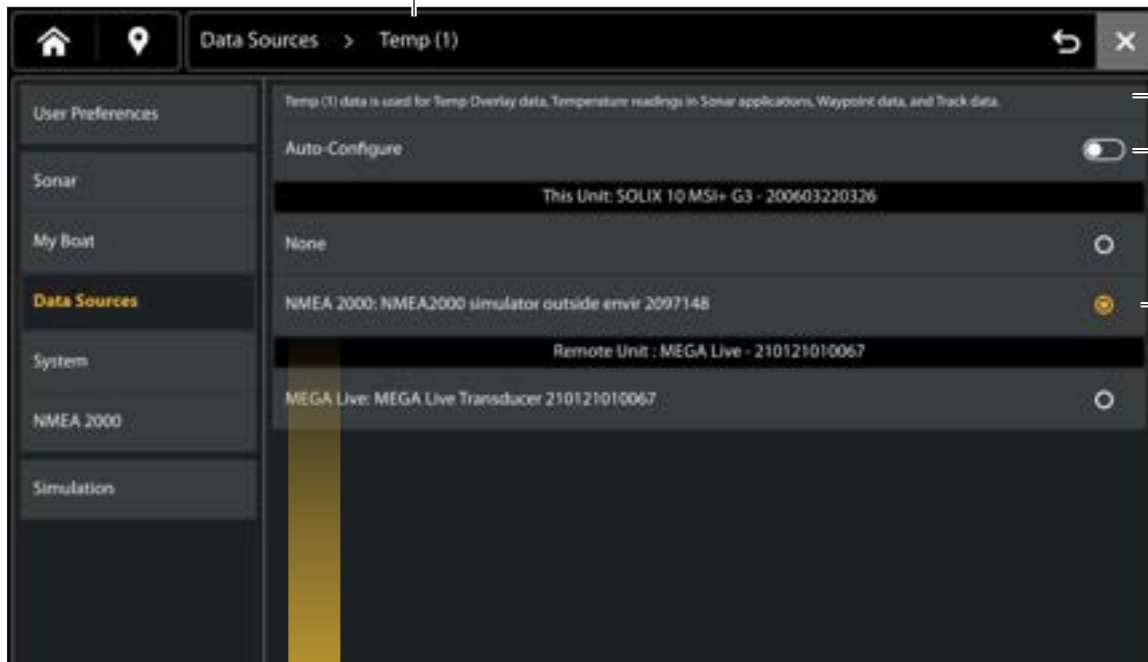

Les sources que vous sélectionnez fourniront des données pour les lectures numériques connexes et plus, selon votre sélection. Dans l'illustration ci-dessus, reportez-vous à la section Information sur la source sélectionnée.

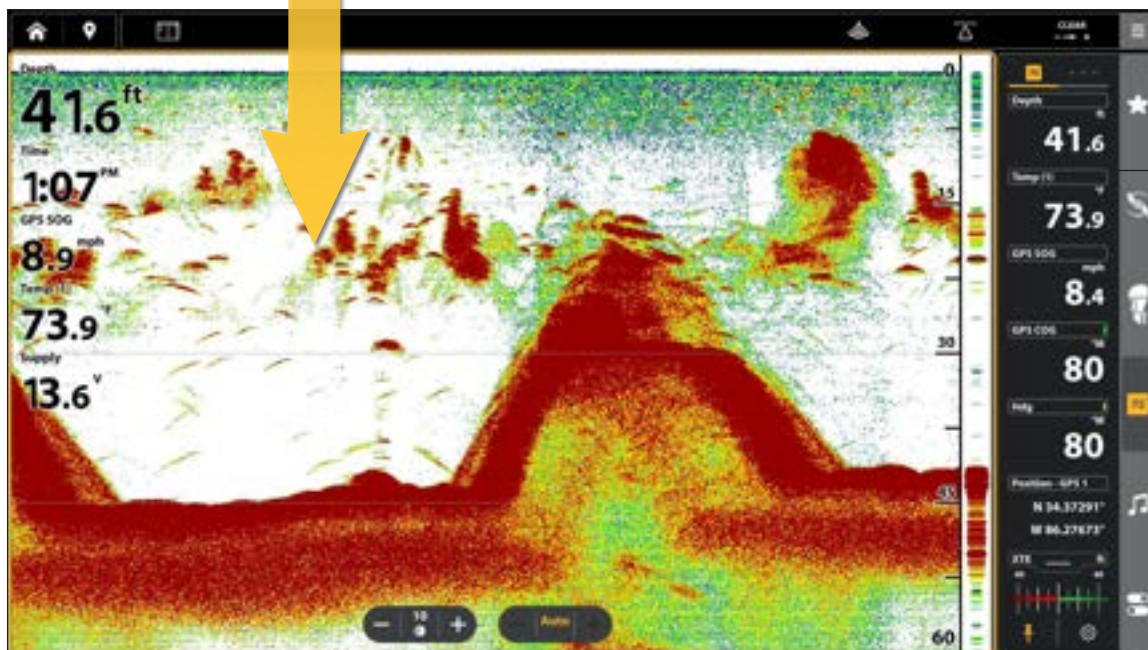

Les données de lecture numérique de Temp. 1 sont fournies par la source Temp. (1).

GÉRER VOTRE DÉTECTEUR DE POISSONS

Plusieurs paramètres du détecteur de poissons sont accessibles à partir de l'outil Réglages [Préférences de l'utilisateur] ou du menu X-Press Mise en marche.

Ouvrir l'outil Paramètres

1. Appuyez sur la touche ACCUEIL.
2. Sélectionnez les Réglages.
3. Sélectionnez Préférences de l'utilisateur.

Ouvrir le menu X-Press Mise en marche

Plusieurs paramètres du détecteur de poissons sont accessibles rapidement à partir du menu X-Press Mise en marche. Vous pouvez également désactiver la transmission radar ou modifier la source transducteur à partir de ce menu.

1. Appuyez sur la touche ACCUEIL.

Réglage de l'éclairage

Les menus d'éclairage sont accessibles à partir du menu X-Press Mise en marche.

Régler le rétroéclairage

1. Ouvrez le menu X-Press Mise en marche.
2. Sélectionnez Rétroéclairage.
3. Appuyez sur les boutons +/-, ou utilisez le pavé curseur/levier et les touches de ZOOM +/-, pour ajuster le réglage.

Activation/Désactivation du mode Nuit

1. Ouvrez le menu X-Press Mise en marche.
2. Sélectionnez le mode Nuit.
3. Touchez le bouton marche/arrêt ou appuyez sur la touche ENTRÉE.

Changer les sons des touches

Activation/Désactivation des sons des touches

1. Appuyez sur la touche ACCUEIL.
2. Sélectionnez les Réglages.
3. Sélectionnez Préférences de l'utilisateur.
4. Sélectionnez les sons des touches.
5. Touchez le bouton marche/arrêt ou appuyez sur la touche ENTRÉE.

SPÉCIFICATIONS

Les sections suivantes contiennent les spécifications du module de commande du XPLORE, APEX et SOLIX G3 et du transducteur [compris].

Pour des informations supplémentaires sur votre produit et/ou les transducteurs, visitez notre site Web humminbird.johnsonoutdoors.com.

XPLORE Compact MEGA SI+

La tête de commande

XPLORE 9 Dimension de l'écran [diagonale]	228,6 mm [9 pouces]
XPLORE 10 Dimension de l'écran [diagonale]	256,54 mm [10,1 pouces]
XPLORE 12 Dimension de l'écran [diagonale]	307,34 mm [12,1 pouces]
Matrice de pixels	XPLORE 9 : HD 1280 x 720 XPLORE 10 et 12 : WXGA 1280 x 800
Type d'affichage	TFT couleur
Rétroéclairage	LED
Communication	Bluetooth, NMEA 2000 Bus [LEN = 2], Dual Ethernet, WiFi
Entrée de alimentation	10-20 VDC
Appel de courant	XPLORE 9 : 2,2 A XPLORE 10 : 2,2 A XPLORE 12 : 2,4 A
Fusible recommandé	5 A [temporisé]
Caractéristique IPX	IPX7 Étanche/submersible @ 1 m pendant 30 minutes et à l'épreuve de la poussière

CHIRP Compact MEGA SI + Transducteur [inclus]

XM 14 HW CMSI T [température intégrée]

Puissance de sortie [MAX]	500 Watts [RMS], 4000 Watts [crête à crête]
-------------------------------------	---

Imagerie latérale MEGA +

Fréquence de fonctionnement	455 kHz, MEGA imagerie+
Portée théorique	455 kHz: 405 - 505 kHz, 244 m [800 pieds] d'un côté à l'autre MEGA imagerie+ : 1.100-1.200 MHz, 122 m [400 pieds] d'un côté à l'autre
Couverture	455 kHz [2] 75 @ -10 dB MEGA imagerie+ : [2] 75 @ -10 dB

Imagerie verticale MEGA +

Fréquence de fonctionnement	455 kHz, MEGA imagerie+
Portée théorique	455 kHz: 420 - 520 kHz, 400 ft [122 m] MEGA imagerie+ : 1.125-1.225 MHz, 200 ft [61 m]
Couverture	455 kHz: 75° @ -10 dB MEGA imagerie+ : 70° @ -10 dB

2D CHIRP

Fréquence de fonctionnement par défaut	Dual Spectrum CHIRP: 150 kHz - 220 kHz
Fréquence de fonctionnement en option	200 kHz, 83 kHz, et 50 kHz CHIRP élevé, CHIRP moyen, CHIRP faible
Portée verticale	365 m [1200 pieds]
Couverture	Complet : 25° - 42°@-10 dB in 150 - 220 kHz Large : 42°@-10 dB in 140 - 200 kHz Étroit : 25°@-10 dB in 180 - 240 kHz
Puissance de sortie [MAX]	500 Watts [RMS], 4000 Watts [Peak to Peak]

REMARQUE

Humminbird vérifie la portée en profondeur maximale spécifiée dans des conditions d'eau salée. Le rendement en profondeur peut toutefois varier en fonction de la façon dont le transducteur a été installé, du type d'eau, des couches thermiques ainsi que de la composition et de l'inclinaison du fond sous-marin.

Les caractéristiques et spécifications peuvent être modifiées sans préavis.

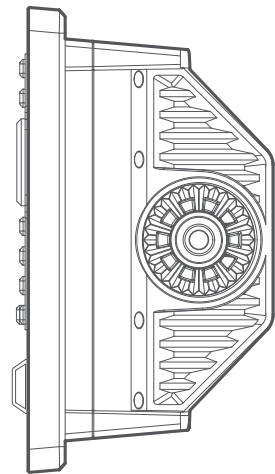
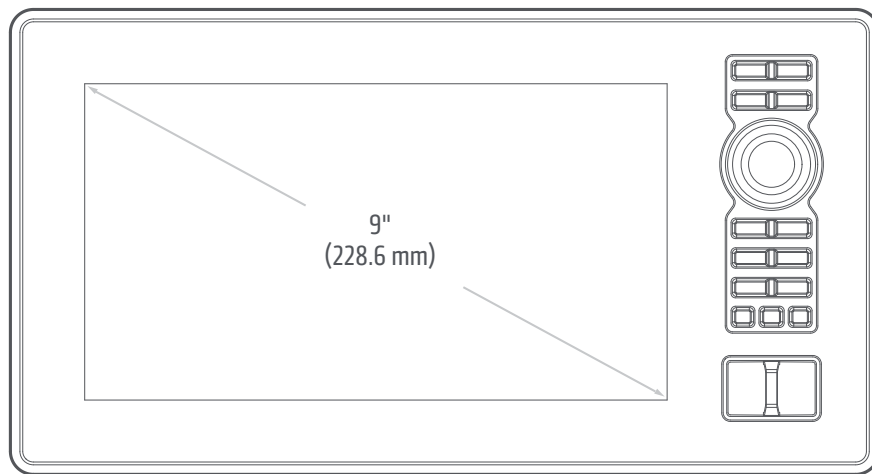

Montage sur tableau de bord du XPLORE 9

Largeur	297 mm [11,69 pouces]
Hauteur	159 mm [6,26 pouces]
Profondeur	84 mm [3,3 pouces]

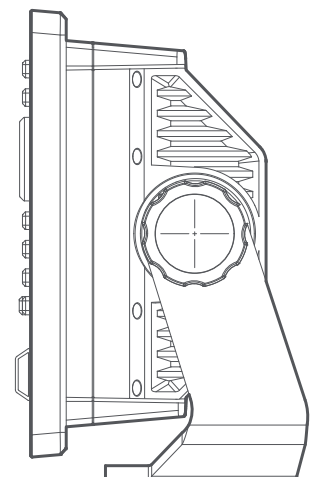
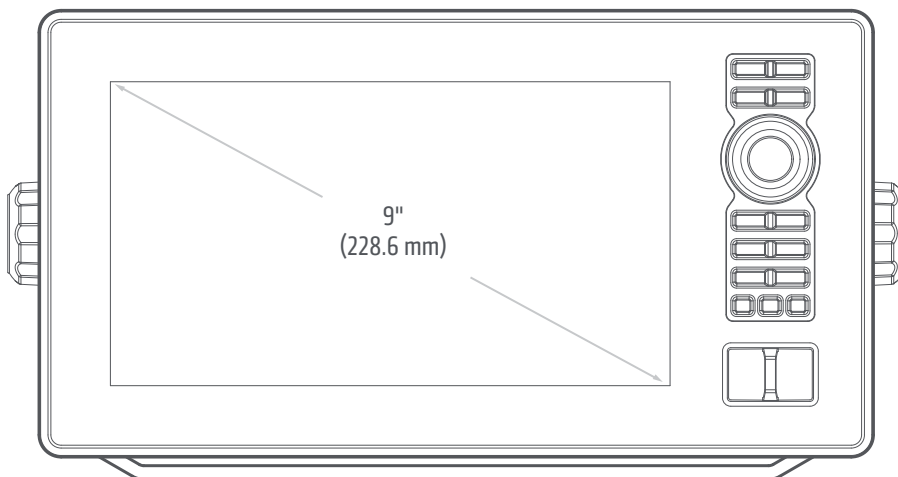

Montage sur cardan du XPLORE 9

Largeur	297 mm [11,69 pouces]
Hauteur	167 mm [6,57 pouces]
Profondeur	99 mm [3,88 pouces]

Mesures de la tête de commande **XPLORE 10**

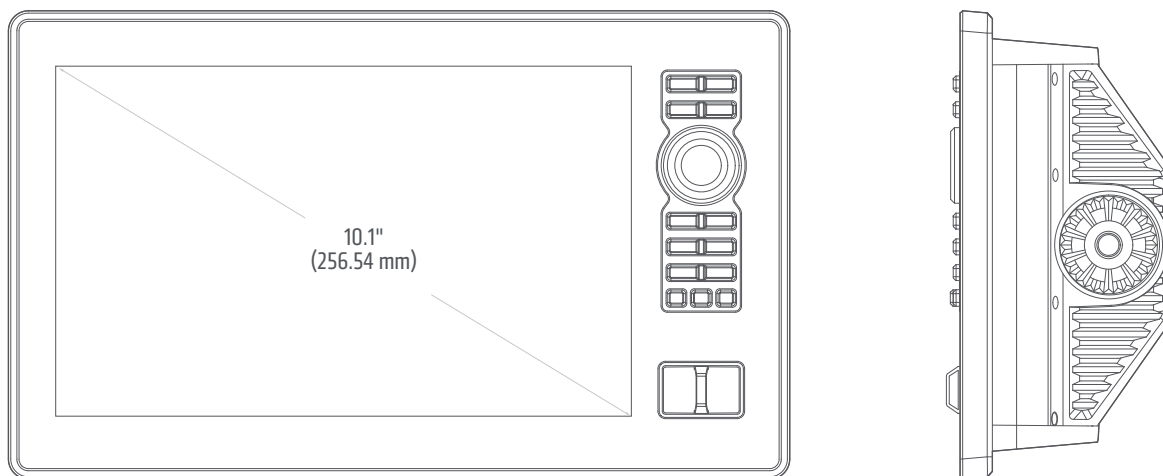

Montage sur tableau de bord du **XPLORE 10**

Largeur	305 mm [12,01 pouces]
Hauteur	184 mm [7,25 pouces]
Profondeur	84 mm [3,3 pouces]

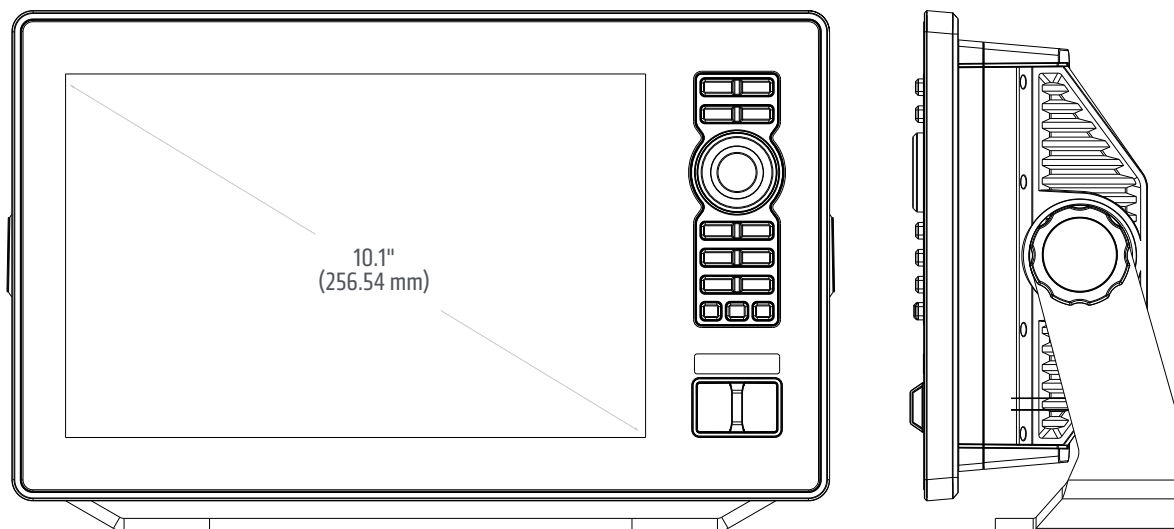

Montage sur cardan du **XPLORE 10**

Largeur	305 mm [12,1 pouces]
Hauteur	196 mm [7,70 pouces]
Profondeur	99 mm [3,89 pouces]

Mesures de la tête de commande **XPLORE 12**

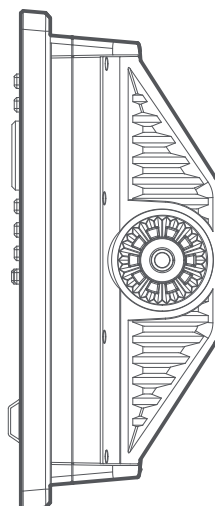
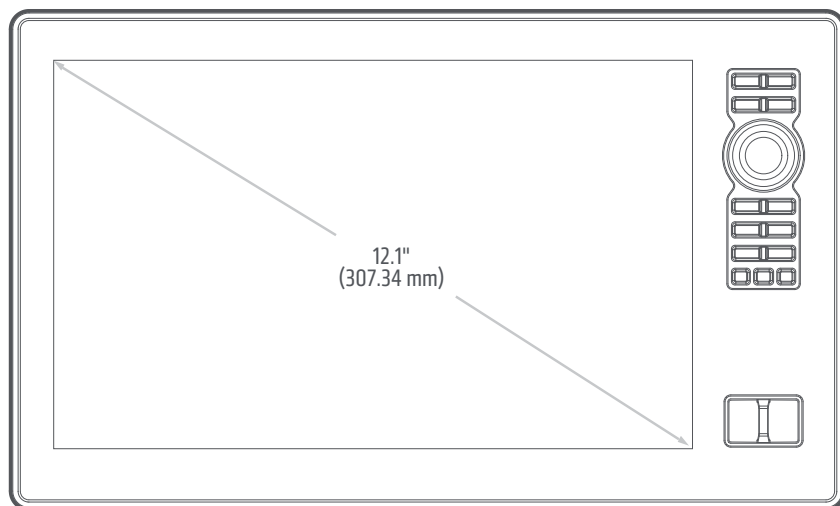

Montage sur tableau de bord du **XPLORE 12**

Largeur	359 mm [14,15 pouces]
Hauteur	215 mm [8,46 pouces]
Profondeur	86 mm [3,4 pouces]

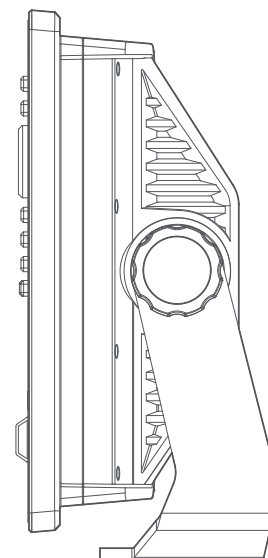
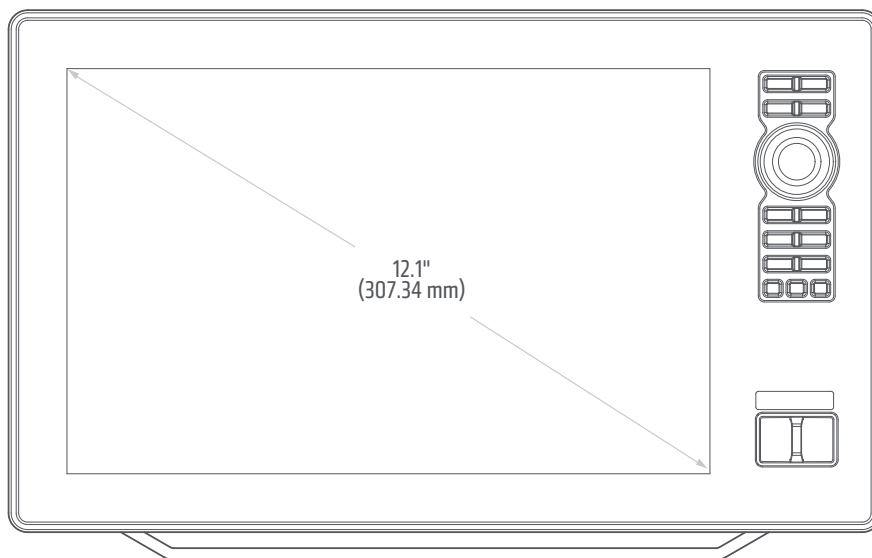

Montage sur cardan du **XPLORE 12**

Largeur	359 mm [14,15 pouces]
Hauteur	226 mm [8,91 pouces]
Profondeur	101 mm [3,99 pouces]

La tête de commande

APEX 13 Dimension de l'écran [diagonale]	337,82 mm [13,3 pouces]
APEX 16 Dimension de l'écran [diagonale]	396,24 mm [15,6 pouces]
APEX 19 Dimension de l'écran [diagonale]	469,9 mm [18,5 pouces]
Matrice de pixels	FHD 1920 x 1080
Type d'affichage	TFT couleur
Rétroéclairage	LED
Communication	Bluetooth, NMEA 0183 Bus, NMEA 2000 Bus [LEN = 2], Ethernet, WiFi
Entrée de alimentation	12 V c.c
Appel de courant	APEX 13: 3,3 A APEX 16: 4,4 A APEX 19: 4,5 A
Recommended Fuse	APEX 13: 5 A [temporisé] APEX 16: 7,5 A [temporisé] APEX 19: 7,5 A [temporisé]
Caractéristique IPX	IPX7 Étanche/submersible @ 1 m pendant 30 minutes et à l'épreuve de la poussière

Port 1 : 2D, DI, SI, 360**Transducteur CHIRP MEGA SI + [inclus]****XM 14 HW MSI T [température intégrée]**

Puissance de sortie [MAX]	500 Watts [efficace], 4000 Watts [crête à crête]
---------------------------------	--

Imagerie latérale MEGA +

Fréquence de fonctionnement	455 kHz, 800 kHz, MEGA imagerie+
Portée théorique	455 kHz: 405 - 505 kHz, 244 m [800 pieds] d'un côté à l'autre 800 kHz: 780 - 840 kHz, 76 m [250 pieds] d'un côté à l'autre MEGA imagerie+: 1050 - 1175 kHz, 152 m [500 pieds] d'un côté à l'autre
Couverture	455 kHz: [2] 86° @ -10 dB [couverture totale de 180°] 800 kHz: [2] 55° @ -10 dB [couverture totale de 130°] MEGA imagerie+: [2] 86° @ -10 dB [couverture totale de 180°]

Imagerie verticale MEGA +

Fréquence de fonctionnement	455 kHz, 800 kHz, MEGA imagerie+
Portée théorique	455 kHz : 435 - 535 kHz, 122 m [400 pieds] 800 kHz : 800 - 860 kHz, 38 m [125 pieds] MEGA imagerie + : 1100 - 1200 kHz, 76 m [250 pieds]
Couverture	455 kHz : 75° @ -10 dB 800 kHz : 45° @ -10 dB MEGA imagerie+ : 75° @ -10 dB

2D CHIRP

Fréquence de fonctionnement par défaut	Dual Spectrum CHIRP: 150 kHz - 220 kHz
Fréquence de fonctionnement en option	200 kHz, 83 kHz, et 50 kHz CHIRP élevé, CHIRP moyen, CHIRP faible
Portée verticale	365 m [1200 pieds]
Couverture	Complet : 25° - 42°@-10 dB in 150 - 220 kHz Large : 42°@-10 dB in 140 - 200 kHz Étroit : 25°@-10 dB in 180 - 240 kHz
Puissance de sortie [MAX].	500 Watts [efficace], 4000 watts [crête à crête]

Port 2 : 2kW 2D

2D CHIRP

Fréquence de fonctionnement en option	200 kHz, 83 kHz, et 50 kHz CHIRP élevé, CHIRP moyen, CHIRP faible
Portée verticale	365 m [1200 pieds] / 1,524 m [5,000 pieds]*
Puissance de sortie [MAX].	2,000 Watts [RMS]

*Airmar CHIRP SM3000 en option requis pour une utilisation en eau profonde extrême.

REMARQUE

Humminbird vérifie la portée en profondeur maximale spécifiée dans des conditions d'eau salée. Le rendement en profondeur peut toutefois varier en fonction de la façon dont le transducteur a été installé, du type d'eau, des couches thermiques ainsi que de la composition et de l'inclinaison du fond sous-marin.

Les caractéristiques et spécifications peuvent être modifiées sans préavis.

Mesures de la tête de commande **APEX 13**

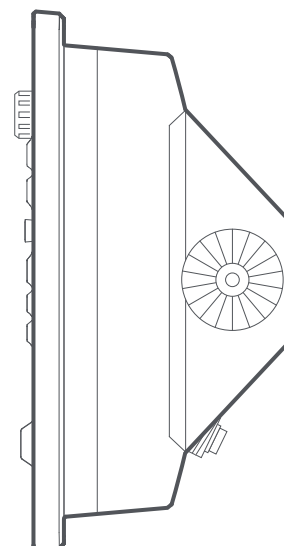
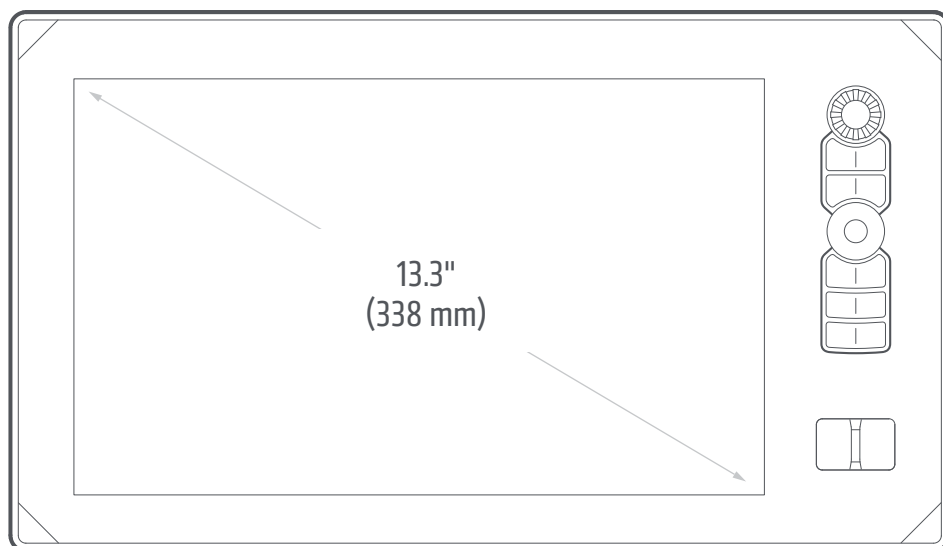

Montage sur tableau de bord du APEX 13

Largeur	396 mm [15.6 pouces]
Hauteur	227 mm [8,96 pouces]
Profondeur	144 mm [5.67 pouces]

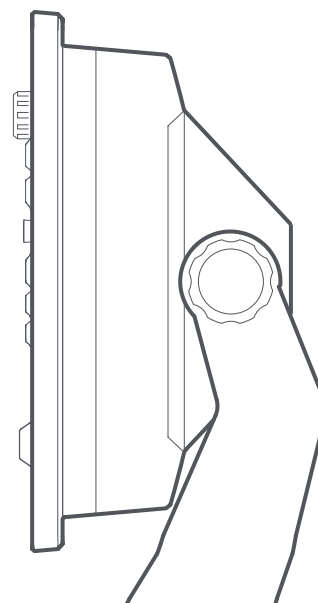
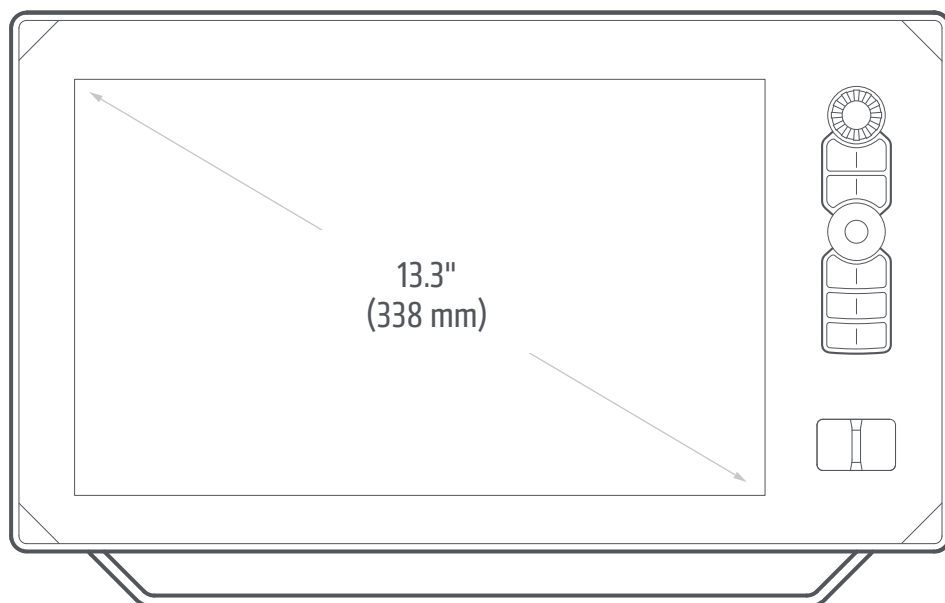

Montage sur cardan du APEX 13

Largeur	396 mm [15,6 pouces]
Hauteur	251 mm [9,88 pouces]
Profondeur	124 mm [4,88 pouces]

Mesures de la tête de commande **APEX 16**

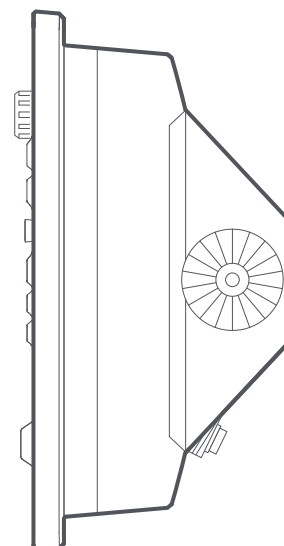
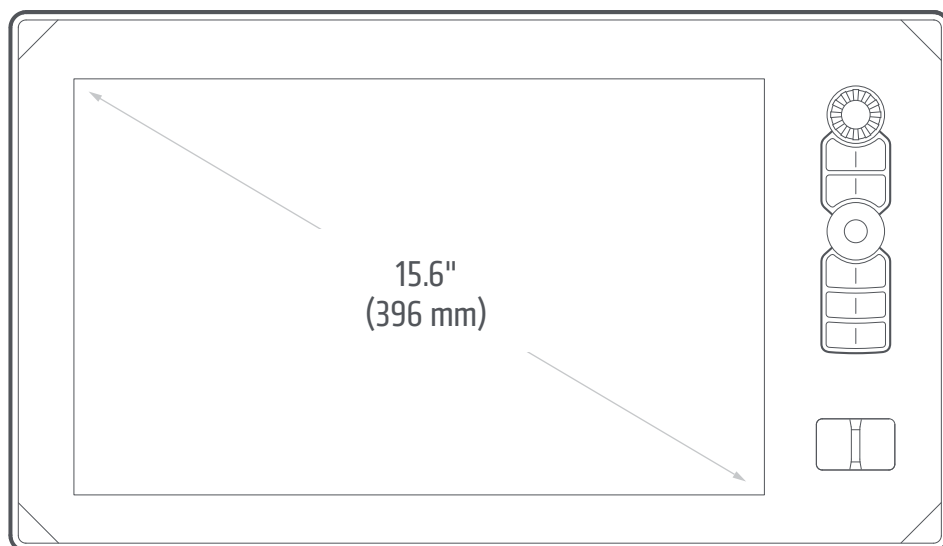

Montage sur tableau de bord du APEX 16

Largeur	448 mm [17,65 pouces]
Hauteur	257 mm [10,13 pouces]
Profondeur	139 mm [5,48 pouces]

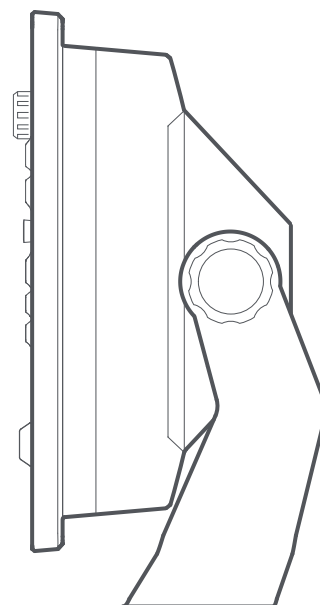
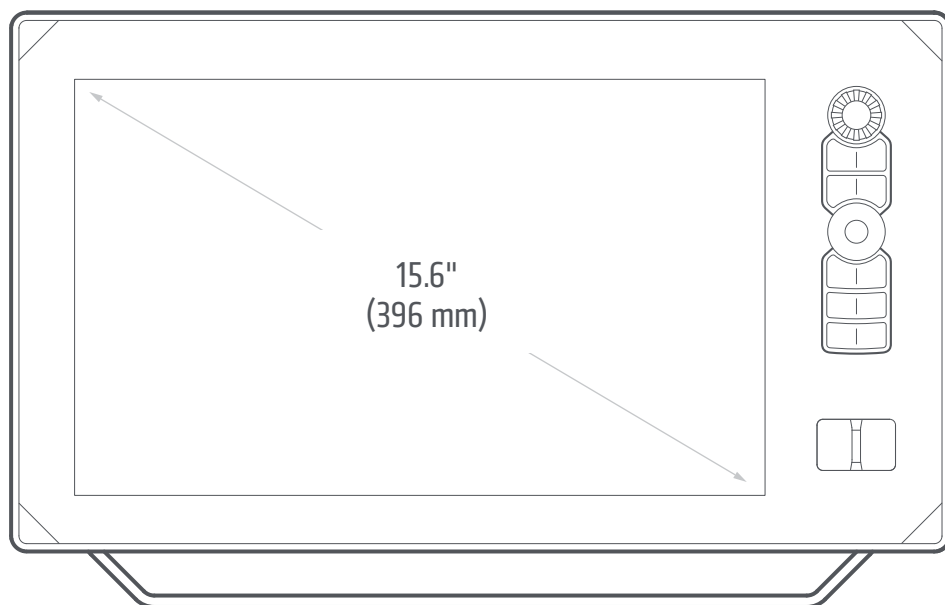

Montage sur cardan du APEX 16

Largeur	448 mm [17,65 pouces]
Hauteur	281 mm [11,05 pouces]
Profondeur	125 mm [4,93 pouces]

Mesures de la tête de commande **APEX 19**

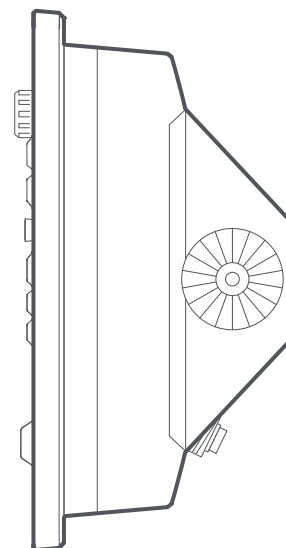
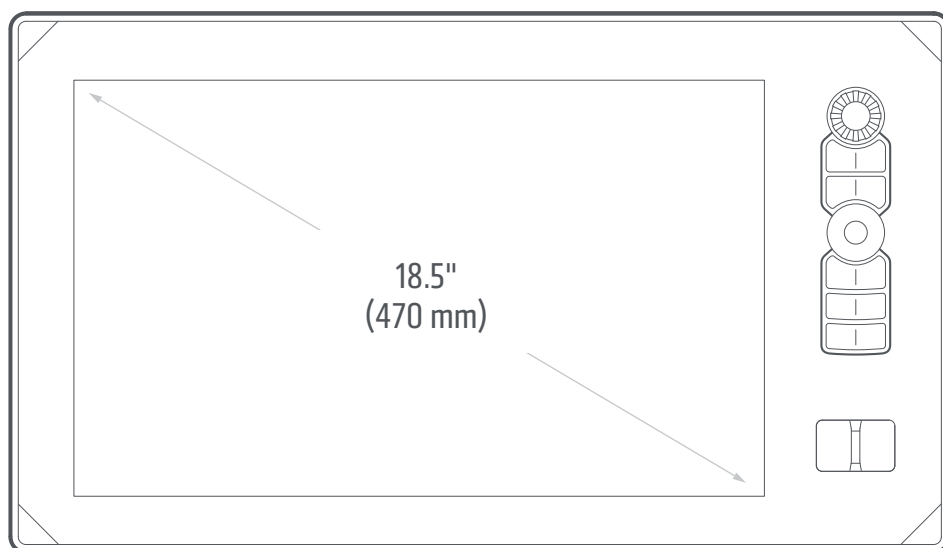

Montage sur tableau de bord du **APEX 19**

Largeur	515 mm [20,27 pouces]
Hauteur	296 mm [11,66 pouces]
Profondeur	135 mm [5,33 pouces]

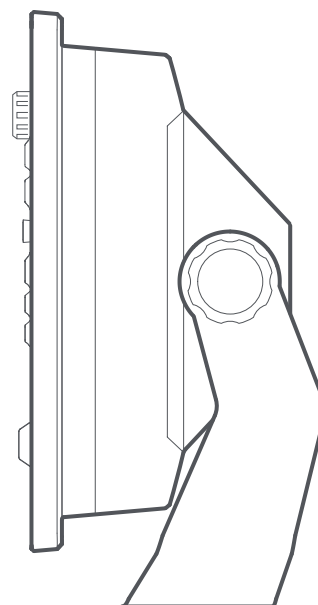
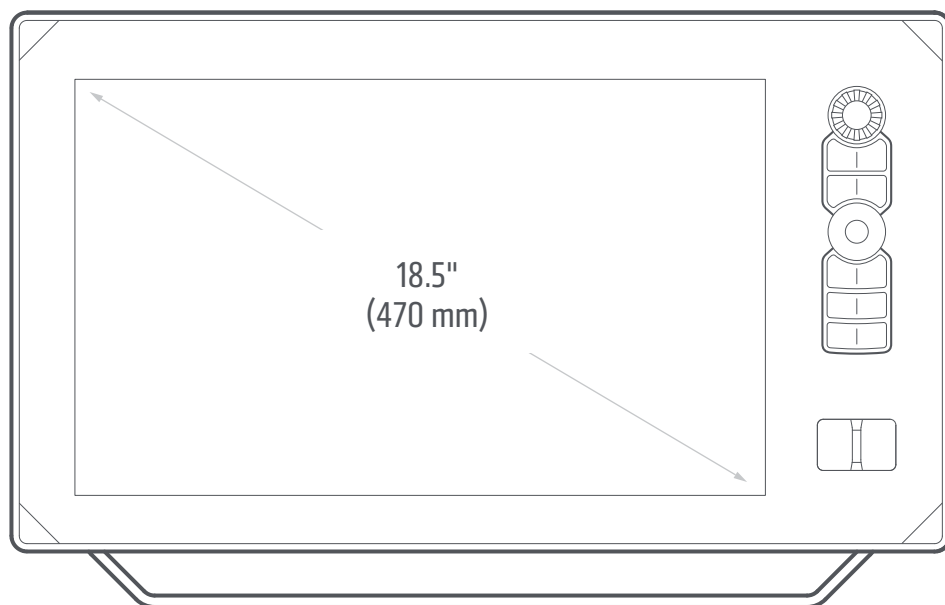

Montage sur cardan du **APEX 19**

Largeur	515 mm [20,27 pouces]
Hauteur	320 mm [12,58 pouces]
Profondeur	126 mm [4,95 pouces]

La tête de commande

SOLIX 10 Dimension de l'écran [diagonale]	256,54 mm [10,1 pouces]
SOLIX 12 Dimension de l'écran [diagonale]	307,3 mm [12,1 pouces]
SOLIX 15 Dimension de l'écran [diagonale]	391,16 mm [15,4 pouces]
Matrice de pixels	WXGA 1 280 x 800
Type d'affichage	TFT couleur
Rétroéclairage	LED
Communication	Bluetooth, NMEA 0183 Bus, NMEA 2000 Bus [LEN = 2], Ethernet, sans fil
Entrée de alimentation	12 V c.c
Appel de courant	SOLIX 10 : 2,4 A SOLIX 12 : 2,9 A SOLIX 15 : 4,0 A
Fusible recommandé	SOLIX 10 : 5 A [temporisé] SOLIX 12 : 5 A [temporisé] SOLIX 15 : 7,5 A [temporisé]
Caractéristique IPX	IPX7 Étanche/submersible @ 1 m pendant 30 minutes et à l'épreuve de la poussière

Transducteur d'imagerie latérale CHIRP MEGA+ [inclus]**XM 14 HW MSI T [température intégrée]**

Puissance de sortie [MAX]	500 watts [efficace], 4 000 watts [crête à crête]
---------------------------------	---

Imagerie latérale MEGA +

Fréquence de fonctionnement	455 kHz, 800 kHz, MEGA imagerie +
Portée théorique	455 kHz : 404 - 505 kHz, 244 m [800 pieds] d'un côté à l'autre 800 kHz : 780 - 840 kHz, 76 m [250 pieds] d'un côté à l'autre MEGA imagerie + : 1050 - 1175 kHz, 152 m [500 pieds] d'un côté à l'autre
Couverture	455 kHz : [2] 86° @ -10 dB [couverture totale de 180°] 800 kHz : [2] 55° @ -10 dB [couverture totale de 130°] MEGA imagerie + : [2] 86° @ -10 dB [couverture totale de 180°]

Imagerie verticale MEGA +

Fréquence de fonctionnement	455 kHz, 800 kHz, MEGA imagerie +
Portée verticale	455 kHz : 435 - 535 kHz, 122 m [400 pieds] 800 kHz : 800 - 860 kHz, 38 m [125 pieds] MEGA imagerie + : 1100 - 1200 kHz, 76 m [250 pieds]
Couverture	455 kHz : 75° @ -10 dB 800 kHz : 45° @ -10 dB MEGA imagerie + : 75° @ -10 dB

Dual Spectrum CHIRP

Fréquence de fonctionnement par défaut	150 kHz - 220 kHz
Portée verticale	366 m [1 200 pieds]
Couverture	Complet : 25° - 42°@-10 dB in 150 - 220 kHz Large : 42°@-10 dB in 140 - 200 kHz Étroit : 25°@-10 dB in 180 - 240 kHz
Puissance de sortie [MAX]	500 watts [efficace], 4 000 watts [crête à crête]

REMARQUE

Humminbird vérifie la portée en profondeur maximale spécifiée dans des conditions d'eau salée. Le rendement en profondeur peut toutefois varier en fonction de la façon dont le transducteur a été installé, du type d'eau, des couches thermiques ainsi que de la composition et de l'inclinaison du fond sous-marin.

Les caractéristiques et spécifications peuvent être modifiées sans préavis.

La tête de commande

SOLIX 10 Dimension de l'écran [diagonale]	256,54 mm [10,1 pouces]
SOLIX 12 Dimension de l'écran [diagonale]	307,3 mm [12,1 pouces]
SOLIX 15 Dimension de l'écran [diagonale]	391,16 mm [15,4 pouces]
Matrice de pixels	WXGA 1 280 x 800
Type d'affichage	TFT couleur
Rétroéclairage	LED
Communication	Bluetooth, NMEA 0183 Bus, NMEA 2000 Bus [LEN = 2], Ethernet, sans fil
Entrée de alimentation	12 V c.c
Appel de courant	SOLIX 10 : 2,4 A SOLIX 12 : 2,9 A SOLIX 15 : 4 A
Fusible recommandé	SOLIX 10 : 5 A [temporisé] SOLIX 12 : 5 A [temporisé] SOLIX 15 : 7,5 A [temporisé]
Caractéristique IPX	IPX7 Étanche/submersible @ 1 m pendant 30 minutes et à l'épreuve de la poussière

Transducteur d'imagerie verticale CHIRP MEGA+ [non inclus]

XM 14 HW MDI T [température intégrée]

Imagerie verticale

Fréquence de fonctionnement	455 kHz, 800 kHz, MEGA imagerie +
Portée verticale	455 kHz : 122 m [800 pieds] 800 kHz : 45,7 m [150 pieds] MEGA imagerie + : 76 m [250 pieds]
Couverture	455 kHz : 75° @ -10 dB 800 kHz : 45° @ -10 dB MEGA imagerie + : 75° @ -10 dB
Puissance de sortie [MAX]	500 watts [efficace], 4 000 watts [crête à crête]

2D Sonar

Fréquence de fonctionnement..... 200 kHz
Portée verticale 366 m [1 200 pieds]
Couverture 20°@-10 dB in 200 kHz
Puissance de sortie [MAX] 500 watts [efficace], 4 000 watts [crête à crête]

REMARQUE

Humminbird vérifie la portée en profondeur maximale spécifiée dans des conditions d'eau salée. Le rendement en profondeur peut toutefois varier en fonction de la façon dont le transducteur a été installé, du type d'eau, des couches thermiques ainsi que de la composition et de l'inclinaison du fond sous-marin.

Les caractéristiques et spécifications peuvent être modifiées sans préavis.

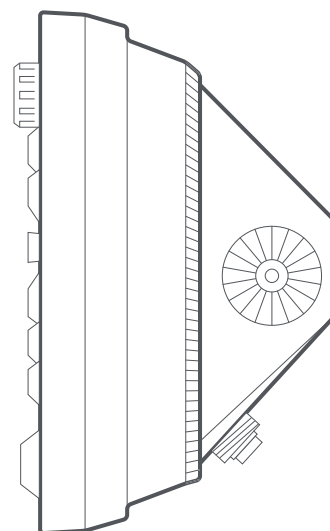
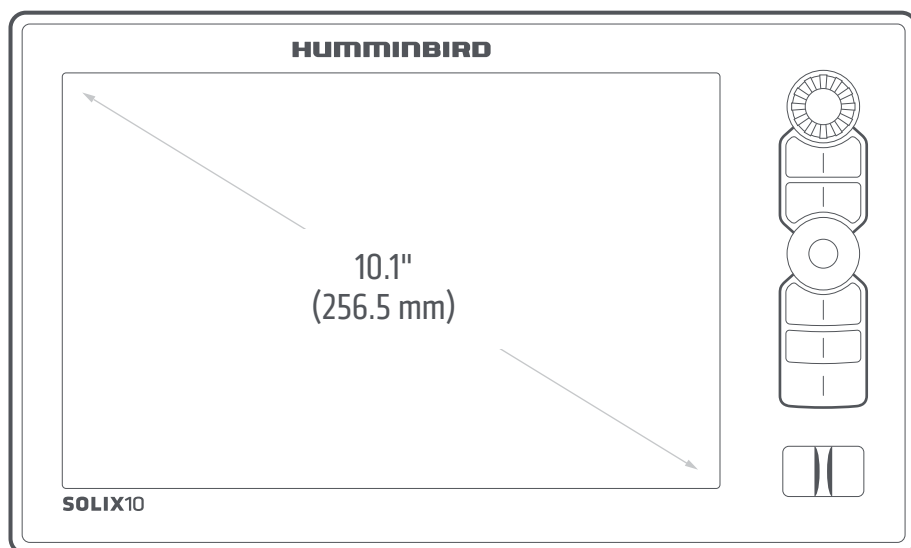

Montage sur tableau de bord du SOLIX 10 (vendue séparément)

Largeur	299,7 mm [11,8 pouces]
Height	179,3 mm [7,1 pouces]
Depth	30,5 mm [1,2 pouces]

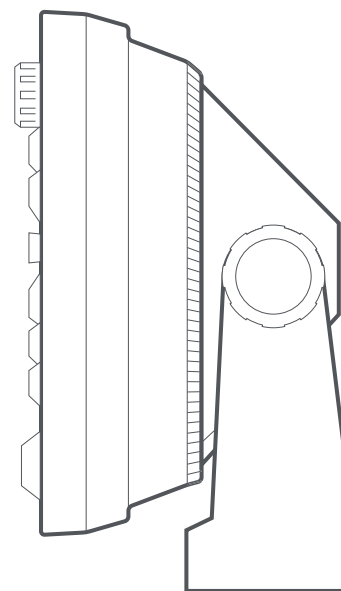
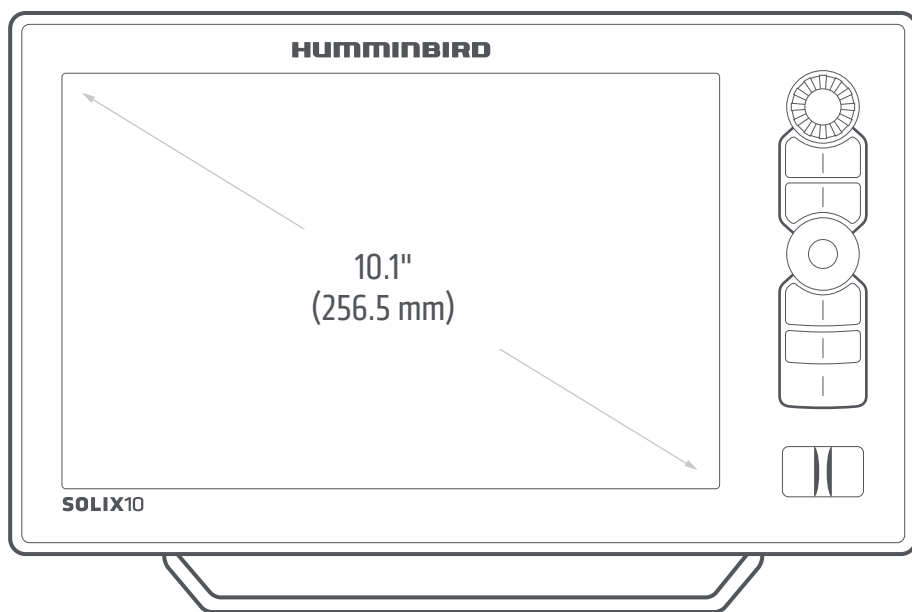

Montage sur cardan du SOLIX 10

Largeur	299,7 mm [11,8 pouces]
Height	200,4 mm [7,9 pouces]
Depth	122 mm [4,8 pouces]

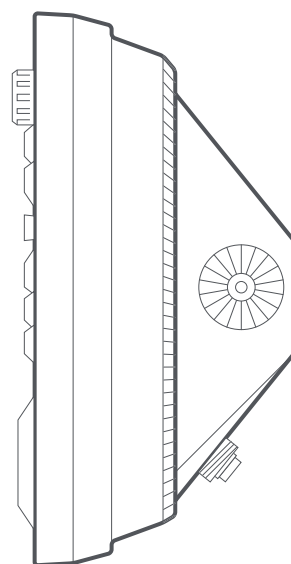
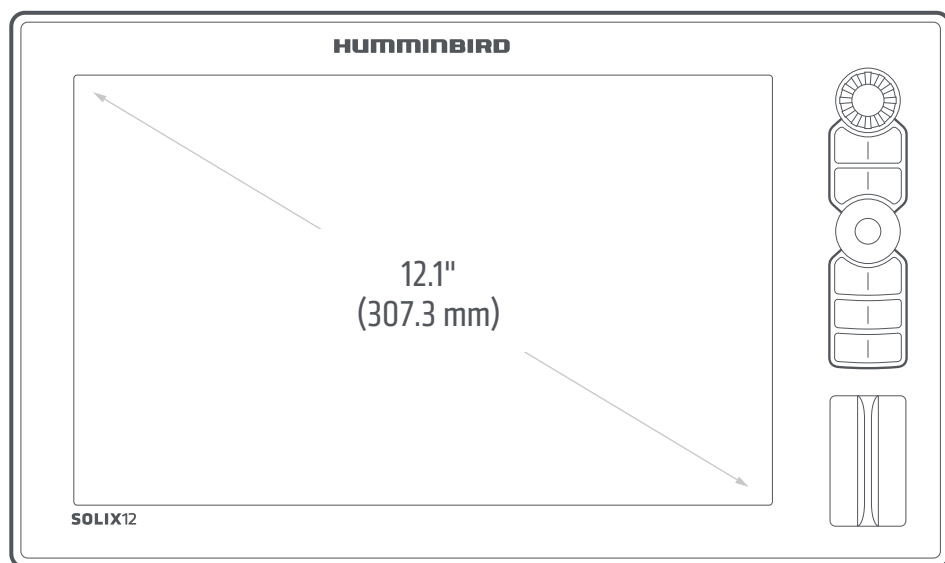

Montage sur tableau de bord du SOLIX 12 (vendue séparément)

Largeur	350,5 mm [13,8 pouces]
Hauteur	208,5 mm [8,2 pouces]
Profondeur	30,5 mm [1,2 pouces]

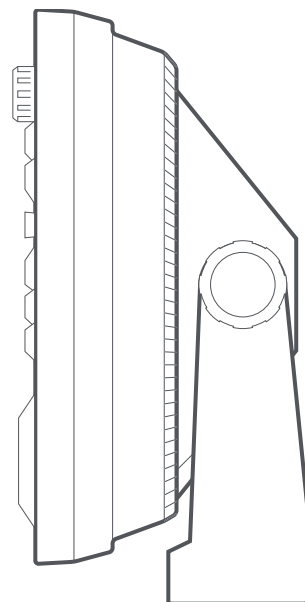
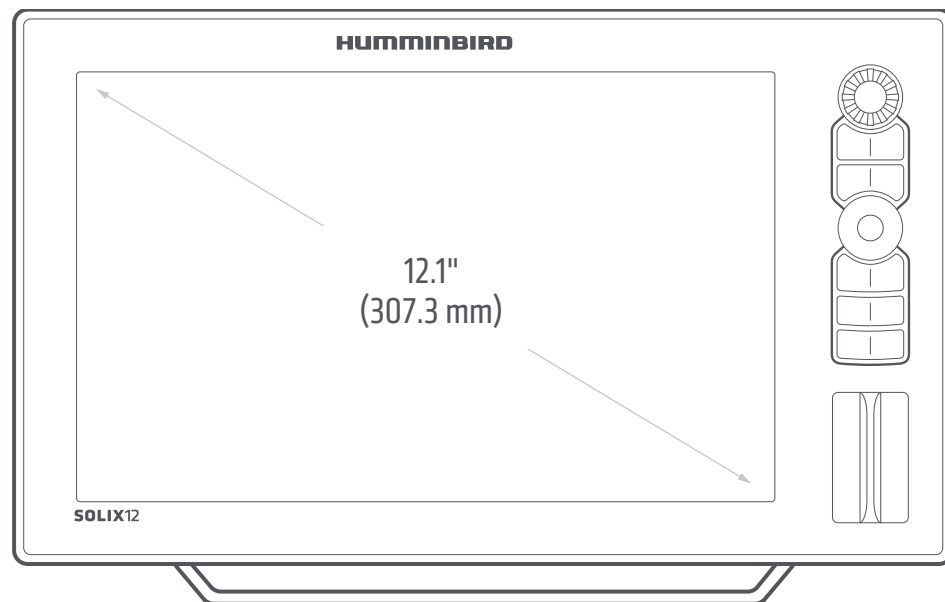

Montage sur cardan du SOLIX 12

Largeur	350,5 mm [13,8 pouces]
Hauteur	221 mm [8,7 pouces]
Profondeur	122 mm [4,8 pouces]

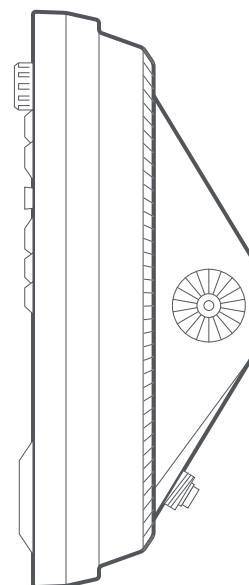
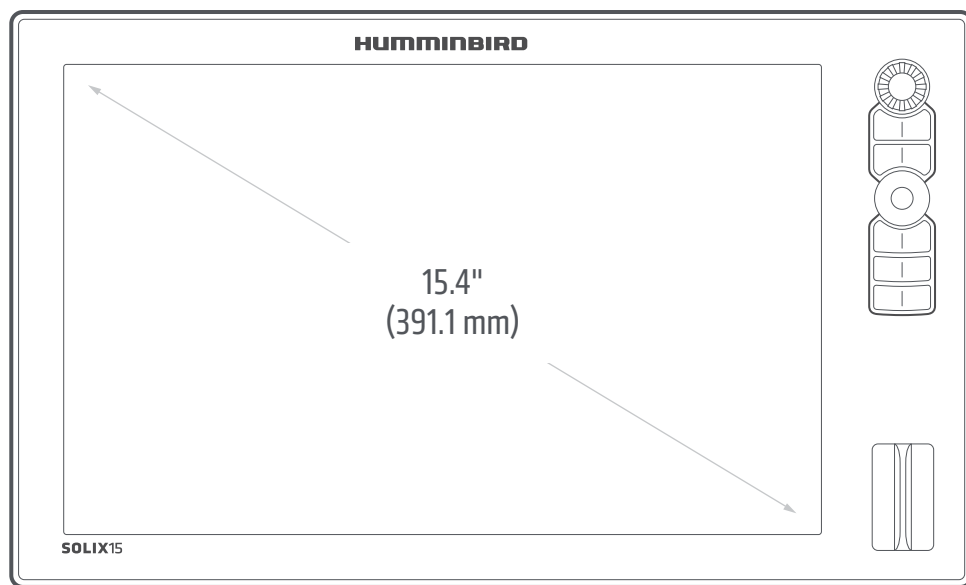

Montage sur tableau de bord du SOLIX 15 (vendue séparément)

Largeur	419,9 mm [16,5 pouces]
Hauteur	256,5 mm [10,1 pouces]
Profondeur	30,5 mm [1,2 pouces]

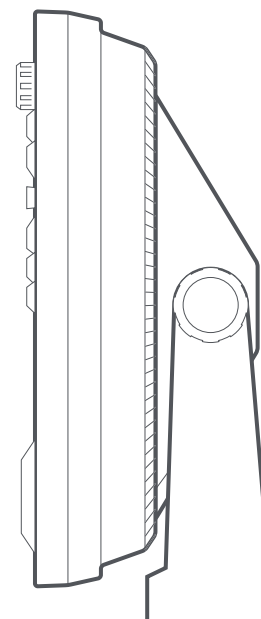
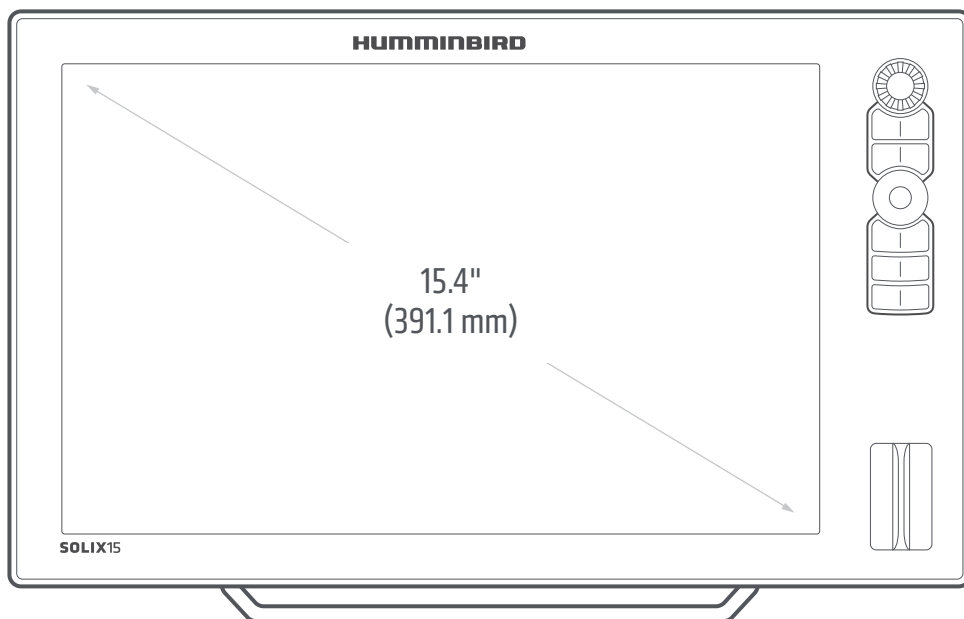

Montage sur cardan du SOLIX 15

Largeur	419,9 mm [16,5 pouces]
Hauteur	266,7 mm [10,5 pouces]
Profondeur	122 mm [4,8 pouces]

ÉNONCÉS ET ACCUSÉS DE RÉCEPTION

DÉCLARATION DE CONFORMITÉ AVEC L'ENVIRONNEMENT : Johnson Outdoors Marine Electronics, Inc. entend agir en de façon responsable, et respecter la réglementation environnementales connues et applicables et la politique de bon voisinage des communautés où elle fabrique et vend ses produits.

DIRECTIVE DEEE : La directive EU 2002/96/CE sur les « déchets d'équipements électriques et électroniques (DEEE) » concerne la plupart des distributeurs, vendeurs et fabricants d'équipements électroniques grand public dans l'Union européenne. La directive DEEE requiert que le producteur d'équipements électroniques grand public prenne en charge la gestion des déchets de leurs produits et mettent en œuvre leur élimination en respectant l'environnement, pendant le cycle de vie du produit.

Il est possible que la conformité à la directive DEEE ne soit pas requise sur le site pour les équipements électriques et électroniques (EEE), ou pour les équipements EEE conçus et destinés à des installations temporaires ou fixes sur les véhicules de transport tels que les automobiles, les aéronefs ou les bateaux. Dans certains pays membres de l'Union européenne, ces véhicules n'entrent pas dans le domaine d'application de la directive, et les EEE pour ces applications peuvent être considérés exclus de la conformité à la directive WEEE.



Ce symbole (poubelle DEEE) figurant sur le produit indique qu'il ne doit pas être mis au rebut avec les autres déchets ménagers. Il doit être éliminé et recueilli pour le recyclage et la récupération des équipements EEE à mettre au rebut. Johnson Outdoors Marine Electronics, Inc. marque tous les produits EEE conformément à la directive DEEE. Notre but est de respecter les directives sur la collecte, le traitement, la récupération et la mise au rebut de ces produits en respectant l'environnement ; ces exigences varient toutefois d'un état membre à l'autre de l'Union européenne. Pour obtenir d'autres renseignements sur les sites d'élimination des déchets d'équipements en vue de leur recyclage et de leur récupération et/ou sur les exigences des états membres de l'Union européenne, renseignez-vous auprès du distributeur ou du lieu d'achat de votre produit.

Caldera Systems, Inc.

Les droits d'auteur et licences suivants s'appliquent au projet OpenSLP :

Copyright © 2000 Caldera Systems, Inc. Tous droits réservés.

Toute redistribution et utilisation du code sous une forme source ou binaire, avec ou sans modification, est autorisée sous les conditions suivantes :

- Les redistributions du code source doivent conserver l'avis de copyright ci-dessus, la présente liste de conditions et l'avertissement juridique suivant.
- Les redistributions sous forme binaire doivent conserver l'avis de copyright ci-dessus, la présente liste de conditions et l'avertissement juridique suivant dans la documentation et/ou les documents fournis avec la distribution.
- Le nom Caldera Systems ou le nom de ses contributeurs ne peuvent en aucun cas être utilisés pour avaliser ou promouvoir des produits dérivés de ce logiciel sans autorisation écrite préalable.

CE LOGICIEL EST FOURNI « EN L'ÉTAT » PAR LES DÉTENTEURS DU COPYRIGHT ET SES CONTRIBUTEURS, ET TOUTE GARANTIE EXPRESSE OU IMPLICITE, Y COMPRIS MAIS SANS S'Y LIMITER, LES GARANTIES IMPLICITES DE QUALITÉ MARCHANDE OU D'ADÉQUATION À UN USAGE PARTICULIER, SONT EXCLUES. CALDERA SYSTEMS OU SES CONTRIBUTEURS NE PEUVENT EN AUCUN CAS ÊTRE TENUS POUR RESPONSABLES DES ÉVENTUELS DOMMAGES DIRECTS, INDIRECTS, ACCESSOIRES, SPÉCIAUX, EXEMPLAIRES OU CONSÉCUTIFS (Y COMPRIS MAIS SANS S'Y LIMITER, LA FOURNITURE DE BIENS ET SERVICES ALTERNATIFS; LA PERTE D'UTILISATION, DE DONNÉES OU DE PROFITS; OU TOUTE INTERRUPTION DES ACTIVITÉS) QUELLE QUE SOIT LA CAUSE OU LA THÉORIE DE RESPONSABILITÉ, CONTRACTUELLE, STRICTE OU DÉLICTEUSE (Y COMPRIS LA NÉGLIGENCE OU AUTRE) DÉCOULANT DE L'UTILISATION, QUELLE QU'ELLE SOIT, DU PRÉSENT LOGICIEL, MÊME SI LA SOCIÉTÉ A ÉTÉ AVERTIE DE L'ÉVENTUALITÉ DE TELS DOMMAGES.

HDMI



L'utilisateur final doit utiliser un câble compatible HDMI.

Les termes HDMI et HDMI High-Definition Multimedia Interface et le logo HDMI sont des marques commerciales ou des marques déposées de HDMI Licensing LLC aux États-Unis et dans d'autres pays.

REMARQUE

Ce produit exploite le logiciel libxml++. Cette partie du logiciel est libre. Vous pouvez la redistribuer et/ou la modifier dans le respect des conditions de la Licence publique générale GNU amoindrie, telle qu'elle est publiée par la Free Software Foundation : soit la 2e version de la licence, soit [selon votre préférence] toute version ultérieure. Ce programme est distribué dans l'espoir qu'il s'avèrera utile, mais SANS AUCUNE GARANTIE, ni même la garantie tacite de QUALITÉ MARCHANDE ou d'ADÉQUATION À UN USAGE PARTICULIER. Pour obtenir plus de détails, consultez la Licence publique générale GNU amoindrie.

Il se peut que vous receviez une copie de la Licence publique générale GNU amoindrie avec ce programme. Si ça n'est pas le cas, écrivez à la Free Software Foundation, Inc., 51 Franklin Street, Fifth Floor, Boston, MA 02110-1301, États-Unis.

Pour recevoir un exemplaire gratuit du logiciel libxml++ utilisé dans ce système, envoyez une lettre de demande* contenant les informations suivantes :

Nom et prénom
Numéro de téléphone
Courriel
Adresse postale
Numéro de série Humminbird
[Votre appareil Humminbird doit être enregistré sur humminbird.com/support/productregistration.aspx.]

Livraison et manutention :

Nous ne pouvons accepter que les demandes envoyées à l'adresse suivante accompagnées d'un mandat d'un montant de 9,99 \$ pour les frais de livraison et de manutention. Prévoyez de quatre à six semaines pour le traitement de votre demande.

Envoyer la lettre de demande* à l'adresse suivante :

Software Request
Humminbird
678 Humminbird Lane
Eufaula, AL 36027

***REMARQUE :** Vous n'avez pas besoin d'une copie du logiciel libxml++ pour mettre à jour votre système de pêche. Le logiciel de l'application et la tête de commande Humminbird font l'objet de garanties de service s distinctes. Veuillez consulter humminbird.com et le bon de garantie de votre système pour plus de détails.

libxml12 (La licence MIT)

À l'exception des endroits où cela est stipulé dans le code source (par exemple, les fichiers hash.c, list.c et trio, qui sont couverts par une licence similaire, mais avec des droits d'auteur différents), tous les fichiers sont protégés par :

Droit d'auteur © 1998-2003 Daniel Veillard. Tous droits réservés.

Le présent document donne l'autorisation, sans frais, à toute personne obtenant une copie de ce logiciel et des fichiers de documentation associés (le « logiciel »), de disposer du logiciel sans restriction, y compris, mais sans s'y limiter, les droits d'utiliser, de copier, de modifier, de fusionner, de publier, de distribuer, de sous-céder, et/ou de vendre des copies du logiciel, et d'autoriser les personnes à qui le logiciel est fourni de ce faire, dans le respect des conditions suivantes :

L'avis de droit d'auteur et l'avis d'autorisation ci-dessus doivent être inclus avec toutes les copies ou toutes les parties importantes du logiciel.

LE LOGICIEL EST FOURNI « EN L'ÉTAT », SANS AUCUNE GARANTIE, EXPRESSE OU TACITE, Y COMPRIS, MAIS SANS S'Y LIMITER, LES GARANTIES DE QUALITÉ MARCHANDE, D'ADÉQUATION À UN USAGE PARTICULIER, ET DE NON-VIOLATION DE DROITS. EN AUCUN CAS DANIEL VEILLARD NE SERA TENU RESPONSABLE EN CAS DE RÉCLAMATION, DOMMAGES OU AUTRE RESPONSABILITÉ, QUE CE SOIT PAR RESPONSABILITÉ CONTRACTUELLE, DÉLICTEUSE OU AUTRE, RÉSULTANT DE OU EN RAPPORT AVEC L'UTILISATION DU LOGICIEL, OU TOUTE AUTRE INTERACTION AVEC LE LOGICIEL.

Sauf dans le cadre de cet avis, le nom de Daniel Veillard ne peut être utilisé pour faire la publicité ou pour promouvoir la vente, l'utilisation ou toute autre interaction avec ce logiciel sans autorisation préalable de sa part.

Le système d'exploitation Linux

REMARQUE

Ce produit utilise le système d'exploitation Linux. Cette portion du logiciel est fournie gratuitement; vous pouvez la redistribuer et/ou la modifier conformément aux conditions générales de la licence publique générale GNU publiées par la Free Software Foundation; soit la version 2 de la licence ou toute autre version ultérieure (selon votre choix). Ce programme est distribué dans l'espoir qu'il sera utile, mais SANS AUCUNE GARANTIE; sans même la garantie implicite de QUALITÉ MARCHANDE ou de D'APTITUDE À UN USAGE PARTICULIER. Veuillez consulter la licence publique générale GNU pour des détails complémentaires.

Vous pouvez recevoir un exemplaire de la licence publique générale GNU avec ce programme ; dans le cas contraire, veuillez écrire à la Free Software Foundation, Inc., 51 Franklin Street, Fifth Floor, Boston, MA 02110-1301 USA.

Pour recevoir un exemplaire gratuit du logiciel Linux utilisé dans ce système, envoyez une lettre de demande* contenant les informations suivantes :

Nom et prénom
Numéro de téléphone
Courriel
Adresse postale
Numéro de série Humminbird
[Votre appareil Humminbird doit être enregistré sur humminbird.com/support/productregistration.aspx.]

Livraison et manutention :

Nous ne pouvons accepter que les demandes envoyées à l'adresse suivante accompagnées d'un mandat d'un montant de 9,99 \$ pour les frais de livraison et de manutention. Prévoyez de quatre à six semaines pour le traitement de votre demande.

Envoyer la lettre de demande* à l'adresse suivante :

Software Request
Humminbird
678 Humminbird Lane
Eufaula, AL 36027

***REMARQUE :** Il n'est pas obligatoire d'utiliser une copie du système d'exploitation Linux pour mettre à niveau votre système de pêche. Le logiciel de l'application et la tête de commande Humminbird font l'objet de garanties de service s distinctes. Veuillez consulter humminbird.johnsonoutdoors.com et le bon de garantie de votre système pour plus de détails.

Macho (C++ Machine Objects) (La licence MIT)

La bibliothèque de classes Machine Objects (en abrégé, Macho) permet la création de machines étatiques basées sur le modèle de conception « État » en C++ simple. Elle ajoute au modèle la possibilité de créer des machines étatiques hiérarchiques, rendant impossible la conversion de la notation de tableau d'état populaire UML pour travailler avec du code de manière simple. D'autres fonctions incluent les actions d'entrée et de sortie, les historiques d'états et les variables d'états.

Droit d'auteur © 2005 par Eduard Hiti (commentaires : de.ehiti@macho)

Le présent document donne l'autorisation, sans frais, à toute personne obtenant une copie de ce logiciel et des fichiers de documentation associés (le « logiciel »), de disposer du logiciel sans restriction, y compris, mais sans s'y limiter, les droits d'utiliser, de copier, de modifier, de fusionner, de publier, de distribuer, de sous-céder, et/ou de vendre des copies du logiciel, et d'autoriser les personnes à qui le logiciel est fourni de ce faire, dans le respect des conditions suivantes :

L'avis de droit d'auteur et l'avis d'autorisation ci-dessus doivent être inclus avec toutes les copies ou toutes les parties importantes du logiciel.

LE LOGICIEL EST FOURNI « EN L'ÉTAT », SANS AUCUNE GARANTIE, EXPRESSE OU TACITE, Y COMPRIS, MAIS SANS S'Y LIMITER, LES GARANTIES DE QUALITÉ MARCHANDE, D'ADÉQUATION À UN USAGE PARTICULIER, ET DE NON-VIOLATION DE DROITS. EN AUCUN CAS LES AUTEURS OU LES DÉTENTEURS DES DROITS D'AUTEUR NE SERONT TENUS RESPONSABLES EN CAS DE RÉCLAMATION, DOMMAGES OU AUTRE RESPONSABILITÉ, QUE CE SOIT PAR RESPONSABILITÉ CONTRACTUELLE, DÉLICTEUSE OU AUTRE, RÉSULTANT DE OU EN RAPPORT AVEC L'UTILISATION DU LOGICIEL, OU TOUTE AUTRE INTERACTION AVEC LE LOGICIEL.

Nous vous encourageons à fournir toute modification, extension ou correction de ce logiciel à l'auteur, en écrivant à l'adresse électronique ci-dessus, pour inclusion dans les versions ultérieures.

AVERTISSEMENT

la carte électronique est un instrument de navigation conçu pour faciliter l'utilisation de cartes publiques autorisées, non pour les remplacer. Seuls les cartes publiques officielles et les avis aux navigateurs contiennent toutes les informations nécessaires pour assurer la sécurité de la navigation et, comme toujours, le capitaine est responsable de leur utilisation prudente.

ACCUSÉS DE RÉCEPTION D'AVIS AUX TIERS ET LICENCES DE DROIT D'AUTEUR : ce produit peut contenir des données cartographiques et autres données tirées d'au moins une des sources tierces suivantes; dans la mesure où une telle source est utilisée, les dispositions pertinentes ci-après s'appliquent.

National Oceanic and Atmospheric Administration [NOAA], National Imagery Mapping Agency [NIMA], National Geospatial-Intelligence Agency [NGA], National Agriculture Imagery Program [NAIP], United States Army Corps of Engineers [USACE], United States Geological Survey [USGS], Digital Line Graphic [DLG], Digital Raster Graphic [DRG], Department of Natural Resources [DNR], United States Department of Defense, United States Department of Commerce, Bureau of Public Roads & State's Highway Commission, Department of Environmental Protection [DEP], Department of Fish and Wildlife, Department of Game and Fishing, Ocean Mapping Group, Department of Geodesy and Geomatics Engineering, University of New Brunswick, Pennsylvania Fish and Boat Commission [PFBC], Florida Natural Areas Inventory [FNAI], North Carolina Wildlife Resources Commission [NCWRC], New York State, Department of Environmental Conservation, National Geophysical Data Center & Great Lakes Environmental Research Laboratory - Great Lakes Information Network, Imray Charts, Wavey Line Charts Publishing, Angler Atlas, Fish-n-Map Company, Track Map Data, Servicio de Hidrografía Naval [SHN], Argentine, Western Australia Department of Planning and Infrastructure [DPIWA], Australian Hydrographic Service [AHS], Maritime Safety Agency of State of Queensland [MSQ], @The State of Queensland [Department of the Environment and Resource Management] [DERM], I-Cubed, GeoContent, DigitalGlobe, Agence européenne pour l'environnement [Corine], Algemene Nederlandsche Wielsrijders Bond [ANWB], @ Ministère de l'infrastructure et de l'environnement des Pays-Bas, Dienst Der Hydrografie, Pays-Bas, Vlaamse Hydrografie, Belgique, Centre de données océanographiques [BMDC], Management Unit of the North Sea Mathematical Models [MUMM], Landesvermessungsamt Baden-Württemberg, Bundesamt für Seeschifffahrt und Hydrographie [BSH], Bundesministerium für Verkehr, Bau und Stadtentwicklung – Die Wasser- und Schifffahrtsverwaltung des Bundes [WSW], Allemagne, Geodatastyrelsen [GST], Delius Klasing Verlag [DKV], Administration maritime d'Estonie [EMA], Administration maritime de Finlande [FMA], National Land Survey [NLS], Service Hydrographique et Océanographique de la Marine [SHOM], Hellenic Navy Hydrographic Service [HNHS], Hrvatski Hidrografski Institute [HHI], Croatie, Icelandic Coast Guard [ICG], Istituto Idrografico della Marina, Italie, Ministero dello Sviluppo Economico, Italie, Japan Hydrographic Department, Norwegian Hydrographic Service [Statens Kartverk Interreg Geovekst], Nordeca SA, Myosa Boating Union, State Hydrographic Service Ukraine [SHSU], United Kingdom Hydrographic Office [UKHO], @British Crown Copyright, [2013], British Oceanographic Data Centre [BODC] and the Environment Agency, Channel Coastal Observatory, IHO-IOC GEBCO Gazetteer of Undersea Feature Names, Bathymetric Contours derived from the GEBCO_08 Grid and GEBCO One Minute Grid; www.gebco.net, United Kingdom Department of Energy and Climate Control, The database of British and Irish Hills by Graham Jackson and Chris Crocker, Administration maritime de Suède [SMA], Hydrographica AB, Instituto Hidrográfico, Portugal [IHPT], Instituto Hidrográfico de la Marina, España [IHM], Ministerio de Agricultura, Alimentación y Medio Ambiente, España [MAGRAMA], Departamento de Medio Ambiente, Planificación Territorial, Agricultura y Pesca, Gobierno Vasco, National Hydrographic Office, Sultanat d'Oman [NHOSO], South Africa Navy Hydrographic Office [SAN], @ Swisstopo, Cartes des lacs suisses, avec l'autorisation du Cap.Jean DeBosset, Abris LLC, GeoNames, Claymoreclan Design, Reliance Globalcom, Kingfisher Information Services par Seafish.Org, Land Information New Zealand [LINZ]

La présente carte marine électronique Navionics intègre des données appartenant au @ Commonwealth d'Australie [« Direction du Parc marin de la Grande Barrière de corail »] 2009. Les Données ont été utilisées dans cette carte marine électronique Navionics avec l'autorisation du Commonwealth. Le Commonwealth n'a pas évalué les Données telles que modifiées et intégrées dans la carte marine électronique Navionics, et n'offre donc aucune garantie quant à leur précision, leur exhaustivité, leur actualité ou leur adéquation pour quelque usage que ce soit.

Le « Souverain en droit de l'Australie-Occidentale » décline toute responsabilité concernant l'exactitude de la copie des renseignements contenus dans ce produit, et ne garantit pas que ce produit respecte les règlements en tant que produit approprié pour la navigation.

Ce produit a été fabriqué par Navionics S.p.A. sur la base des données du « Service hydrographique du Canada [SHC] », suivant des normes/directives minimales établies par SHC, et conformément à l'Entente N° 2012-0605-1260-N relative à la revente de produits numériques à valeur ajoutée du SHC. L'intégration des données provenant de SHC dans ce produit ne doit pas être interprétée comme constituant une approbation de SHC du tel produit. Ce produit ne répond pas aux exigences du Règlement sur les cartes marines et les publications nautiques en vertu de la Loi 2001 sur la marine marchande du Canada. Des cartes marines et des publications certifiées, corrigées et mises à jour doivent être utilisées afin de se conformer aux exigences du Règlement.

Toutes les sociétés, institutions et services hydrographiques ci-dessus n'ont pas vérifié le produit et déclinent toute responsabilité quant à son exactitude.

Copyright © 2013 Navionics S.p.A.

REMARQUE

Ce produit exploite le logiciel Qt. Qt dispose de licences commerciale et libre (Licence publique générale GNU, version 3, et Licence publique générale GNU amoindrie, version 2.1). Cette partie du logiciel est un logiciel libre. Vous pouvez la redistribuer et/ou la modifier dans le respect des conditions de la Licence publique générale GNU et de la Licence publique générale GNU amoindrie, telles que publiées par la Free Software Foundation : soit la version 3 de la Licence publique générale GNU et la version 2.1 de la Licence publique générale GNU amoindrie, soit [selon votre préférence] toute version ultérieure. Ce programme est distribué dans l'espoir qu'il s'avèrera utile, mais SANS AUCUNE GARANTIE, ni même la garantie tacite de QUALITÉ MARCHANDE ou d'ADEQUATION A UN USAGE PARTICULIER. Pour obtenir plus de détails, consultez la Licence publique générale GNU et la Licence publique générale GNU amoindrie.

Il se peut que vous receviez une copie de la Licence publique générale GNU et de la Licence publique générale GNU amoindrie avec ce programme. Si ça n'est pas le cas, écrivez à la Free Software Foundation, Inc., 51 Franklin Street, Fifth Floor, Boston, MA 02110-1301, États-Unis.

Pour recevoir un exemplaire gratuit du logiciel Qt utilisé dans ce système, envoyez une lettre de demande* contenant les informations suivantes :

Nom et prénom
Numéro de téléphone
Courriel
Adresse postale
Numéro de série Humminbird
[Votre appareil Humminbird doit être enregistré sur humminbird.com/support/productregistration.aspx.]

Livraison et manutention :

Nous ne pouvons accepter que les demandes envoyées à l'adresse suivante accompagnées d'un mandat d'un montant de 9,99 \$ pour les frais de livraison et de manutention. Prévoyez de quatre à six semaines pour le traitement de votre demande.

Envoyer la lettre de demande* à l'adresse suivante :

Software Request
Humminbird
678 Humminbird Lane
Eufaula, AL 36027

***REMARQUE :** Vous n'avez pas besoin d'une copie du logiciel Qt pour mettre à jour votre système de pêche. Le logiciel de l'application et la tête de commande Humminbird font l'objet de garanties de service s distinctes. Veuillez consulter humminbird.johnsonoutdoors.com et le bon de garantie de votre système pour plus de détails.

AVIS de la FCC

Cet appareil est conforme à la Section 15 des règlements de la FCC. Son utilisation est soumise aux deux conditions suivantes : [1] cet appareil ne doit pas causer d'interférences nuisibles ; et [2] cet appareil doit pouvoir accepter toute interférence reçue, incluant des interférences qui pourraient causer un fonctionnement indésirable.

⚠ MISE EN GARDE

Cet équipement a été testé et déclaré conforme aux limites d'un appareil numérique de classe B, conformément à la Section 15 des règlements de la FCC. Ces limites sont conçues pour fournir une protection raisonnable contre les interférences nuisibles dans une installation résidentielle. Cet équipement génère, utilise et peut émettre de l'énergie radioélectrique et, s'il n'est pas installé et utilisé conformément aux instructions, peut causer des interférences nuisibles aux communications radio. Cependant, il n'y a aucune garantie que des interférences ne surviendront pas dans une installation spécifique. Si cet équipement provoque des interférences nuisibles à la réception des signaux de radio ou de télévision (on peut déterminer cela en éteignant et rallumant l'équipement), l'utilisateur est encouragé à essayer de corriger l'interférence par une ou plusieurs des mesures suivantes :

- Réorienter ou déplacer l'antenne de réception.
- Augmenter la distance séparant l'équipement et le récepteur.
- Brancher l'équipement dans une prise sur un circuit différent de celui auquel le récepteur est branché.
- Consulter le détaillant ou un technicien radio/télévision expérimenté pour obtenir de l'aide.

CONFORMITÉ DE L'EXPOSITION RF : Cet appareil a été évalué et déclaré conforme aux normes européennes EN 62479: 2010 et EN 62311: 2008 pour l'exposition humaine aux RF.

Ce produit a été construit de telle sorte que le produit satisfait aux exigences de l'article 10, paragraphe 2, car il peut être utilisé dans au moins un État membre et le produit est conforme à l'article 10, paragraphe 10, car il ne en service dans tous les États membres de l'UE.

CE EU DECEU DECLARATION OF CONFORMITY : Par la présente, Humminbird déclare que cet appareil est conforme aux exigences essentielles et aux autres dispositions pertinentes de la directive 2014/53 / UE. La déclaration de conformité peut être consultée à l'adresse https://www.humminbird.com/Category/Support/FAQ/EU_DoC/.

UK CA UK DÉCLARATION DE CONFORMITÉ : Par la présente, Humminbird déclare que cet appareil est conforme aux exigences essentielles et aux autres dispositions pertinentes du Règlement sur les équipements radio 2017.

Appareil de Classe B (matériel de radiodiffusion et de communication pour la maison)

Cet équipement est à usage domestique (classe B) électromagnétiques équipement d'aptitude à la vague et à utiliser à la maison et il peut être utilisé dans tous les domaines.

Contrat de licence de l'utilisateur final

Cette base de données hydrographique est la propriété exclusive et confidentielle de Johnson Outdoors Marine Electronics. L'utilisation non autorisée, y compris la copie de cette base de données hydrographiques, est expressément interdite. EN UTILISANT LE PRODUIT, VOUS ACCEPTEZ D'ÊTRE LIÉ PAR TOUS LES TERMES ET CONDITIONS DU CONTRAT DE LICENCE JOHNSON OUTDOORS [«CONCÉDANT DE LICENCE»] QUI EST FOURNI AVEC CE PRODUIT DE LA CARTE NUMÉRIQUE LAKEMASTER [«PRODUIT SOUS LICENCE»] INCLUANT, SANS LIMITATION, RESTRICTIONS D'UTILISATION, EXONÉRATION DE GARANTIE ET LIMITATIONS DE RESPONSABILITÉ ÉNONCÉES AUX PRÉSENTES. En vertu de l'Accord, vous disposez d'une licence personnelle limitée et non exclusive pour utiliser les données contenues sur les supports de ce package, sur un appareil de cartographie GPS à des fins de référence de navigation supplémentaires. Le Concédant et ses fournisseurs tiers conservent tous les droits sur le Produit sous licence qui ne sont pas expressément accordés par le Contrat. Vous êtes responsable de l'utilisation des cartes officielles du gouvernement et de la navigation prudente pour un voyage en toute sécurité. Le Produit sous licence et la documentation qui l'accompagne sont des œuvres protégées par copyright et contiennent des informations secrètes et confidentielles de grande valeur appartenant au Concédant et à ses fournisseurs tiers qui conservent la propriété des informations et tous les droits d'auteur et autres droits de propriété. Vous acceptez de faire des efforts raisonnables pour protéger leurs intérêts de propriété. Vous ne pouvez PAS modifier, adapter, traduire, désosser, décompiler, désassembler, sous-licencier, louer, louer ou vendre toute partie des Données. Vous ne pouvez PAS créer d'œuvres dérivées basées sur les données. Vous ne pouvez PAS placer les données sur un serveur afin qu'elles soient accessibles via un réseau public tel qu'Internet.

LE CONCÉDANT DE LICENCE ET SES FOURNISSEURS TIERS NE GARANTISSENT PAS QUE LE PRODUIT SOUS LICENCE RÉPONDRA À VOS BESOINS OU QUE SON FONCTIONNEMENT SERA ININTERROMPU OU SANS ERREUR. EN AUCUN CAS, LAKEMASTER OU SES FOURNISSEURS NE POURRONT ÊTRE TENUS RESPONSABLES DE TOUT DOMMAGE INDIRECT OU ACCESSOIRE. Certains états ou juridictions n'autorisent pas l'exclusion ou la limitation des dommages consécutifs ou accessoires, les limitations ci-dessus peuvent ne pas s'appliquer à vous.

Portions de Humminbird Basemap® contributeurs OpenStreetMap. Des portions de la base de données Humminbird proviennent de GeoBase®.

Certaines parties de la carte de base de Humminbird contiennent des informations sous licence Open Government License Canada. Portions de Humminbird Basemap copyright 2001 Sa Majesté la Reine du chef du Manitoba, représentée par le ministre de la Conservation. Tous les droits sont réservés. Certaines parties de la base de données Humminbird contiennent des informations sous licence GeoNB Open Data. Certaines parties de la carte de base de Humminbird contiennent des renseignements autorisés en vertu de l'Open Government License Ontario.